

3

TR10A124 RE / 06.2014

**DE**

**Anleitung für Montage, Betrieb und Wartung**  
Garagentor-Antrieb

**FR**

**Instructions de montage, d'utilisation et d'entretien**  
Motorisation de porte de garage

**NL**

**Handleiding voor montage, werking en onderhoud**  
Garagedeuraandrijving

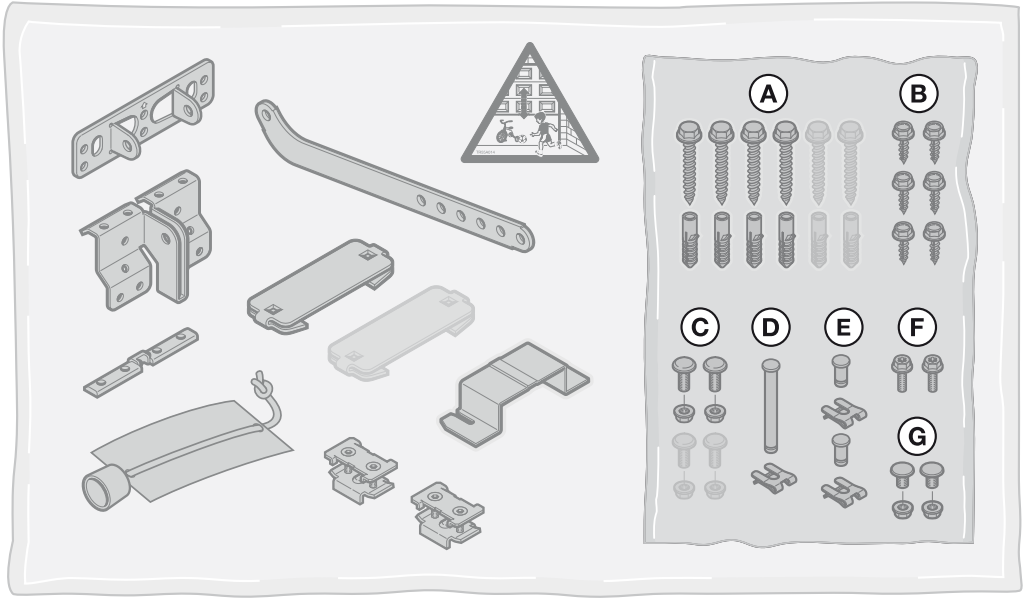
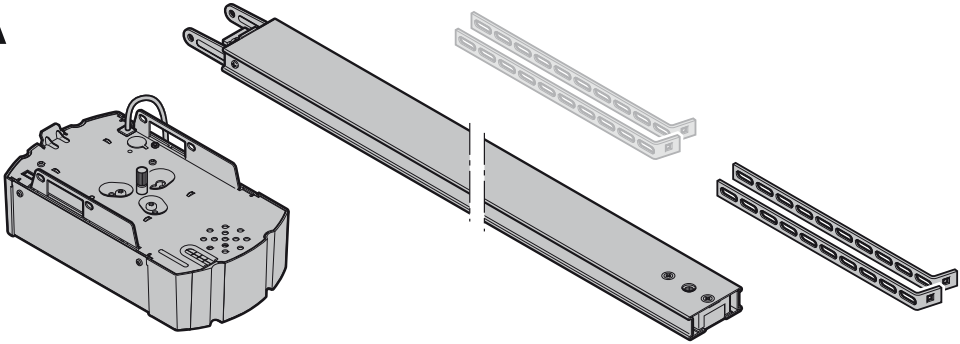
**A****B**

13 mm

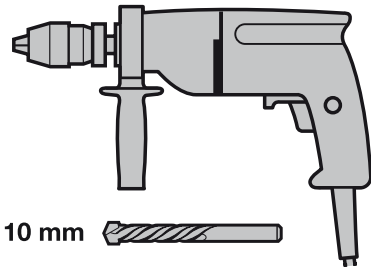

10 mm



Ø 10 mm



T 30



Ø 5 mm



4 mm



---

|                         |           |
|-------------------------|-----------|
| <b>DEUTSCH</b> .....    | <b>4</b>  |
| <b>FRANÇAIS</b> .....   | <b>45</b> |
| <b>NEDERLANDS</b> ..... | <b>86</b> |

## Inhaltsverzeichnis

|           |   |           |  |  |
|-----------|---|-----------|--|--|
| <b>A</b>  | <b>Mitgelieferte Artikel</b> .....  | <b>2</b>  |  |  |
| <b>B</b>  | <b>Benötigtes Werkzeug zur Montage</b> .....  | <b>2</b>  |  |  |
| <b>1</b>  | <b>Zu dieser Anleitung</b> .....  | <b>5</b>  |  |  |
| 1.1       | Mitgelieferte Unterlagen .....  | 5         |  |  |
| 1.2       | Verwendete Warnhinweise.....  | 5         |  |  |
| 1.3       | Verwendete Definitionen .....   | 5         |  |  |
| 1.4       | Verwendete Symbole.....   | 5         |  |  |
| 1.5       | Verwendete Abkürzungen.....   | 6         |  |  |
| <b>2</b>  | <b>⚠ Sicherheitshinweise</b> .....  | <b>6</b>  |  |  |
| 2.1       | Bestimmungsgemäße Verwendung .....  | 6         |  |  |
| 2.2       | Nicht bestimmungsgemäße Verwendung.....   | 6         |  |  |
| 2.3       | Qualifikation des Monteurs.....   | 6         |  |  |
| 2.4       | Sicherheitshinweise zur Montage, Wartung,<br>Reparatur und Demontage der Toranlage .....            | 6         |  |  |
| 2.5       | Sicherheitshinweise zur Montage .....   | 7         |  |  |
| 2.6       | Sicherheitshinweise zur Inbetriebnahme und<br>zum Betrieb.....                                      | 7         |  |  |
| 2.7       | Sicherheitshinweise zum Gebrauch des<br>Funk-Systems.....   | 7         |  |  |
| 2.8       | Geprüfte Sicherheitseinrichtungen .....   | 7         |  |  |
| <b>3</b>  | <b>Montage</b> .....  | <b>8</b>  |  |  |
| 3.1       | Tor / Toranlage überprüfen .....  | 8         |  |  |
| 3.2       | Benötigter Freiraum .....   | 8         |  |  |
| 3.3       | Garagentor-Antrieb montieren .....  | 8         |  |  |
| 3.4       | Führungsschiene montieren .....   | 17        |  |  |
| 3.5       | Endlagen festlegen .....  | 22        |  |  |
| 3.6       | Warnschild befestigen .....   | 24        |  |  |
| <b>4</b>  | <b>Elektrischer Anschluss</b> .....   | <b>25</b> |  |  |
| 4.1       | Anschlussklemmen .....  | 25        |  |  |
| 4.2       | Zusatzkomponenten / Zubehör anschließen.....  | 25        |  |  |
| <b>5</b>  | <b>Inbetriebnahme</b> .....   | <b>28</b> |  |  |
| <b>6</b>  | <b>Menüs</b> .....  | <b>30</b> |  |  |
| 6.1       | Beschreibung der Menüs.....   | 31        |  |  |
| <b>7</b>  | <b>Antrieb einlernen</b> .....  | <b>34</b> |  |  |
| <b>8</b>  | <b>Funk-System</b> .....  | <b>34</b> |  |  |
| <b>9</b>  | <b>Externe Funk-Empfänger</b> .....   | <b>35</b> |  |  |
| 9.1       | Empfänger HE 3 BiSecur* .....   | 35        |  |  |
| 9.2       | Empfänger ESE BiSecur* .....  | 35        |  |  |
| 9.3       | Löschen aller Funkcodes.....  | 35        |  |  |
| 9.4       | Auszug aus der Konformitätserklärung für<br>Empfänger .....   | 35        |  |  |
| <b>10</b> | <b>Betrieb</b> .....  | <b>35</b> |  |  |
| 10.1      | Benutzer einweisen.....   | 36        |  |  |
| 10.2      | Funktionsprüfung .....  | 36        |  |  |
| 10.3      | Normalbetrieb .....   | 36        |  |  |
| 10.4      | Funktionen der verschiedenen Funkcodes<br>bei einem externen Funk-Empfänger .....                   | 36        |  |  |
| 10.5      | Verhalten des Garagentor-Antriebs nach<br>zwei aufeinander folgenden schnellen<br>Auf-Fahrten ..... | 37        |  |  |
| 10.6      | Verhalten bei einem Spannungsausfall<br>(ohne Not-Akku).....  | 37        |  |  |
| 10.7      | Verhalten nach Spannungsrückkehr<br>(ohne Not-Akku).....  | 37        |  |  |
| 10.8      | Referenzfahrt .....   | 37        |  |  |
| <b>11</b> | <b>Prüfung und Wartung</b> .....  | <b>37</b> |  |  |
| 11.1      | Spannung des Zahngurtes / Zahnriemens .....   | 37        |  |  |
| 11.2      | Sicherheitsrücklauf / Reversieren prüfen.....   | 38        |  |  |
| <b>12</b> | <b>Werksreset</b> .....   | <b>38</b> |  |  |
| <b>13</b> | <b>Demontage und Entsorgung</b> .....   | <b>39</b> |  |  |
| <b>14</b> | <b>Garantiebedingungen</b> .....  | <b>39</b> |  |  |
| <b>15</b> | <b>Auszug aus der Einbauerklärung</b> .....   | <b>39</b> |  |  |
| <b>16</b> | <b>Technische Daten</b> .....   | <b>40</b> |  |  |
| <b>17</b> | <b>Anzeigen von Fehlern / Warnmeldungen und<br/>Betriebszuständen</b> .....                         | <b>41</b> |  |  |
| 17.1      | Anzeige von Fehlern und Warnungen.....  | 41        |  |  |
| 17.2      | Anzeige der Betriebszustände .....  | 42        |  |  |
| <b>18</b> | <b>Menü- und Programmierübersicht</b> .....   | <b>42</b> |  |  |

Weitergabe sowie Vervielfältigung dieses Dokuments, Verwertung und Mitteilung seines Inhalts sind verboten, soweit nicht ausdrücklich gestattet. Zuwiderhandlungen verpflichten zu Schadenersatz. Alle Rechte für den Fall der Patent-, Gebrauchsmuster- oder Geschmacksmustereintragung vorbehalten. Änderungen vorbehalten.

Sehr geehrte Kundin, sehr geehrter Kunde,  
wir bedanken uns, dass Sie sich für ein Qualitätsprodukt aus  
unserem Hause entschieden haben.

## 1 Zu dieser Anleitung





Diese Anleitung ist eine **Originalbetriebsanleitung** im Sinne der EG-Richtlinie 2006/42/EG. Lesen Sie die Anleitung sorgfältig und vollständig durch, sie enthält wichtige Informationen zum Produkt. Beachten Sie die Hinweise und befolgen Sie insbesondere die Sicherheits- und Warnhinweise. Bewahren Sie die Anleitung sorgfältig auf und stellen Sie sicher, dass sie jederzeit verfügbar und vom Benutzer des Produkts einsehbar ist.

### 1.1 Mitgeltende Unterlagen

Dem Endverbraucher müssen für die sichere Nutzung und Wartung der Toranlage folgende Unterlagen zur Verfügung gestellt werden:

- diese Anleitung
- beigelegtes Prüfbuch
- die Anleitung vom Garagentor

### 1.2 Verwendete Warnhinweise

|   |   |
|---|---|
|                    | Das allgemeine Warnsymbol kennzeichnet eine Gefahr, die zu <b>Verletzungen</b> oder <b>zum Tod</b> führen kann. Im Textteil wird das allgemeine Warnsymbol in Verbindung mit den nachfolgend beschriebenen Warnstufen verwendet. Im Bildteil verweist eine zusätzlich Angabe auf die Erläuterungen im Textteil. |
|  <b>GEFAHR</b>     | Kennzeichnet eine Gefahr, die unmittelbar zum Tod oder zu schweren Verletzungen führt.  |
|  <b>WARNUNG</b>   | Kennzeichnet eine Gefahr, die zum Tod oder zu schweren Verletzungen führen kann.  |
|  <b>VORSICHT</b> | Kennzeichnet eine Gefahr, die zu leichten oder mittleren Verletzungen führen kann.  |
| <b>ACHTUNG</b>  | Kennzeichnet eine Gefahr, die zur <b>Beschädigung</b> oder <b>Zerstörung des Produkts</b> führen kann.  |

### 1.3 Verwendete Definitionen

#### Automatischer Zulauf

Selbsttätiges Schließen des Tores nach Ablauf einer Zeit, aus der Endlage *Tor-Auf* oder Teilöffnung.

#### Impulsfolgesteuerung

Bei jeder Tastenbetätigung wird das Tor entgegen der letzten Fahrtrichtung gestartet, oder eine Torfahrt wird gestoppt.

#### Lernfahrten

Torfahrten, bei der der Verfahrensweg sowie auch die Kräfte, die für das Verfahren des Tores notwendig sind, eingelesen werden.

#### Normalbetrieb

Torfahrt mit eingelernten Strecken und Kräften.

#### Sicherheitsrücklauf / Reversieren

Verfahren des Tores in Gegenrichtung beim Ansprechen der Sicherheitseinrichtung oder Kraftbegrenzung.

#### Reversiergrenze

Bis zur Reversiergrenze, kurz vor der Endlage *Tor-Zu*, wird beim Ansprechen einer Sicherheitseinrichtung eine Fahrt in Gegenrichtung (Sicherheitsrücklauf) ausgelöst. Beim Überfahren dieser Grenze gibt es dieses Verhalten nicht, damit das Tor ohne Fahrtunterbrechung sicher die Endlage erreicht.

#### Teilöffnung

Individuell einstellbare zweite Öffnungshöhe, mit der die Garage belüftet werden kann.

#### Timeout

Ist eine definierte Zeitspanne innerhalb der eine Aktion erwartet wird (z. B. Menüwahl oder Funktion aktivieren). Verstreicht diese Zeitspanne ohne eine Aktion, wechselt der Antrieb automatisch zurück in den Betriebsmodus.

#### Verfahrensweg

Die Strecke, die das Tor zum Verfahren von der Endlage *Tor-Auf* bis Endlage *Tor-Zu* zurücklegt.

#### Vorwarnzeit

Die Zeit zwischen dem Fahrbefehl (Impuls) und dem Beginn der Torfahrt.

### 1.4 Verwendete Symbole

Im Bildteil wird die Antriebsmontage an einem Sectionaltor dargestellt. Bei Montageabweichungen am Schwingtor werden diese zusätzlich gezeigt. Hierbei werden folgende Buchstaben der Bildnummerierung zugeordnet:

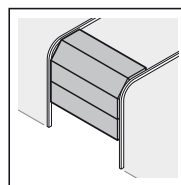

a = Sectionaltor

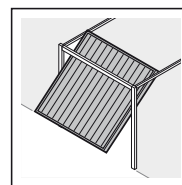

b = Schwingtor

Alle Maßangaben im Bildteil sind in [mm].

#### Symbole:

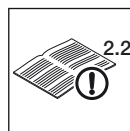

Siehe Textteil

Im Beispiel bedeutet **2.2**: siehe Textteil, Kapitel 2.2



Wichtiger Hinweis zur Vermeidung von Personen- und Sachschäden



Starker Kraftaufwand



Leichtgängigkeit beachten



Schutzhandschuhe verwenden



Werkseinstellung

**7-Segment-Anzeige**



Anzeige leuchtet



Anzeige blinkt langsam



Anzeige blinkt schnell



Punkt blinkt

**1.5 Verwendete Abkürzungen**

| <b>Farbcode für Leitungen, Einzeladern und Bauteile</b>  |   |
|--|---|
| Die Abkürzungen der Farben für Leitungs- und Aderkennzeichnung sowie Bauteilen folgen dem internationalen Farbcode nach IEC 757: |   |
| WH   | Weiß                                      |
| BN   | Braun                                     |
| GN   | Grün                                      |
| YE   | Gelb                                      |
| <b>Artikel-Bezeichnungen</b>   |   |
| HE 3 BiSecur   | 3-Kanal-Empfänger                         |
| ESE BiSecur  | Bidirektionaler 5-Kanal Empfänger         |
| IT 1b  | Innentaster mit beleuchteter Impuls-Taste |
| EL 101 / EL 301  | Einweg-Lichtschranke                      |
| STK  | Schlupftürkontakt                         |
| SKS  | Anschlusseinheit Schließkantensicherung   |
| VL   | Anschlusseinheit Voreilende Lichtschranke |
| HOR 1  | Optionsrelais                             |

|          |                         |
|----------|-------------------------|
| UAP 1    | Universaladapterplatte  |
| HNA 18-3 | Not-Akku                |
| SLK      | LED Signalleuchte, gelb |

**2 Sicherheitshinweise**

**ACHTUNG:**

WICHTIGE SICHERHEITSANWEISUNGEN.

FÜR DIE SICHERHEIT VON PERSONEN IST ES WICHTIG, DIESEN ANWEISUNGEN FOLGE ZU LEISTEN. DIESE ANWEISUNGEN SIND AUFZUBEWAHREN.

**2.1 Bestimmungsgemäße Verwendung**

Der Garagentor-Antrieb ist für den Impulsbetrieb von federausgeglichenen Sectional- und Schwingtoren sowie gewichtsausgeglichenen Kipptoren vorgesehen. Abhängig vom Antriebstyp kann der Antrieb im privaten/ nichtgewerblichen oder im gewerblichen Bereich (z. B. Tief- und Sammelgaragen) eingesetzt werden.

Beachten Sie die Herstellerangaben betreffend der Kombination von Tor und Antrieb. Mögliche Gefährdungen im Sinne der DIN EN 13241-1 werden durch die Konstruktion und Montage nach unseren Vorgaben vermieden. Toranlagen, die sich im öffentlichen Bereich befinden und nur über eine Schutzeinrichtung, z.B. Kraftbegrenzung verfügen, dürfen nur unter Aufsicht betrieben werden.

Der Garagentor-Antrieb ist für den Betrieb in trockenen Räumen konstruiert.

**2.2 Nicht bestimmungsgemäße Verwendung**

Der Antrieb darf nicht bei Toren ohne Absturzsicherung verwendet werden.

**2.3 Qualifikation des Monteurs**

Nur die korrekte Montage und Wartung durch einen kompetenten / sachkundigen Betrieb oder eine kompetente / sachkundige Person in Übereinstimmung mit den Anleitungen kann die sichere und vorgesehene Funktionsweise einer Montage sicherstellen. Eine sachkundige Person ist gemäß EN 12635 eine Person, die über eine geeignete Ausbildung, qualifiziertes Wissen und praktische Erfahrung verfügt, um eine Toranlage richtig und sicher zu montieren, zu prüfen und zu warten.

**2.4 Sicherheitshinweise zur Montage, Wartung, Reparatur und Demontage der Toranlage**

**GEFAHR**

**Ausgleichsfedern stehen unter hoher Spannung**

► Siehe Warnhinweis Kapitel 3.1

**WARNUNG**

**Verletzungsgefahr durch unerwartete Torfahrt**

► Siehe Warnhinweis Kapitel 11

Die Montage, Wartung, Reparatur und Demontage der Toranlage und des Garagentor-Antriebs muss durch Sachkundige ausgeführt werden.

- ▶ Bei Versagen des Garagentor-Antriebs unmittelbar einen Sachkundigen mit der Prüfung bzw. der Reparatur beauftragen.

## 2.5 Sicherheitshinweise zur Montage

Der Sachkundige muss darauf achten, dass bei der Durchführung der Montagearbeiten die geltenden Vorschriften zur Arbeitssicherheit sowie die Vorschriften für den Betrieb von elektrischen Geräten befolgt werden. Hierbei sind die nationalen Richtlinien zu beachten. Mögliche Gefährdungen im Sinne der DIN EN 13241-1 werden durch die Konstruktion und Montage nach unseren Vorgaben vermieden.

Die Garagendecke muss so ausgelegt sein, dass eine sichere Befestigung des Antriebs gewährleistet ist. Bei zu hohen oder zu leichten Decken muss der Antrieb an zusätzlichen Streben befestigt werden.

### WARNUNG

#### Nicht geeignete Befestigungsmaterialien

- ▶ Siehe Warnhinweis Kapitel 3.3

#### Lebensgefahr durch Handseil

- ▶ Siehe Warnhinweis Kapitel 3.3

#### Verletzungsgefahr durch ungewollte Torbewegung

- ▶ Siehe Warnhinweis Kapitel 3.3

## 2.6 Sicherheitshinweise zur Inbetriebnahme und zum Betrieb



### GEFAHR

#### Netzspannung

Bei Kontakt mit der Netzspannung besteht die Gefahr eines tödlichen Stromschlags.

Beachten Sie daher unbedingt folgende Hinweise:

- ▶ Elektroanschlüsse dürfen nur von einer Elektrofachkraft durchgeführt werden.
- ▶ Die bauseitige Elektroinstallation muss den jeweiligen Schutzbestimmungen entsprechen (230 / 240 V AC, 50 / 60 Hz).
- ▶ Bei Beschädigung der Netzanschlussleitung muss diese durch eine Elektrofachkraft ersetzt werden, um Gefährdungen zu vermeiden.
- ▶ Ziehen Sie vor allen Arbeiten am Antrieb den Netzstecker.

### WARNUNG

#### Verletzungsgefahr bei Torbewegung

- ▶ Siehe Warnhinweis Kapitel 10

### VORSICHT

#### Verletzungsgefahr durch falsch angewählten Tortyp

- ▶ Siehe Warnhinweis Kapitel 7

### VORSICHT

#### Quetschgefahr in der Führungsschiene

- ▶ Siehe Warnhinweis Kapitel 10

#### Verletzungsgefahr durch Seilglocke

- ▶ Siehe Warnhinweis Kapitel 10

#### Verletzungsgefahr durch unkontrollierte Torbewegung in Richtung Tor-Zu bei Bruch einer vorhandenen Gewichtsausgleichs-Feder und Entriegelung des Führungsschlittens.

- ▶ Siehe Warnhinweis Kapitel 10

### ACHTUNG

#### Fremdspannung an den Anschlussklemmen

Fremdspannung an den Anschlussklemmen der Steuerung führt zur Zerstörung der Elektronik.

- ▶ Legen Sie an den Anschlussklemmen der Steuerung keine Netzspannung (230 / 240 V AC) an.

## 2.7 Sicherheitshinweise zum Gebrauch des Funk-Systems

### WARNUNG

#### Verletzungsgefahr bei Torbewegung

- ▶ Siehe Warnhinweis Kapitel 8

### VORSICHT

#### Verletzungsgefahr durch unbeabsichtigte Torfahrt

- ▶ Siehe Warnhinweis Kapitel 8

## 2.8 Geprüfte Sicherheitseinrichtungen

Folgende Funktionen bzw. Komponenten, sofern vorhanden, entsprechen Kat. 2, PL „c“ nach EN ISO 13849-1:2008 und wurden entsprechend konstruiert und geprüft:

- Interne Kraftbegrenzung
- Getestete Sicherheitseinrichtungen

Werden solche Eigenschaften für andere Funktionen bzw. Komponenten benötigt, so muss dies im Einzelfall überprüft werden.

### WARNUNG

#### Verletzungsgefahr durch nicht funktionierende Sicherheitseinrichtungen

- ▶ Siehe Warnhinweis Kapitel 7

### 3 Montage

**ACHTUNG:**

WICHTIGE ANWEISUNGEN FÜR SICHERE MONTAGE.  
ALLE ANWEISUNGEN BEACHTEN, FALSCHHE MONTAGE  
KANN ZU ERNSTHAFTEN VERLETZUNGEN FÜHREN.

#### 3.1 Tor / Toranlage überprüfen

|  <b>GEFAHR</b>  |
|--|
| <p><b>Ausgleichsfedern stehen unter hoher Spannung</b></p> <p>Das Nachstellen oder Lösen der Ausgleichsfedern kann ernsthafte Verletzungen verursachen!</p> <ul style="list-style-type: none"> <li>▶ Lassen Sie zu Ihrer eigenen Sicherheit Arbeiten an den Ausgleichsfedern des Tores und falls erforderlich, Wartungs- und Reparaturarbeiten nur durch einen Sachkundigen ausführen!</li> <li>▶ Versuchen Sie niemals, die Ausgleichsfedern für den Gewichtsausgleich des Tores oder deren Halterungen selbst auszuwechseln, nachzustellen, zu reparieren oder zu versetzen.</li> <li>▶ Kontrollieren Sie außerdem die gesamte Toranlage (Gelenke, Lager des Tores, Seile, Federn und Befestigungsteile) auf Verschleiß und eventuelle Beschädigungen.</li> <li>▶ Überprüfen Sie auf vorhandenen Rost, Korrosion und Risse.</li> </ul> <p>Fehler in der Toranlage oder falsch ausgerichtete Tore können zu schweren Verletzungen führen!</p> <ul style="list-style-type: none"> <li>▶ Benutzen Sie die Toranlage nicht, wenn Reparatur- oder Einstellarbeiten durchgeführt werden müssen!</li> </ul> |

Die Konstruktion des Antriebs ist nicht für den Betrieb schwergängiger Tore ausgelegt, das heißt Tore, die nicht mehr oder nur schwer von Hand geöffnet oder geschlossen werden können.

Das Tor muss sich mechanisch in einem fehlerfreien Zustand und im Gleichgewicht befinden, so dass es auch von Hand leicht zu bedienen ist (EN 12604).

- ▶ Heben Sie das Tor ca. einen Meter an und lassen es los. Das Tor sollte in dieser Stellung stehen bleiben und sich **weder** nach unten **noch** nach oben bewegen. Bewegt sich das Tor doch in eine der beiden Richtungen, besteht die Gefahr, dass die Ausgleichsfedern/ Gewichte nicht richtig eingestellt oder defekt sind. In diesem Fall ist mit einer erhöhten Abnutzung und Fehlfunktionen der Toranlage zu rechnen.
- ▶ Prüfen Sie, ob sich das Tor richtig öffnen und schließen lässt.

#### 3.2 Benötigter Freiraum

Der Freiraum zwischen dem höchsten Punkt beim Torlauf und der Decke muss (auch beim Öffnen des Tores) **mindestens 30 mm** betragen.

Bei geringerem Freiraum kann der Antrieb auch hinter dem geöffneten Tor montiert werden, falls genügend Platz vorhanden. In dem Fall muss ein verlängerter Tormitnehmer eingesetzt und separat bestellt werden.

Der Garagentor-Antrieb kann max. 500 mm außermittig angeordnet werden. Ausgenommen sind Sectionaltore mit einer Höherführung (H-Beschlag); hierbei ist ein Spezialbeschlag erforderlich.



Die notwendige Steckdose zum elektrischen Anschluss sollte ca. 500 mm neben dem Antriebskopf montiert werden.

- ▶ Überprüfen Sie diese Maße!

### 3.3 Garagentor-Antrieb montieren

|  <b>WARNUNG</b>   |
|--|
| <p><b>Nicht geeignete Befestigungsmaterialien</b></p> <p>Die Verwendung nicht geeigneter Befestigungsmaterialien kann dazu führen, dass der Antrieb nicht sicher befestigt ist und sich lösen kann.</p> <ul style="list-style-type: none"> <li>▶ Die Eignung der mitgelieferten Befestigungsmaterialien (Dübel) muss für den vorgesehenen Montageort vom Einbauer überprüft werden; ggf. muss anderes verwendet werden, weil sich die mitgelieferten Befestigungsmaterialien zwar für Beton (≥ B15) eignen, aber nicht bauaufsichtlich zugelassen sind (siehe Bilder <b>1.6a / 1.8b / 2.4</b>).</li> </ul> |

|  <b>WARNUNG</b>  |
|---|
| <p><b>Lebensgefahr durch Handseil</b></p> <p>Ein mitlaufendes Handseil kann zur Strangulierung führen.</p> <ul style="list-style-type: none"> <li>▶ Entfernen Sie bei der Antriebsmontage das Handseil (siehe Bild <b>1.3a</b>).</li> </ul> |

|  <b>WARNUNG</b>  |
|---|
| <p><b>Verletzungsgefahr durch ungewollte Torbewegung</b></p> <p>Bei einer falschen Montage oder Handhabung des Antriebs können ungewollte Torbewegungen ausgelöst und dabei Personen oder Gegenstände eingeklemmt werden.</p> <ul style="list-style-type: none"> <li>▶ Befolgen Sie alle Anweisungen, die in dieser Anleitung enthalten sind.</li> </ul> <p>Bei falsch angebrachten Steuerungsgeräten (wie z. B. Taster) können ungewollt Torbewegungen ausgelöst und dabei Personen oder Gegenstände eingeklemmt werden.</p> <div style="display: flex; align-items: center;">  <ul style="list-style-type: none"> <li>▶ Bringen Sie Steuergeräte in einer Höhe von mindestens 1,5 m an (außer Reichweite von Kindern).</li> <li>▶ Montieren Sie festinstallierte Steuerungsgeräte (wie z. B. Taster) in Sichtweite des Tores, aber entfernt von sich bewegenden Teilen.</li> </ul> </div> |

| <b>ACHTUNG</b>   |
|--|
| <p><b>Beschädigung durch Schmutz</b></p> <p>Bohrstaub und Späne können zu Funktionsstörungen führen.</p> <ul style="list-style-type: none"> <li>▶ Decken Sie bei Bohrarbeiten den Antrieb ab.</li> </ul> |

**HINWEISE:**

Für Garagen ohne einen zweiten Zugang ist eine Notentriegelung erforderlich, die ein mögliches Aussperren im Fall eines Netzspannungsausfalls verhindert; diese muss separat bestellt werden.

- ▶ Überprüfen Sie die Notentriegelung monatlich auf ihre Funktionsfähigkeit.

Um die **TTZ Richtlinie Einbruchhemmung für Garagentore** vollständig zu erfüllen, muss die Seilglocke am Führungsschlitten entfernt werden.

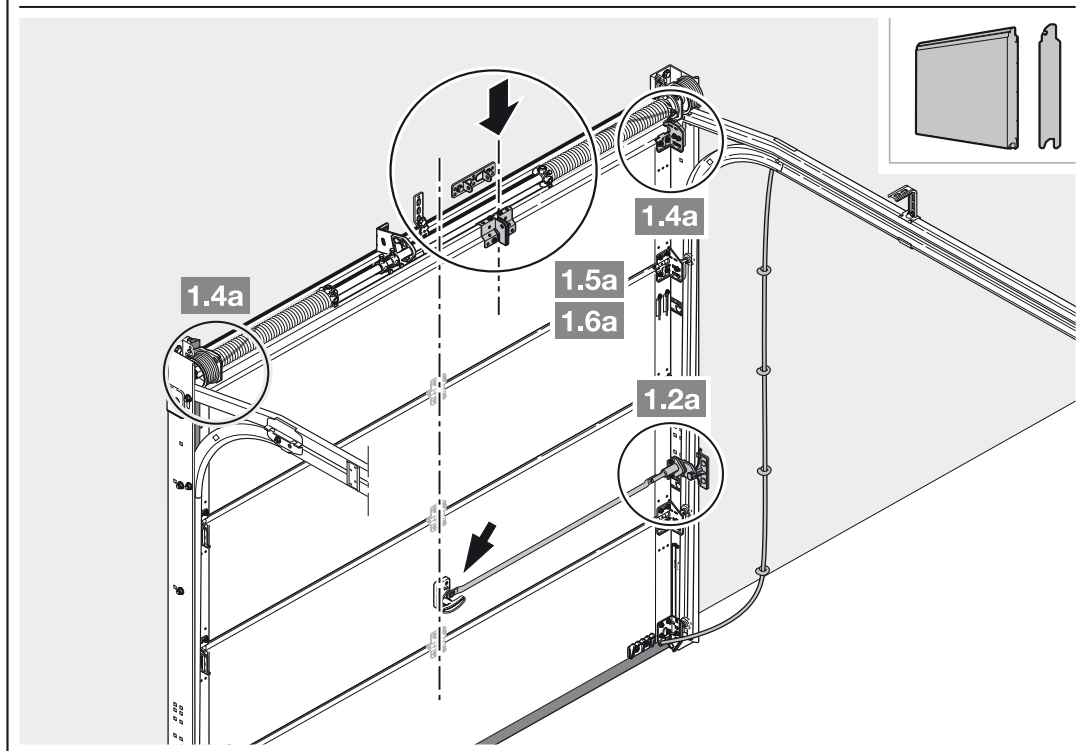
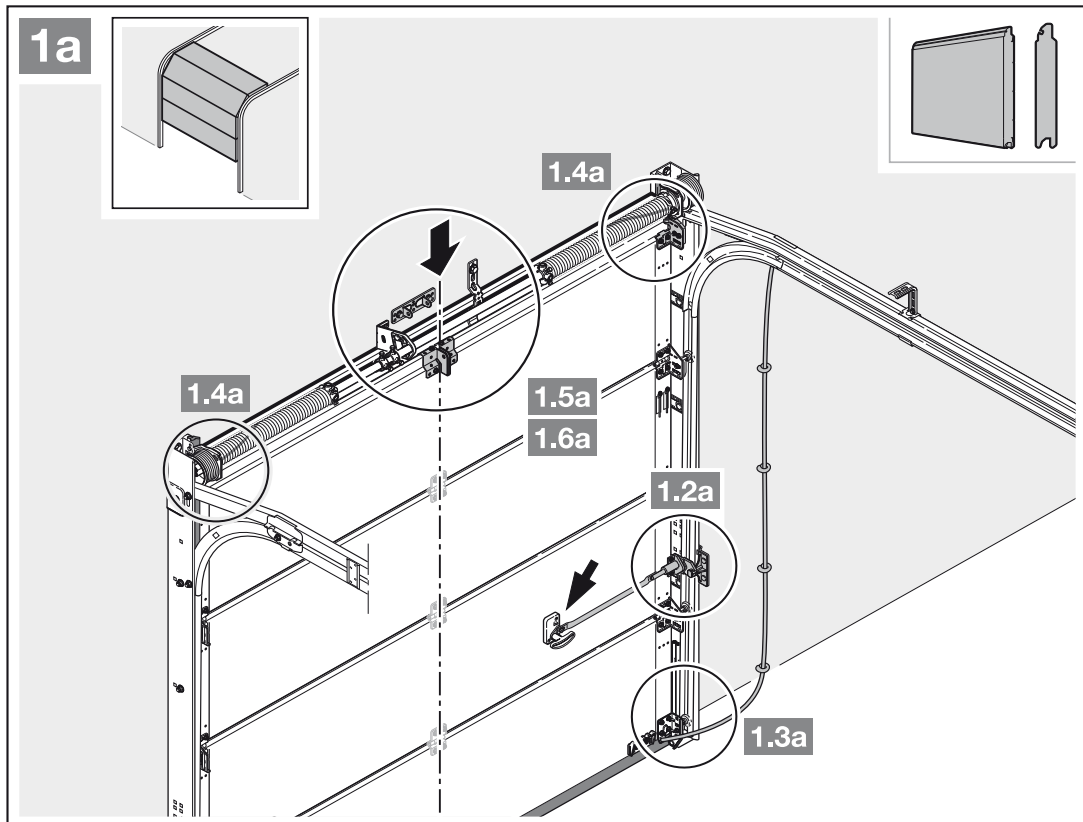

► Beachten Sie Kapitel 3.2.  
– Benötigter Freiraum

1. Demontieren Sie die mechanische Torverriegelung komplett. Setzen Sie die mechanischen Verriegelungen außer Betrieb.
2. Montieren Sie beim außermittigen Verstärkungsprofil den Mitnehmerwinkel am nächstgelegenen Verstärkungsprofil rechts oder links (siehe Bild 1a).

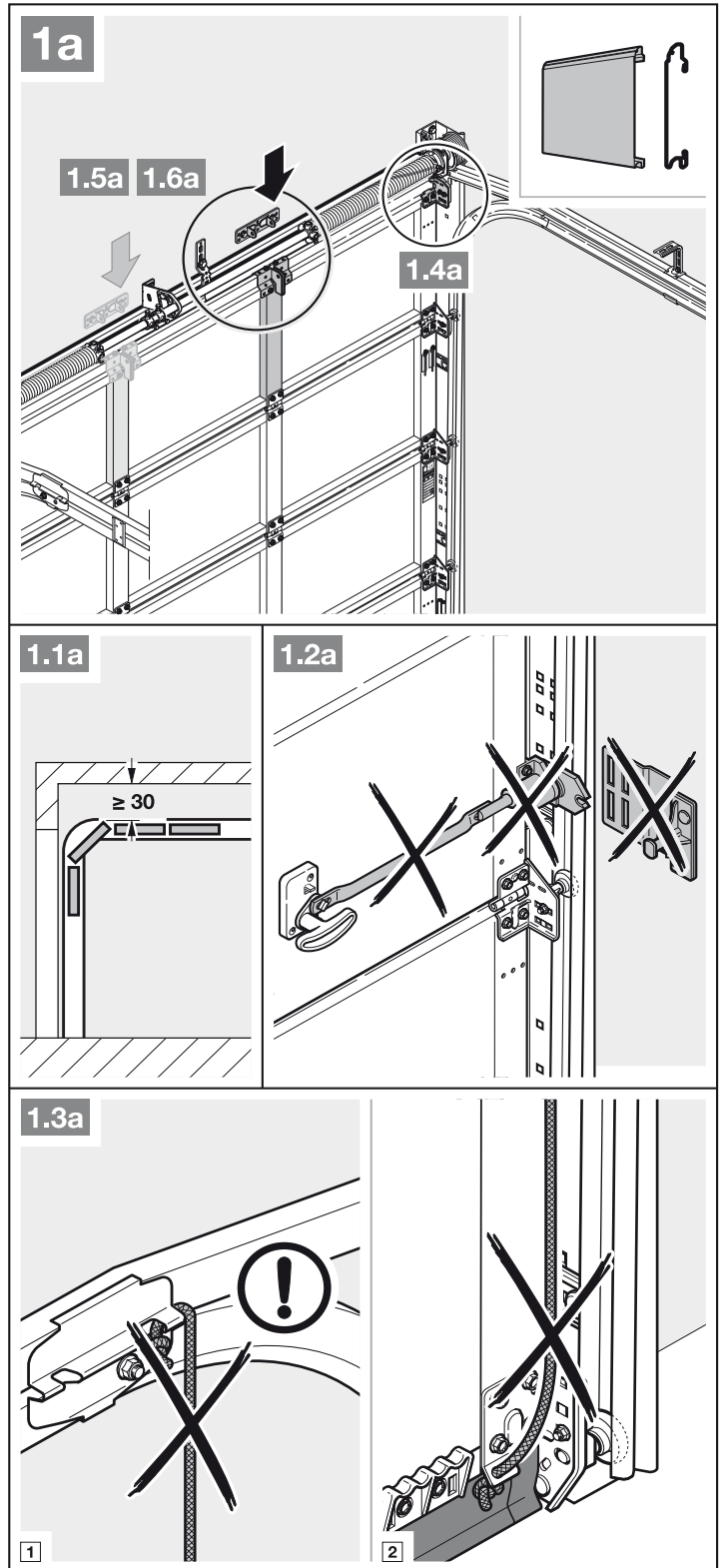

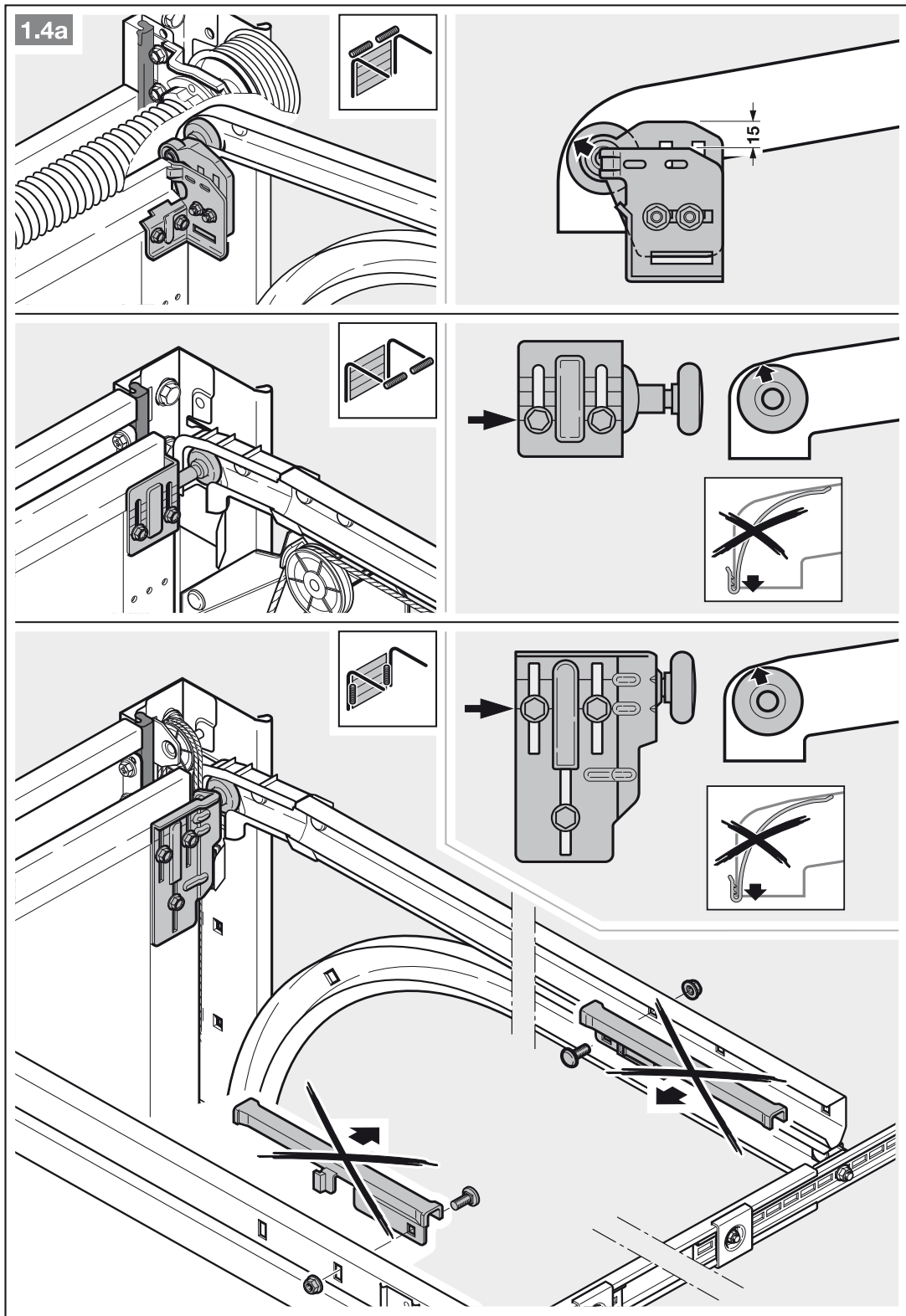

3. Bringen Sie bei Sectionaltoren mit einem mittigen Torverschluss das Sturzgelenk und den Mitnehmerwinkel außermittig an (max. 500 mm).

**HINWEIS:**

Abweichend von Bild 1.5a: Verwenden Sie bei Holztores die Holzschrauben 5 x 35 aus dem Beipack des Tores (Bohrung  $\varnothing$  3 mm).

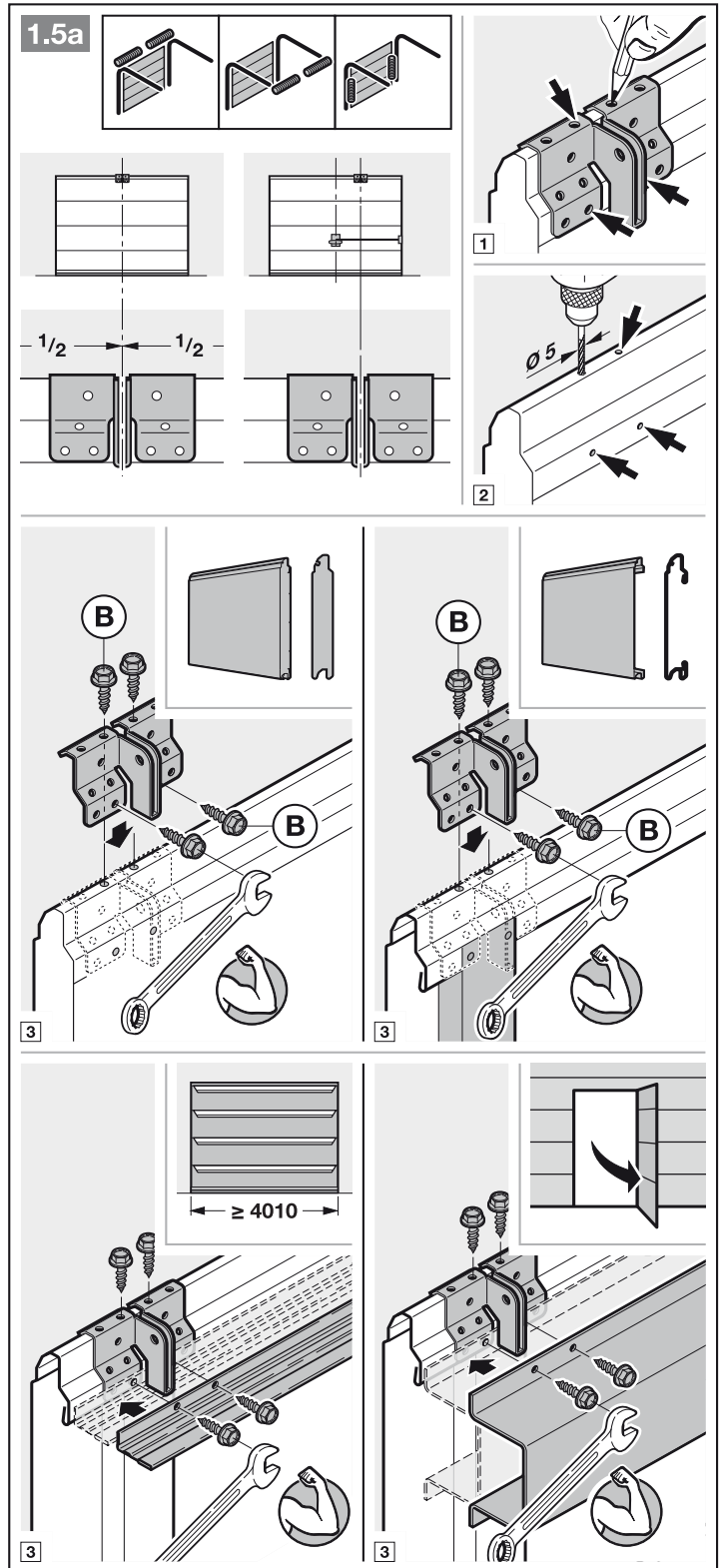

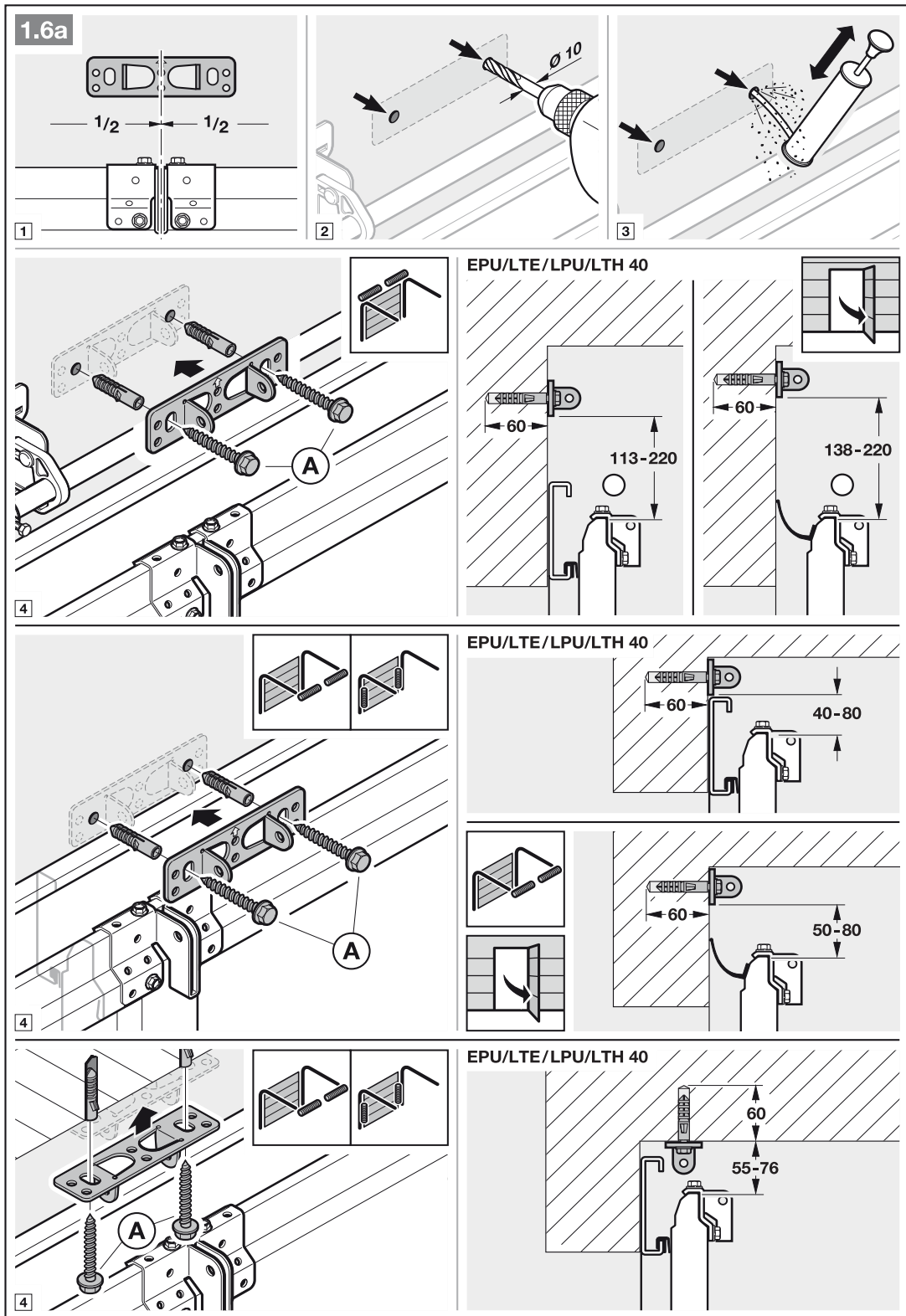

- ▶ Beachten Sie Kapitel 3.2. – *Benötigter Freiraum*
- 4. Setzen Sie die mechanischen Torverriegelungen außer Betrieb (siehe Bild 1.3b).

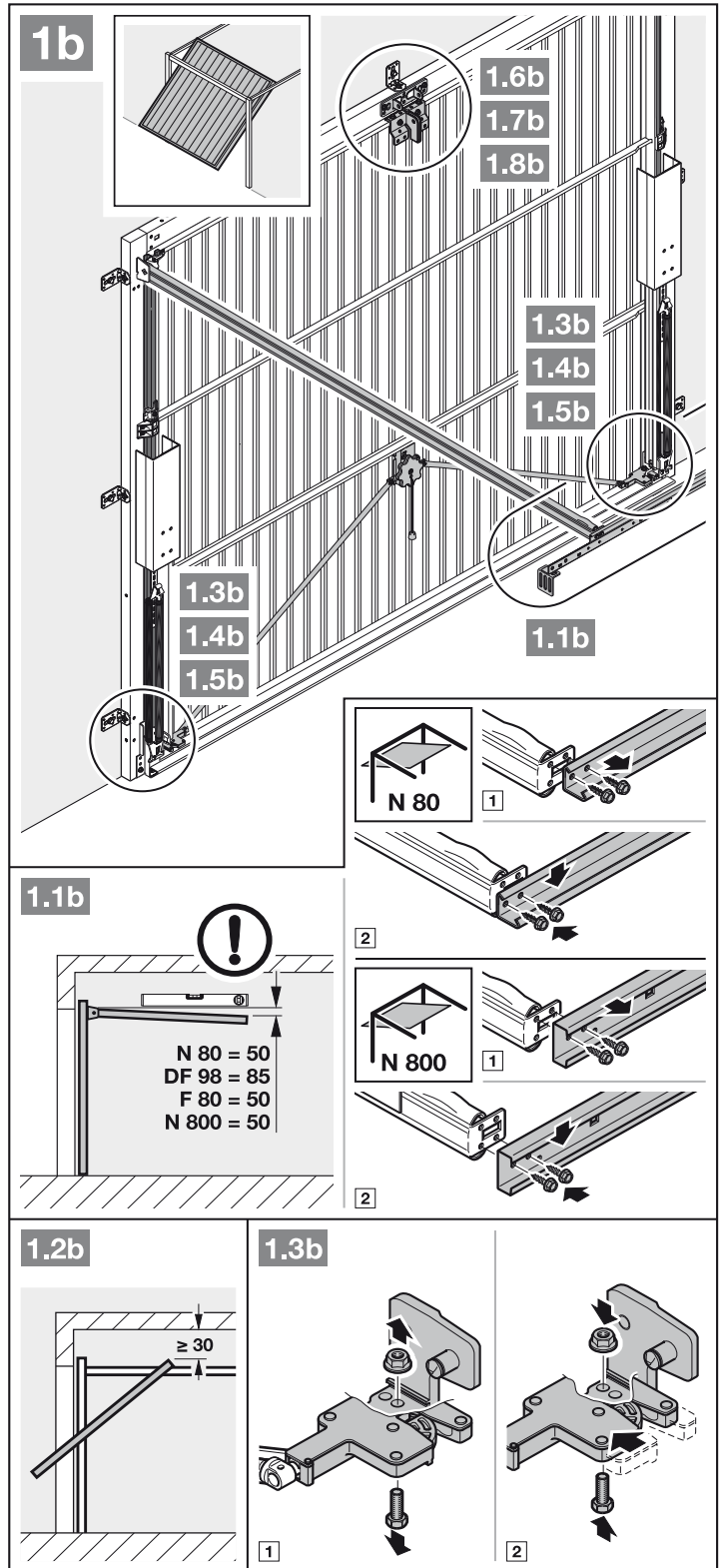

5. Setzen Sie die mechanischen Torverriegelungen außer Betrieb (siehe Bilder 1.4b / 1.5b). Stellen Sie bei den hier nicht aufgeführten Tormodellen die Schnäpper bauseits fest.
6. Abweichend von Bild 1.6b / 1.7b: Bringen Sie bei Schwingtoren mit einem kunstschmiedeeisernen Torgriff das Sturzgelenk und den Mitnehmerwinkel außermittig an.

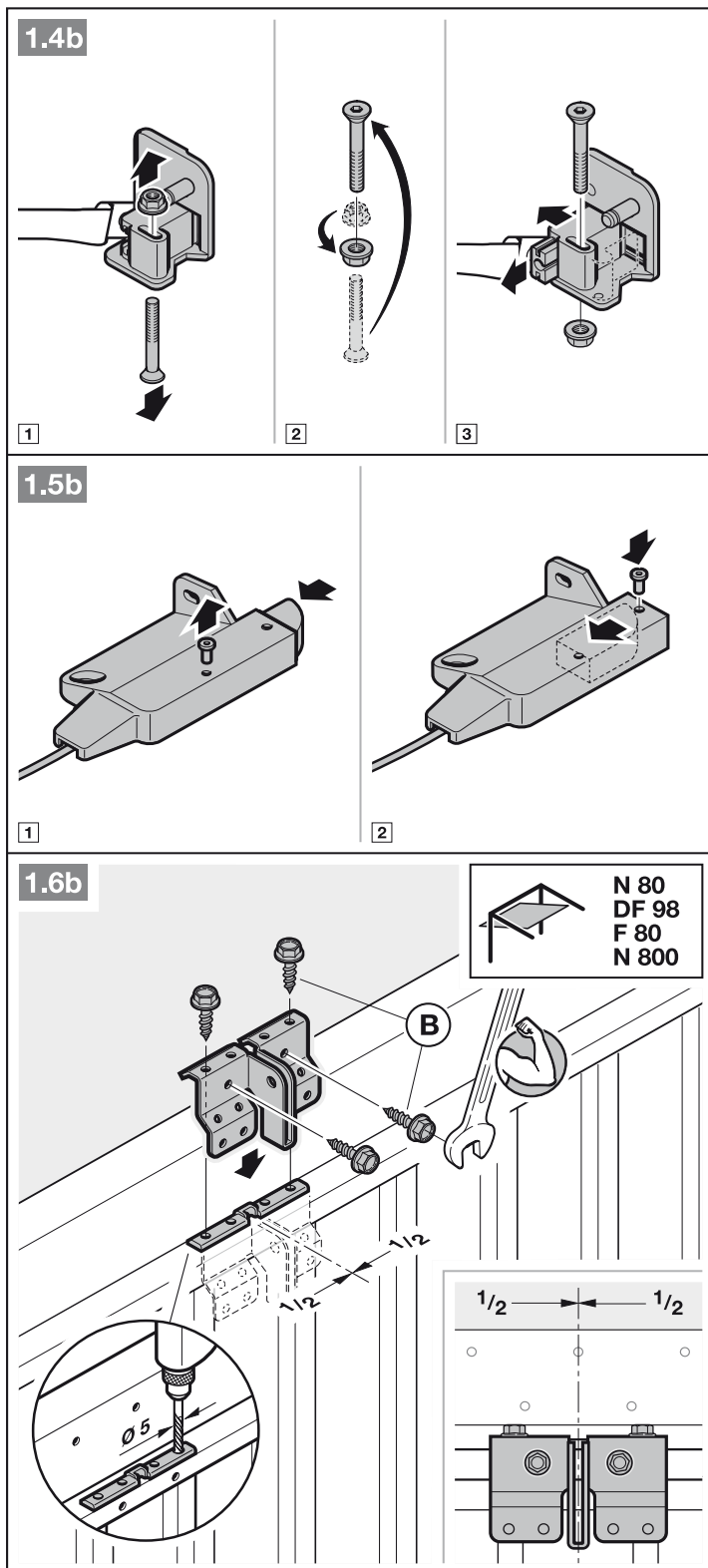

**HINWEIS:**

Verwenden Sie bei N80-Toren mit Holzfüllung die unteren Löcher vom Sturzgelenk zur Montage.

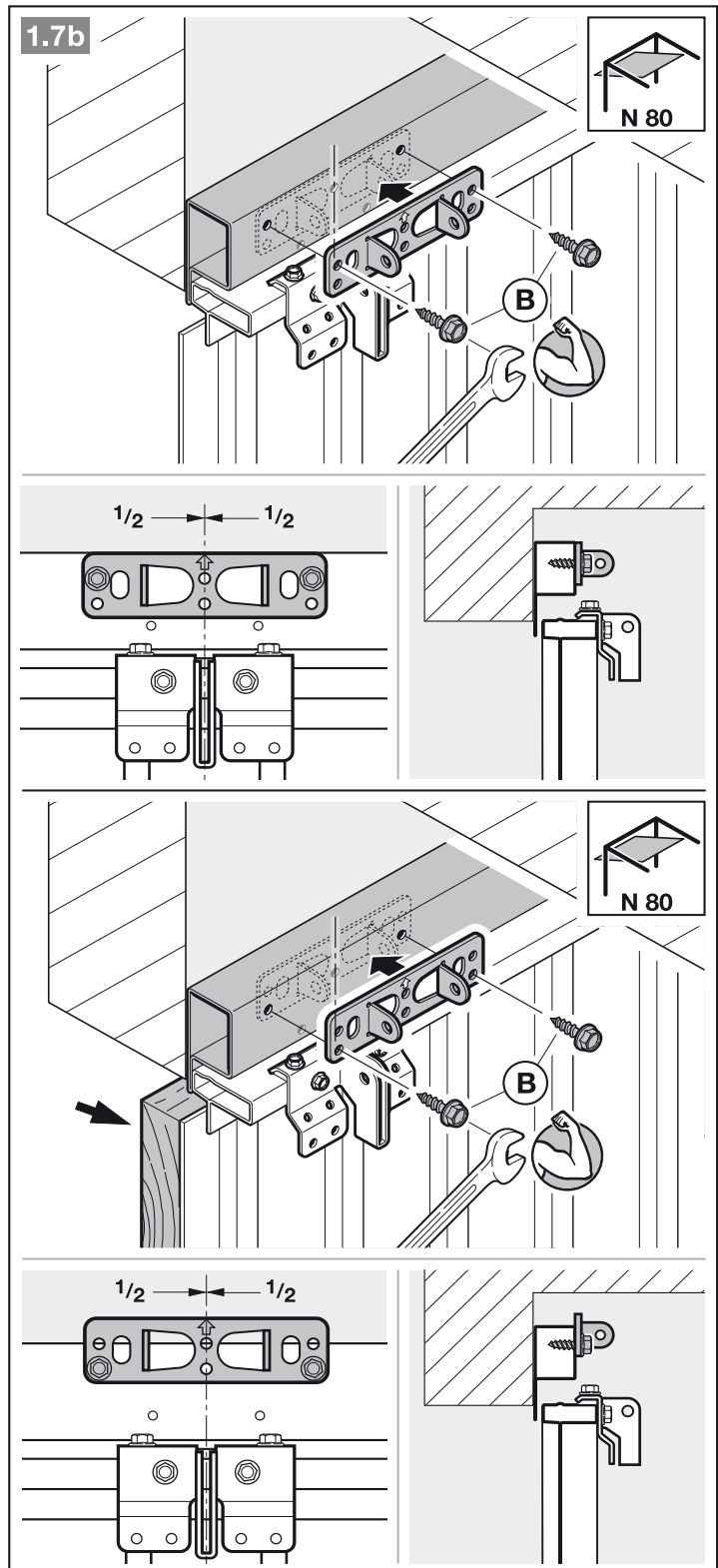

## 3.4 Führungsschiene montieren

**HINWEIS:**

Verwenden Sie für die Garagentor-Antriebe – abhängig vom jeweiligen Einsatzzweck – ausschließlich die von uns empfohlenen Führungsschienen (siehe Produktinformation)!

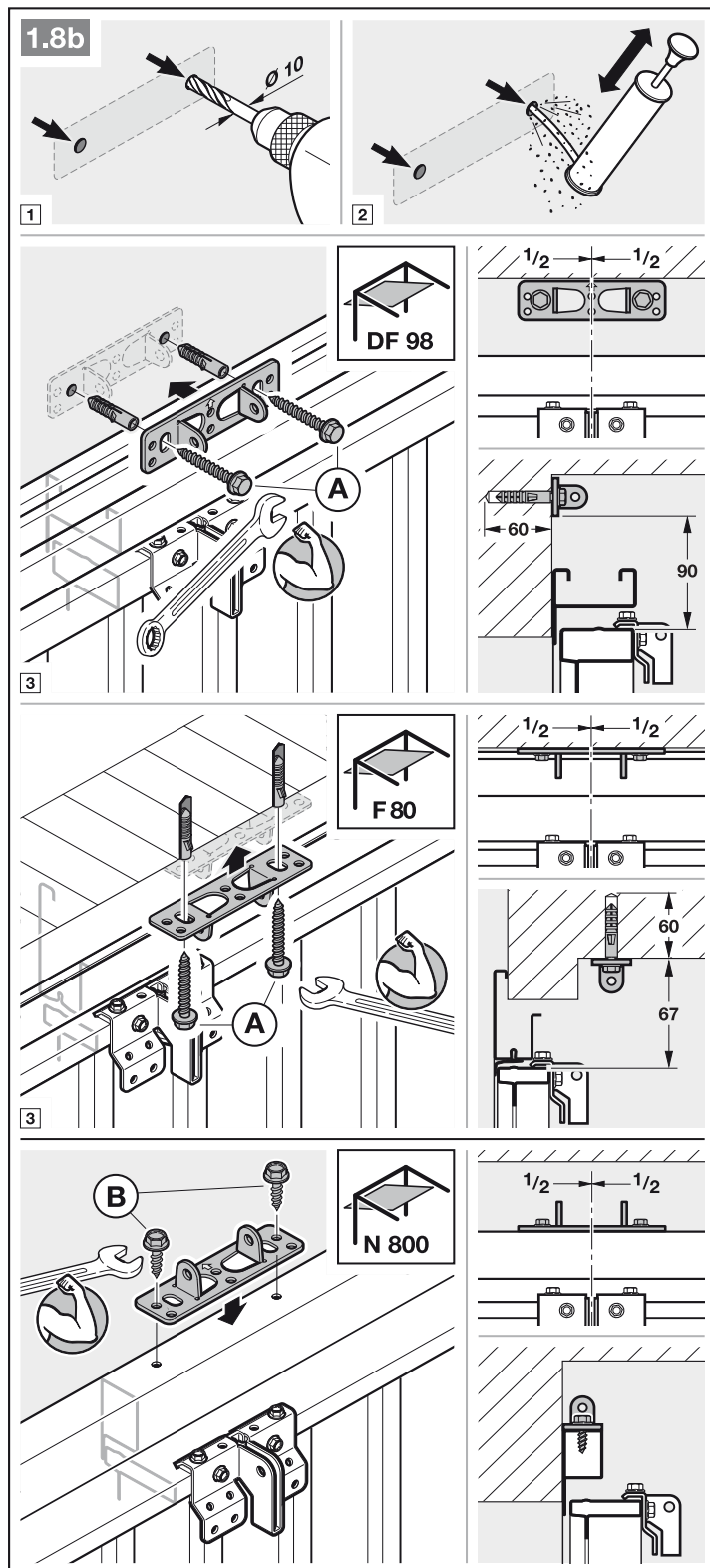

- ▶ Drücken Sie den grünen Knopf und schieben Sie den Führungsschlitten ca. 200 mm in Richtung Schienenmitte (siehe Bild 2.1). Dies ist nicht mehr möglich, sobald die Endanschläge und der Antrieb montiert sind.

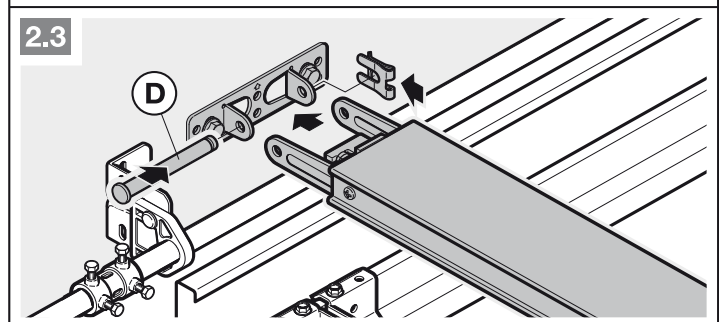
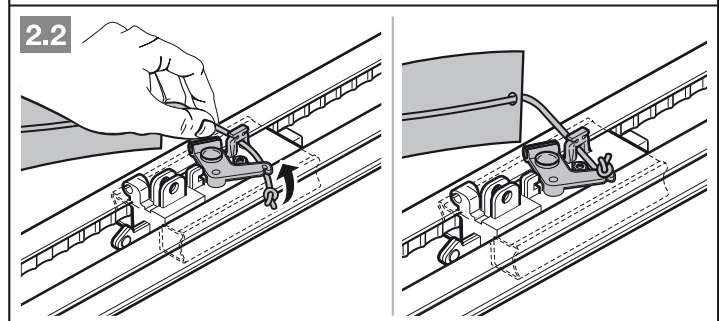
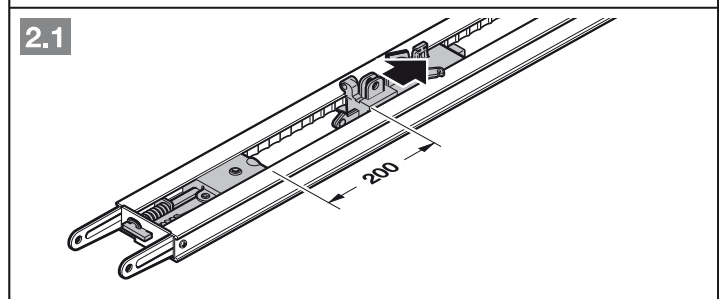
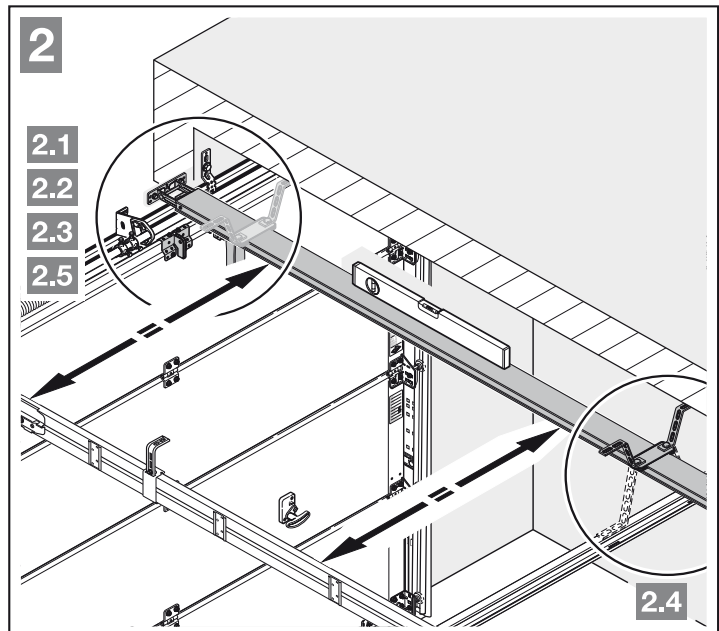

**HINWEIS:**

Bei Antrieben für Tief- und Sammelgaragen ist es erforderlich, die Führungsschiene mit einer zweiten Abhängung unter der Garagendecke zu befestigen.

Auch bei geteilten Schienen wird eine zweite Abhängung (im Zubehör erhältlich) empfohlen.

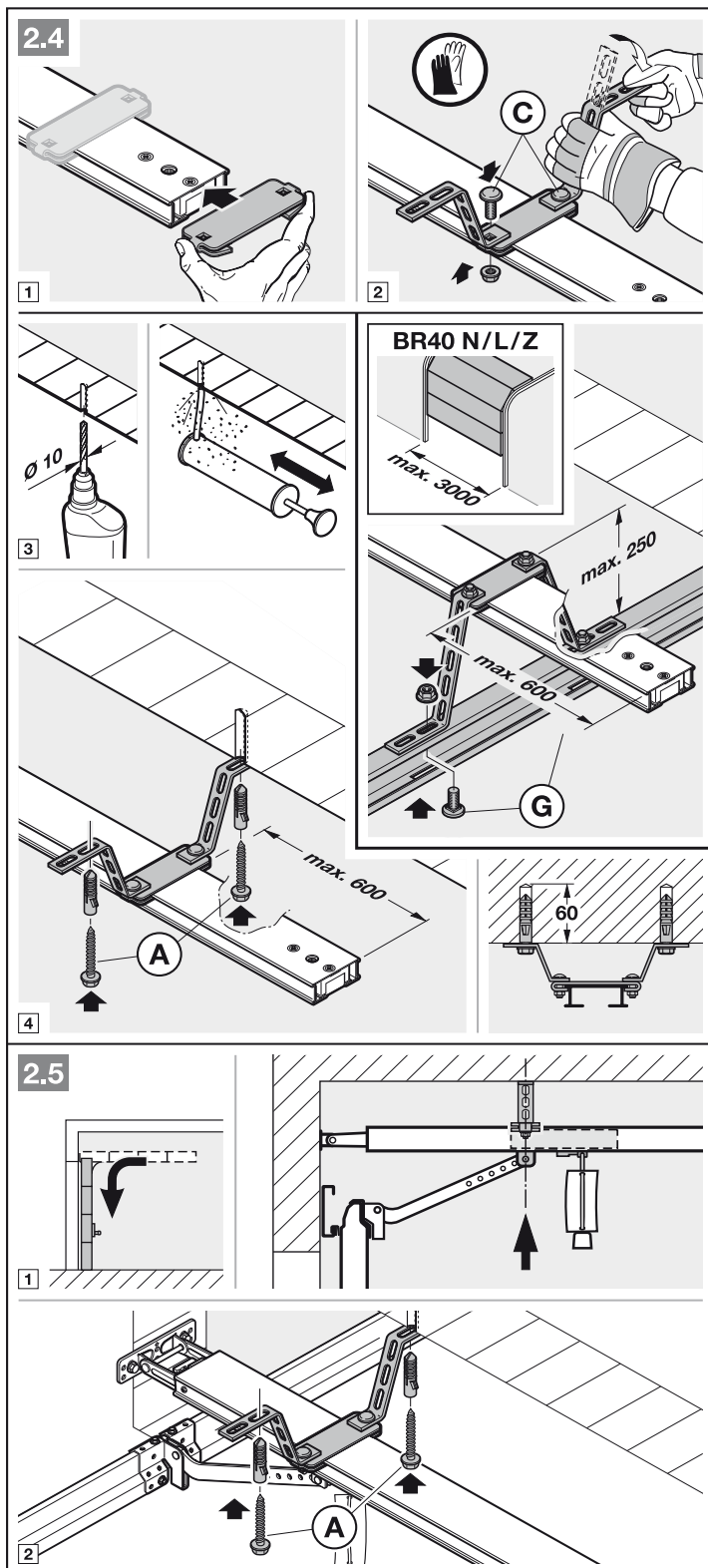

**HINWEIS:**

Abhängig vom **Torbeschlag** muss die Einbauichtung des Tormitnehmers beachtet werden.

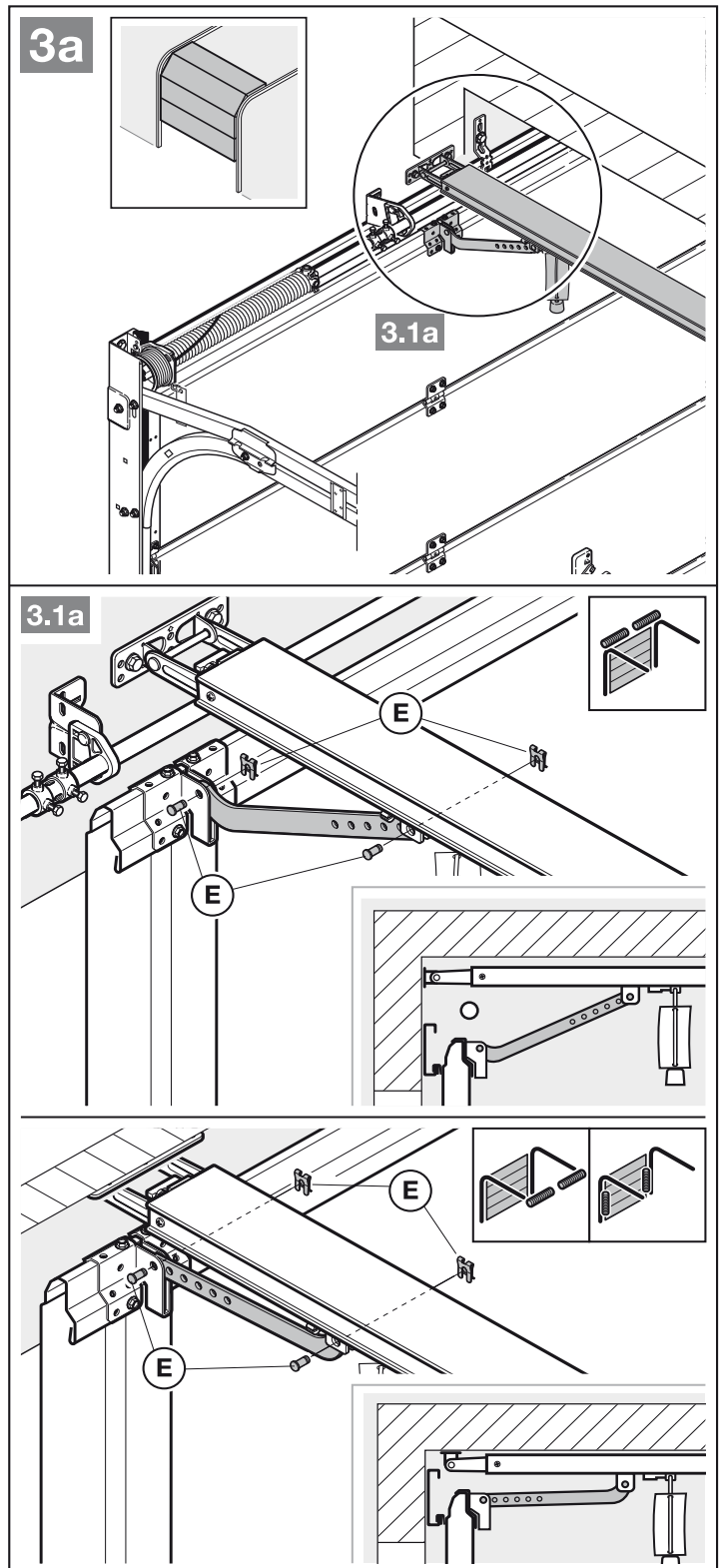

**HINWEIS:**

Abhängig vom **Tortyp** muss die Einbaurichtung des Tormitnehmers beachtet werden.

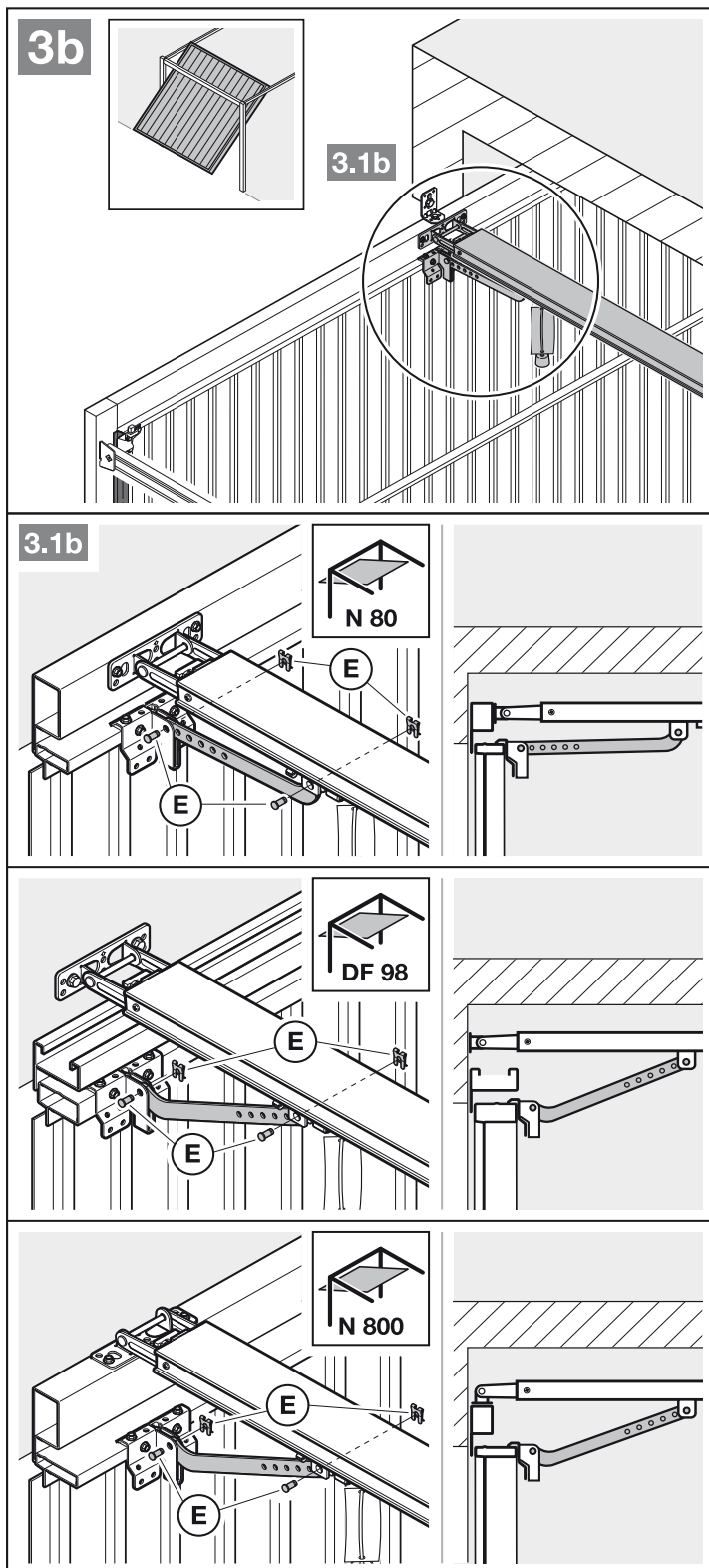

**Um auf den Handbetrieb vorzubereiten**

- ▶ Ziehen Sie am Seil der mechanischen Entriegelung (Bild 4).

**3.5 Endlagen festlegen**

Wenn sich das Tor per Hand nicht einfach in die gewünschte Endlage *Tor-Auf* bzw. *Tor-Zu* schieben lässt.

- ▶ Beachten Sie Kapitel 3.1!

**3.5.1 Montage des Endanschlags *Tor-Auf***

1. Setzen Sie den Endanschlag zwischen dem Führungsschlitten und dem Antrieb lose in die Führungsschiene ein.
2. Schieben Sie das Tor per Hand in die Endlage *Tor-Auf*.
3. Fixieren Sie den Endanschlag.

**HINWEIS:**

Sollte das Tor in der Endlage nicht die komplette Durchfahrtshöhe erreichen, kann der Endanschlag entfernt werden, sodass der integrierte Endanschlag (am Antriebskopf) zum Einsatz kommt.

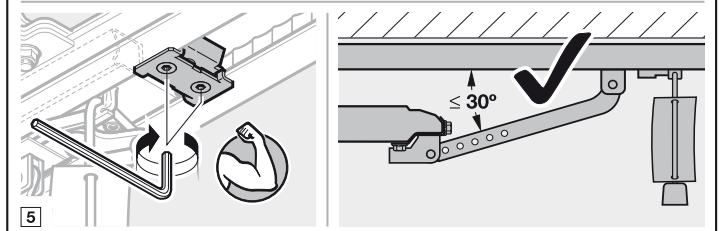
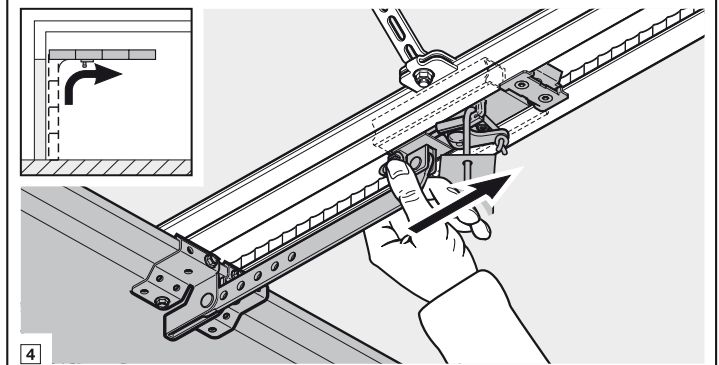
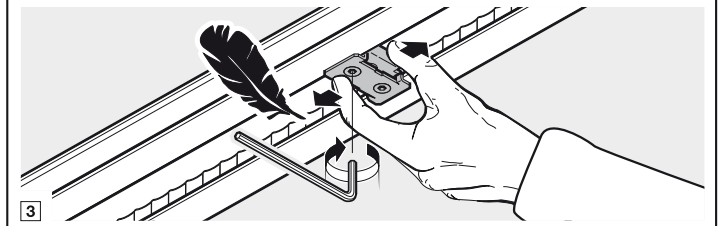
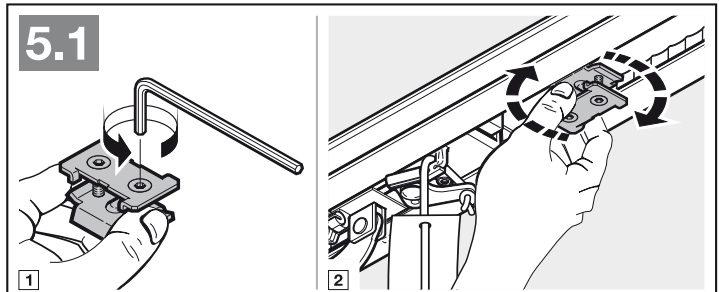
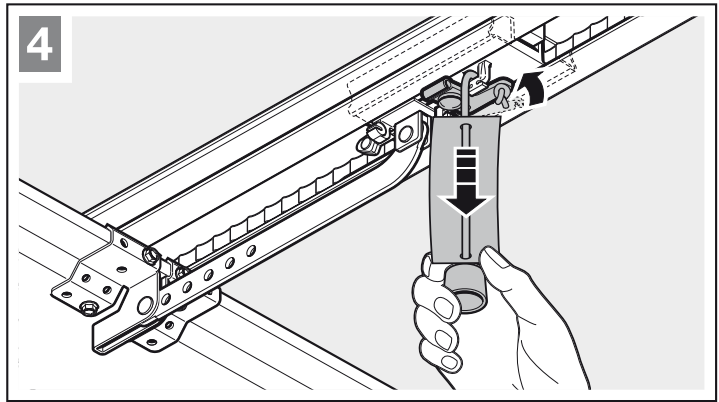

### 3.5.2 Montage des Endanschlags Tor-Zu

1. Setzen Sie den Endanschlag zwischen dem Führungsschlitten und dem Tor lose in die Führungsschiene ein.
2. Schieben Sie das Tor per Hand in die Endlage *Tor-Zu*.
3. Schieben Sie den Endanschlag ca. 10 mm weiter in die Richtung *Tor-Zu* und fixieren Sie den Endanschlag.

#### Um auf den Automatikbetrieb vorzubereiten

- ▶ Drücken Sie den grünen Knopf am Führungsschlitten (Bild 6).
- ▶ Verfahren Sie das Tor per Hand, bis der Führungsschlitten in das Gurtschloss einkuppelt.
- ▶ Beachten Sie die Sicherheitshinweise aus Kapitel 10 – *Quetschgefahr in der Führungsschiene*

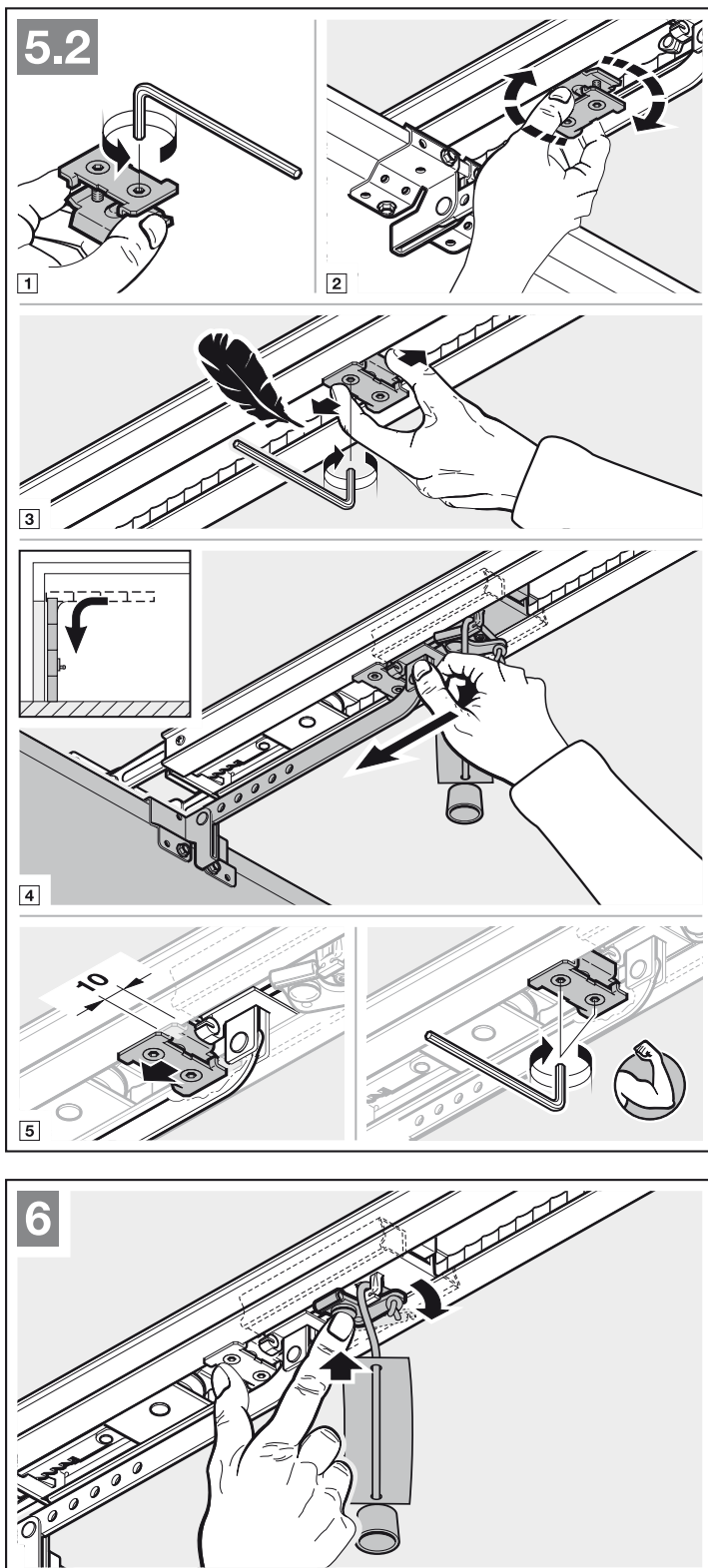

**3.5.3 Antriebskopf montieren**

- Befestigen Sie den Antriebskopf mit der Anzeige in Richtung Tor (Bild 7).

**3.6 Warnschild befestigen**

- Befestigen Sie das Warnschild gegen Einklemmen dauerhaft an einer auffälligen, gereinigten und entfetteten Stelle, zum Beispiel in der Nähe der festinstallierten Taster zum Verfahren des Antriebs.

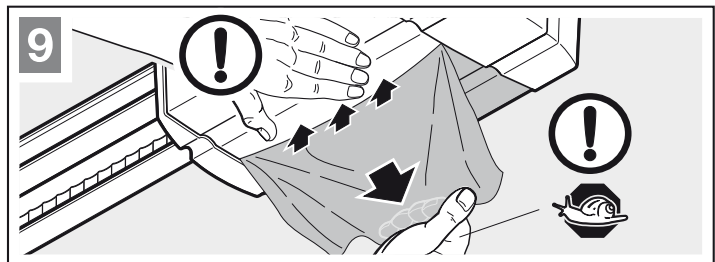
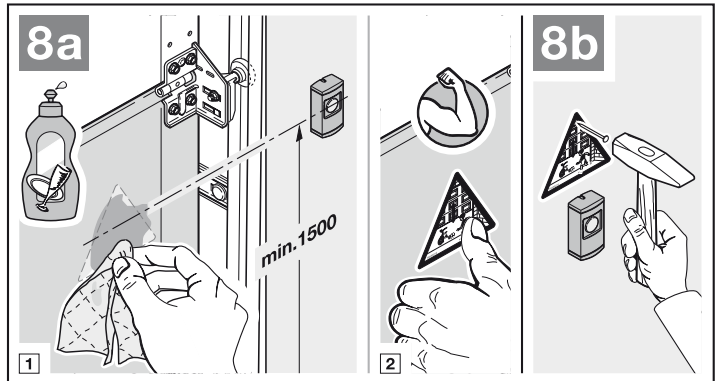
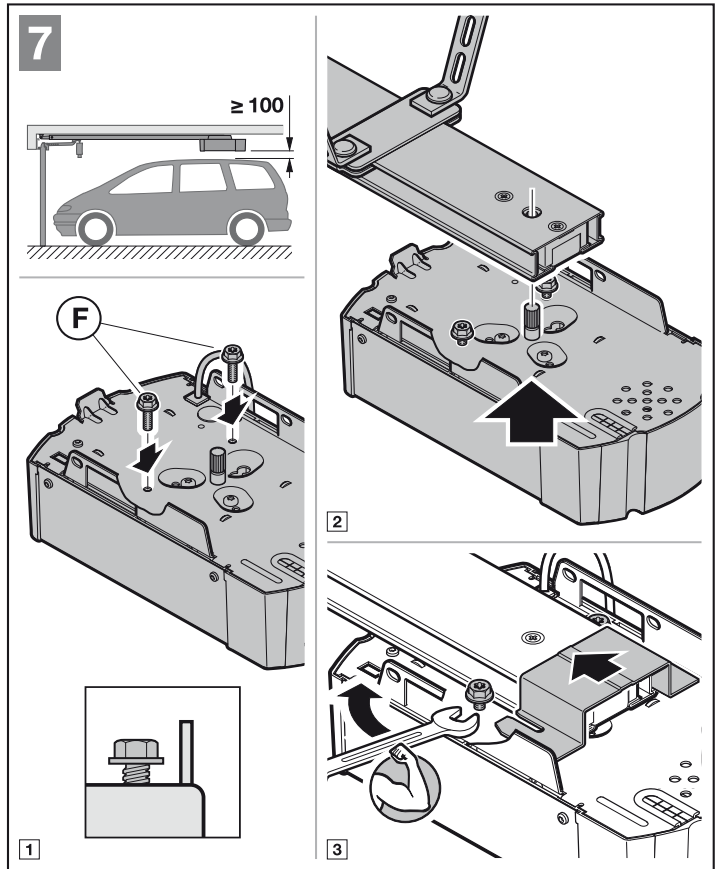

## 4 Elektrischer Anschluss

- ▶ Beachten Sie die Sicherheitshinweise aus Kapitel 2.6
  - Netzspannung
  - Fremdspannung an den Anschlussklemmen

### Um Störungen zu vermeiden:

- ▶ Verlegen Sie die Steuerleitungen des Antriebs (24/37 V DC) in einem getrennten Installationssystem zu anderen Versorgungsleitungen (230/240 V AC).

#### 4.1 Anschlussklemmen

Alle Anschlussklemmen sind mehrfach belegbar (siehe Bild 10):

- Mindeststärke:  $1 \times 0,5 \text{ mm}^2$
- Maximalstärke:  $1 \times 2,5 \text{ mm}^2$

An der Anschlussklemme BUS besteht die Anschlussmöglichkeit für Zubehör mit Sonderfunktionen.

#### 4.2 Zusatzkomponenten / Zubehör anschließen

##### HINWEIS:

Das gesamte Zubehör darf den Antrieb mit **max. 250 mA** belasten. Die Stromaufnahme der Komponenten entnehmen Sie den Bildern.

##### 4.2.1 Externe Funk-Empfänger\*

- ▶ Siehe Bild 11 und Kapitel 9

Stecken Sie den Stecker des Empfängers auf den entsprechenden Steckplatz.

##### 4.2.2 Externer Impuls-Taster\*

- ▶ Siehe Bild 12

Ein oder mehrere Taster mit Schließerkontakten (potentialfrei), z. B. Innen- oder Schlüsseltaster, können parallel angeschlossen werden.

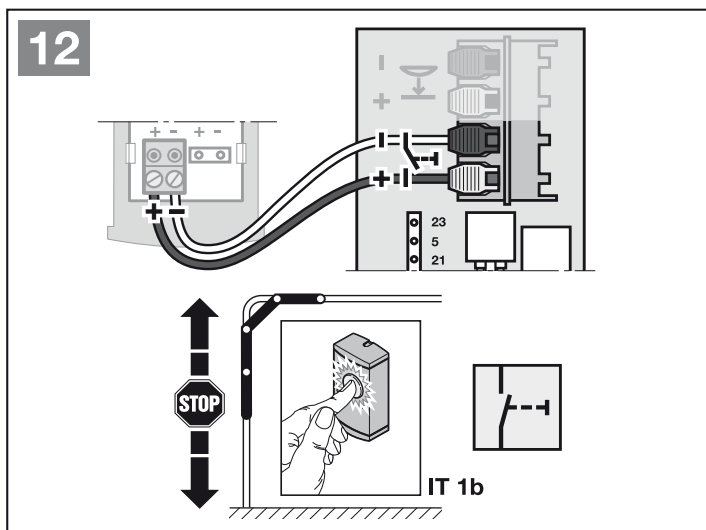
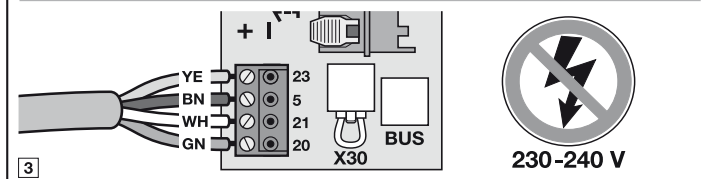
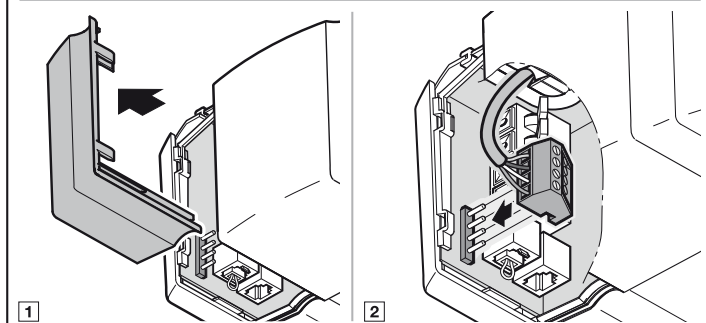
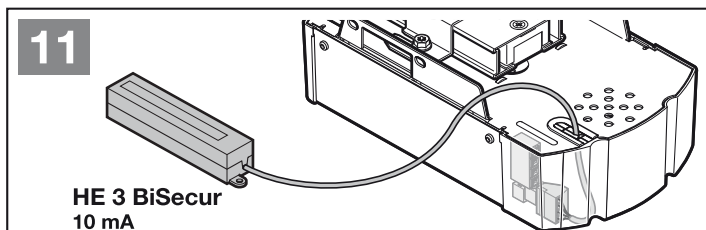
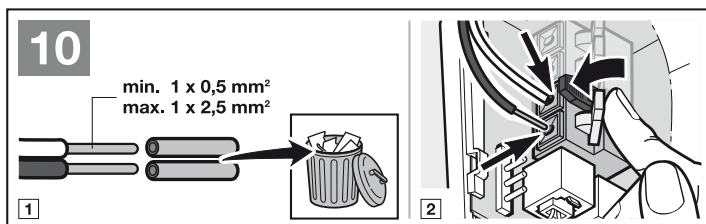

\* - Zubehör, ist nicht in der Standard-Ausstattung enthalten!

**4.2.3 2-Draht-Lichtschanke\* (dynamisch)**

► Siehe Bild 13

**HINWEIS:**

Beachten Sie bei der Montage die Anleitung der Lichtschanke.

Nach dem Auslösen der Lichtschanke stoppt der Antrieb und es erfolgt ein Sicherheitsrücklauf des Tores in die Endlage *Tor-Auf*.

**4.2.4 Getesteter Schlupftürkontakt\***

► Schließen Sie nach Masse (0 V) schaltende Schlupftürkontakte wie in Bild 14 gezeigt an.

Durch das Öffnen des Schlupftürkontaktes werden Torfahrten sofort angehalten und dauerhaft unterbunden.

**4.2.5 Schließkantensicherung\***

► Schließen Sie nach Masse (0 V) schaltende Schließkantensicherungen wie in Bild 15 gezeigt an.

Nach dem Auslösen der Schließkantensicherung stoppt der Antrieb und das Tor reversiert in Richtung *Tor-Auf*.

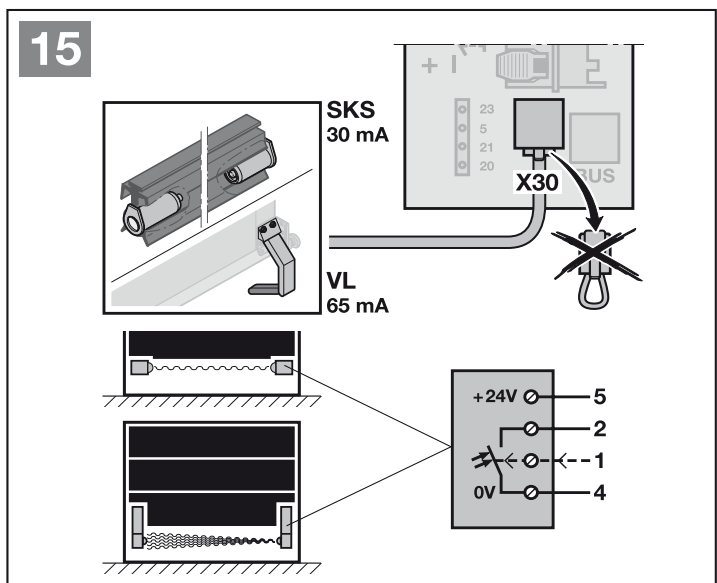
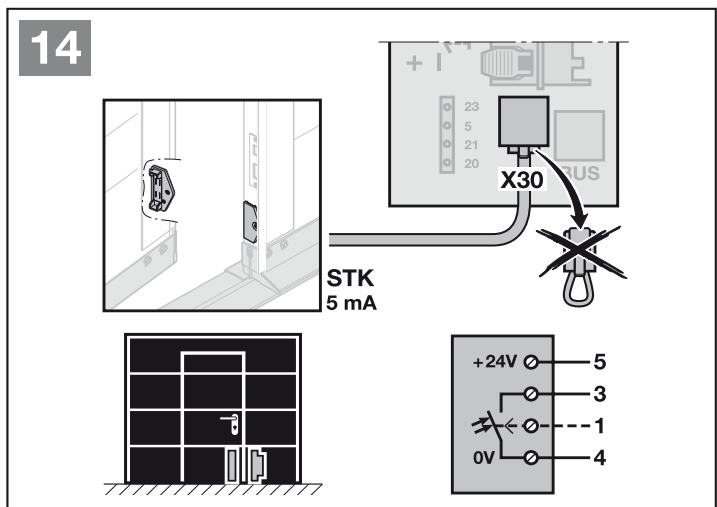
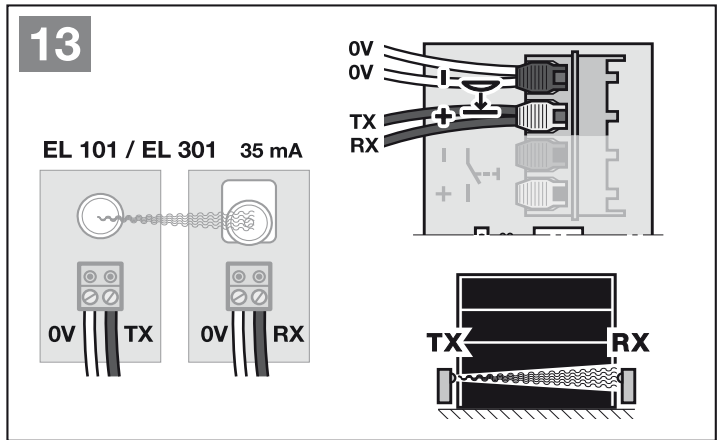

\* - Zubehör, ist nicht in der Standard-Ausstattung enthalten!

#### 4.2.6 Optionsrelais HOR 1\*

► Siehe Bild 16 und Kapitel 6.1.4

Das Optionsrelais HOR 1 ist für den Anschluss einer externen Lampe oder Signalleuchte erforderlich.

#### 4.2.7 Universaladapterplatte UAP 1\*

► Siehe Bild 17 und Kapitel 6.1.4

Die Universaladapterplatte UAP 1 kann für weitere Zusatzfunktionen verwendet werden.

#### 4.2.8 Not-Akku HNA 18-3\*

► Siehe Bild 18

Um bei einem Netzausfall das Tor verfahren zu können, ist ein optionaler Not-Akku anschließbar. Die Umschaltung auf Akku-Betrieb erfolgt automatisch.

### ⚠ WARNUNG

#### Verletzungsgefahr durch unerwartete Torfahrt

Zu einer unerwarteten Torfahrt kann es kommen, wenn trotz gezogenem Netzstecker noch der Not-Akku angeschlossen ist.

► Ziehen Sie bei allen Arbeiten an der Toranlage den Netzstecker **und** den Stecker des Not-Akkus.

#### 4.2.9 Externe Steuerung 360

► Siehe Bild 19

Nach dem Anschluss der externen Steuerung 360 sind die Bedientasten des Antriebs gesperrt. Der Antrieb kann über diese nicht mehr bedient werden.

Um die Bedientasten zu entsperren, muss ein Werksreset durchgeführt werden (siehe Kapitel 12).

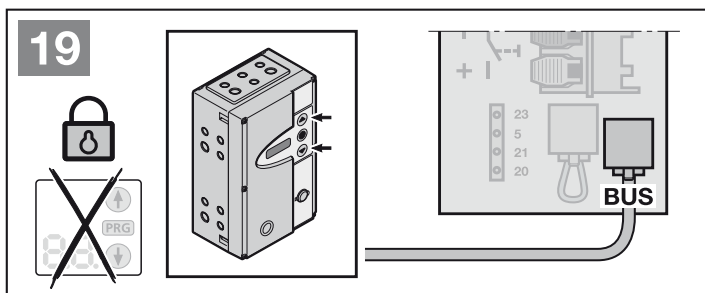
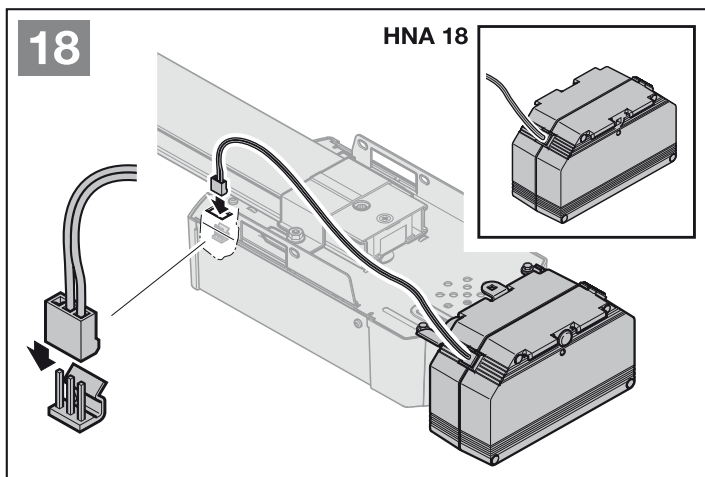
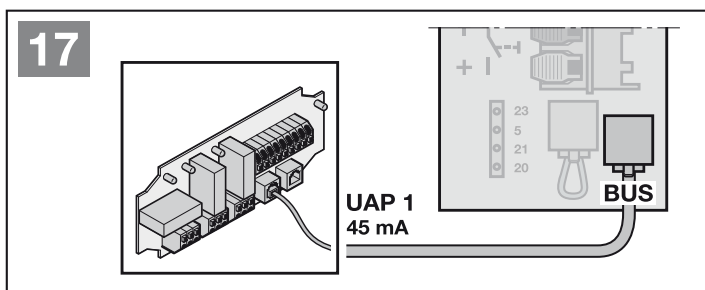
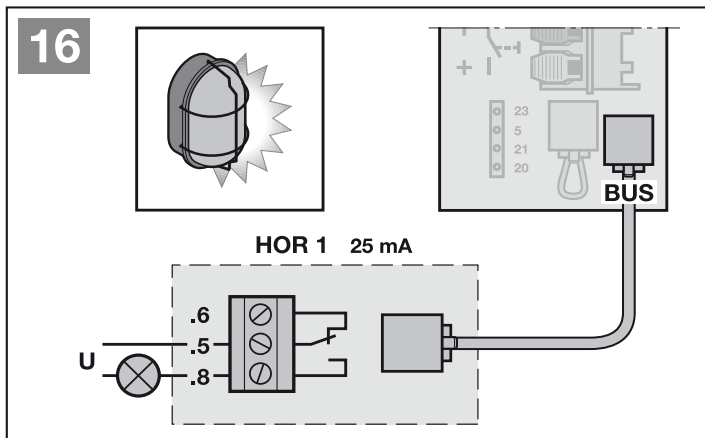

\* - Zubehör, ist nicht in der Standard-Ausstattung enthalten!

## 5 Inbetriebnahme

- ▶ Lesen und befolgen Sie vor der Inbetriebnahme die Sicherheitshinweise aus Kapitel 2.6 und 2.8.

### HINWEISE:

- Der Führungsschleitten muss eingekuppelt sein und im Funktionsbereich der Sicherheitseinrichtungen dürfen sich keine Hindernisse befinden.
- Sicherheitseinrichtungen müssen vorher montiert und angeschlossen werden.
- Werden zu einem späteren Zeitpunkt weitere Sicherheitseinrichtungen angeschlossen, ist eine erneute Lernfahrt (Menü **10**) erforderlich.
- Beim Einlernen sind angeschlossene Sicherheitseinrichtungen und die Kraftbegrenzung nicht aktiv.

- ▶ Siehe Bild **20**

1. Stecken Sie den Netzstecker ein.  
In der Anzeige leuchtet ein **U**.
2. Wählen Sie den vorhandenen Tortyp an.  
In der Anzeige leuchtet anschließend ein **L**.

### Tortypen:

#### Menü Tortyp

- 01** = Sectionaltor
- 02** = Schwingtor <sup>1)</sup>
- 03** = Seiten-Sectionaltor
- 04** = Einstellhallen-Kipptor <sup>2)</sup> (z. B. ET 500-2) <sup>3)</sup>
- 05** = Einstellhallen-Schiebetor <sup>4)</sup> (z. B. ST 500) <sup>3)</sup>

1) ein nach außen schwingendes Tor

2) ein nach innen kippendes Tor

3) abhängig vom Antriebstyp

4) bei diesem Tortyp muss eine 8k2-Widerstandskontaktleiste in Richtung *Tor-Auf* an der Nebenschließkante montiert und am Antrieb über die Auswerteeinheit 8k2-1T angeschlossen werden.

### HINWEIS:

- ▶ Stellen Sie für Flügeltore das Menü **03** ein.

### Timeout:

Läuft vor dem Starten der Lernfahrten das Timeout (60 Sekunden) ab, wechselt der Antrieb automatisch zurück in den Auslieferungszustand.

3. Drücken Sie die Taste **⏏**.
  - Das Tor fährt auf und stoppt kurz in der Endlage *Tor-Auf*.
  - Das Tor macht automatisch 3 komplette Zyklen (Zu- und Auf-Fahrten), dabei werden der Verfahrweg, die benötigten Kräfte und die angeschlossenen Sicherheitseinrichtungen eingelernt.
 Während der Lernfahrten blinkt in der Anzeige das **L**.
  - In der Endlage *Tor-Auf* bleibt das Tor stehen.

### Um eine Lernfahrt abbrechen:

- ▶ Drücken Sie eine der Tasten **⏏** oder **⏏**, die Taste **PRG** oder ein externes Bedienelement mit Impulsfunktion.  
In der Anzeige leuchtet ein **U**, der Antrieb ist ungelern.

### Anzeige der eingelernten Kräfte

Nach den Lernfahrten leuchtet eine Zahl. Diese zeigt die maximal ermittelte Kraft an.

Der Wert sagt Folgendes aus:

- 0-2** Optimale Kraftverhältnisse.  
Die Toranlage läuft leicht.
- 3-9** Schlechte Kraftverhältnisse.  
Die Toranlage muss überprüft bzw. nachgestellt werden.

Nach der Anzeige der eingelernten Kräfte wechselt der Antrieb automatisch in den Betriebsmodus.

**Der Antrieb ist betriebsbereit.**

20

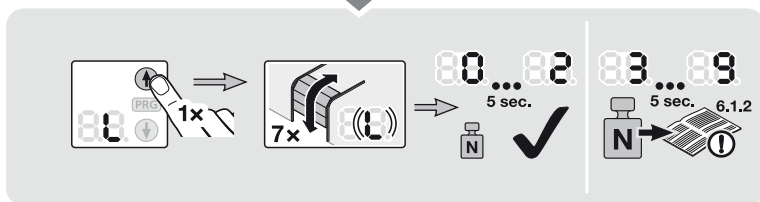
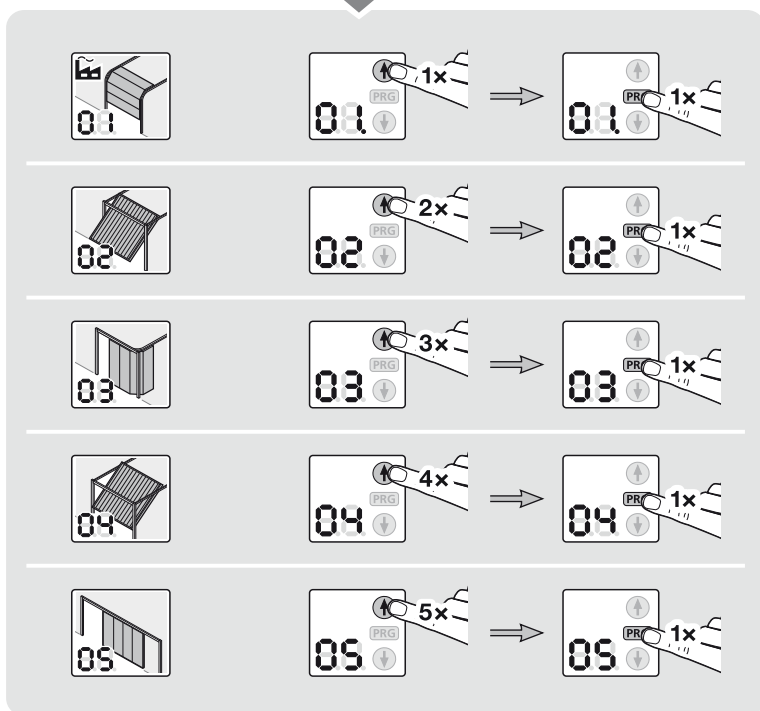
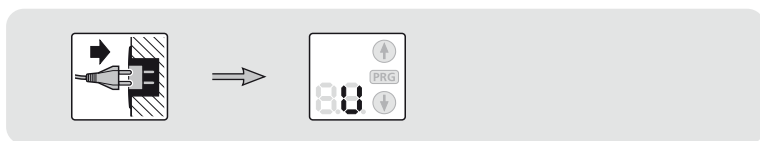

## 6 Menüs

### HINWEISE:

- Bei den Funktionsblöcken, die aus mehreren Menüs bestehen, kann pro Block nur ein Menü aktiviert werden.
- Nachdem der Antrieb eingelernt ist, werden nur noch die anwählbaren Menüs **10 - 46** angezeigt. Die Menüs **01 - 05** sind nur bei der ersten Inbetriebnahme erreichbar. Das Menü **00** dient zum Verlassen des Programmiermodus.
- Ein Dezimalpunkt neben der Menünummer zeigt ein aktives Menü an.

### Um in den Programmiermodus zu wechseln: Bild 21

- ▶ Drücken Sie die Taste **PRG** bis die Anzeige **00** leuchtet.

### Um ein Menü anzuwählen: Bild 21.1

- ▶ Wählen Sie mit den Tasten  $\uparrow$  oder  $\downarrow$  das gewünschte Menü an. Drücken und Halten der Tasten  $\uparrow$  oder  $\downarrow$  ermöglicht einen schnellen Durchlauf.

### Um ein Menü zu aktivieren: Bild 21.2

- ▶ Drücken Sie die Taste **PRG** bis der Dezimalpunkt neben der Menünummer leuchtet. Das Menü ist sofort aktiviert.

### Um den Programmiermodus zu verlassen: Bild 21.3

- ▶ Wählen Sie mit den Tasten  $\uparrow$  oder  $\downarrow$  das Menü **00** an und drücken Sie die Taste **PRG**.  
oder
- ▶ 60 Sekunden keine Eingabe (Timeout).

21

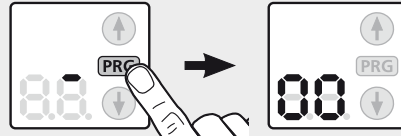

21.1

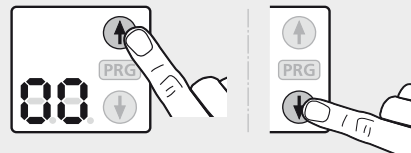

21.2

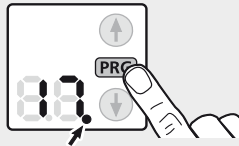

21.3

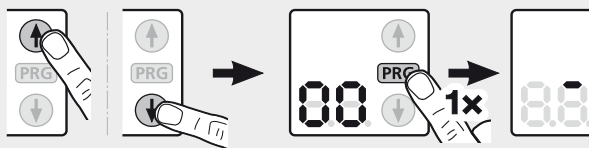

## 6.1 Beschreibung der Menüs

Eine tabellarische Übersicht aller Menüs finden Sie in Kapitel 18, ab Seite 42.

### 6.1.1 Menü 01 – 05: Tortypen

Die Menüs **01 – 05** werden benötigt, um den Antrieb in Betrieb zu nehmen. Sie sind nur bei der ersten Inbetriebnahme oder nach einem Werksreset erreichbar.

Wird der Tortyp angewählt, werden alle torspezifischen Werte, wie Geschwindigkeiten, Soft-Stopp, Reversierverhalten der Sicherheitseinrichtungen, Reversiergrenzen, etc. automatisch voreingestellt.

► Übersicht der Tortypen siehe Kapitel 5

### 6.1.2 Menü 10: Lernfahrten

► Beachten Sie die Hinweise aus Kapitel 5.

#### Lernfahrten im Auslieferungszustand:

Bei der ersten Inbetriebnahme (Kapitel 5) werden alle Lernfahrten automatisch durchgeführt.

#### Lernfahrten nach Service- oder Wartungsarbeiten:

Durch Service- oder Wartungsarbeiten, durch nachträglichen Einbau von Sicherheitseinrichtungen, wie z. B. Lichtschranke, Schlupftürkontakt oder Sicherheitskontakteleiste, oder Änderungen am Tor können Lernfahrten nötig werden. Dabei werden zuerst die vorhandenen Tordaten (Verfahrweg und Kräfte) gelöscht und neu eingelesen.

#### Um das Menü vor dem Start der Lernfahrten vorzeitig zu verlassen:

- Drücken Sie die Taste **PRG**
1. Drücken Sie die Taste **PRG** bis die Anzeige **00** leuchtet.
  2. Wählen Sie mit den Tasten  $\uparrow$  oder  $\downarrow$  das gewünschte Menü **10** an.
  3. Drücken Sie die Taste **PRG** bis in der Anzeige ein **L** leuchtet.
  4. Fahren Sie mit Schritt 3, in Kapitel 5 fort.

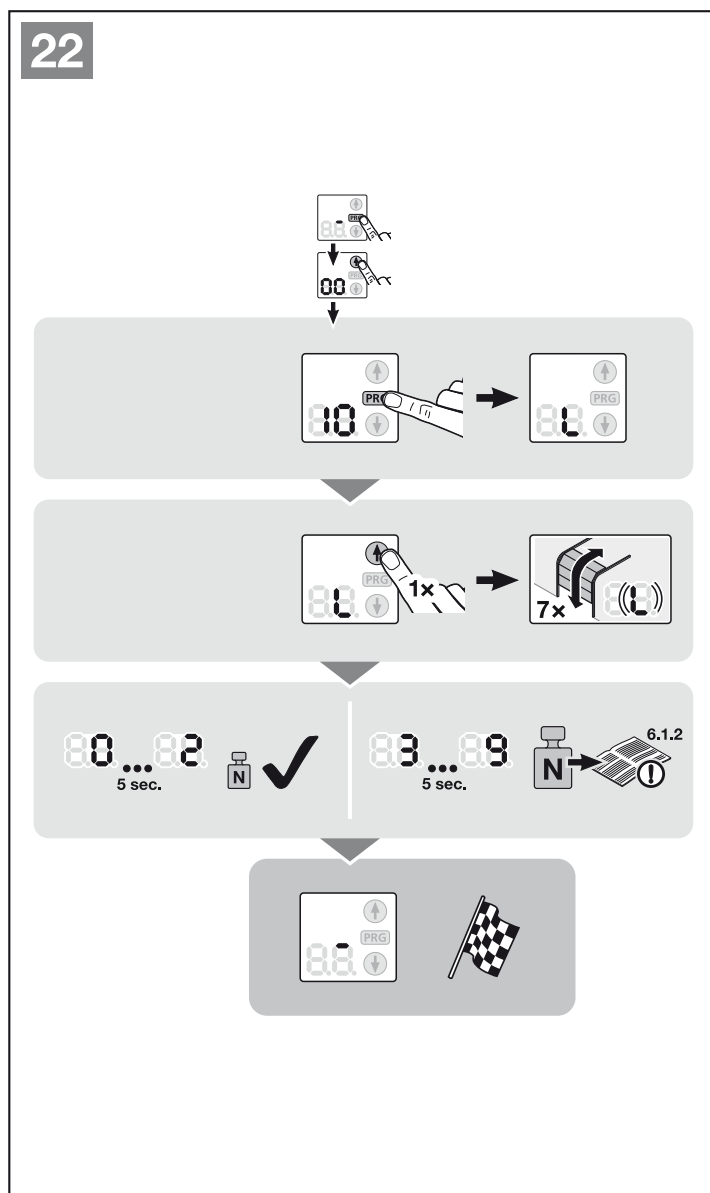

**Zu den hier beschriebenen Menüs:**

- ▶ Siehe auch Übersicht ab Seite 42.

**6.1.3 Menü 14: Tortyp abfragen**

Über das Menü **14** kann der bei der Inbetriebnahme oder nach einem Werksreset eingestellte Tortyp abgefragt werden.

**Um den Tortyp abzufragen:**

1. Wählen Sie das Menü **14** an, wie in Kapitel 6 beschrieben.
2. Drücken Sie die Taste **PRG**.  
Der eingestellte Tortyp wird so lange angezeigt, wie die Taste **PRG** gedrückt wird.

**6.1.4 Menü 24–29: Funktionen mit Zusatzplatine**

Ist bei aktivem Menü **27** oder **28** keine Vorwarnzeit oder Aufhaltezeit aktiviert (Menü **31–35, 41**) ist das Relais trotz aktiviertem Menü ohne Funktion.

Das Optionsrelais **HOR 1** ist für den Anschluss einer externen Lampe oder Signalleuchte erforderlich.

Mit der Universaladapterplatine **UAP 1** können weitere Funktionen wie z. B. Endlagenmeldung *Tor-Auf* und *Tor-Zu* oder Richtungswahl geschaltet werden.

**Um die gewünschte Funktion einzustellen:**

- ▶ Wählen Sie das Menü der gewünschten Funktion an, wie in Kapitel 6 beschrieben.

**6.1.5 Menü 30–31: Vorwarnzeit**

Menü **30** deaktiviert die Vorwarnzeit. Wird ein Fahrbefehl gegeben, startet die Torfahrt sofort.

Ist Menü **31** aktiviert und es wird ein Fahrbefehl gegeben, blinkt während der Vorwarnzeit eine am Optionsrelais angeschlossene Signalleuchte für 5 Sekunden, bevor die Torfahrt startet. Die Vorwarnzeit ist in Richtung *Tor-Auf* und *Tor-Zu* aktiv.

**Um die gewünschte Funktion einzustellen:**

- ▶ Wählen Sie das Menü der gewünschten Funktion an, wie in Kapitel 6 beschrieben.

**6.1.6 Menü 32–36: Automatischer Zulauf**

Beim automatischen Zulauf wird das Tor durch einen Fahrbefehl nur geöffnet. Das Tor schließt automatisch nach Ablauf der eingestellten Zeit und der Vorwarnzeit. Erhält das Tor einen Fahrbefehl während es schließt, stoppt das Tor und fährt wieder auf.

**HINWEISE:**

- Der automatische Zulauf darf / kann im Gültigkeitsbereich der DIN EN 12453 nur aktiviert werden, wenn zur serienmäßig vorhandenen Kraftbegrenzung mindestens eine **zusätzliche** Sicherheitseinrichtung (Lichtschanke) angeschlossen ist.
- Wird der automatische Zulauf eingestellt (Menüs **32–35**), wird automatisch eine Vorwarnzeit in Richtung *Tor-Zu* für 5 Sekunden und die Lichtschanke (Menü **61**) aktiviert.

**Um die gewünschte Funktion einzustellen:**

- ▶ Wählen Sie das Menü der gewünschten Funktion an, wie in Kapitel 6 beschrieben.

**6.1.7 Menü 37–38: Funktionen Aufhaltezeit**

Die für den automatischen Zulauf eingestellte Zeit entspricht der Aufhaltezeit des Tores bevor es automatisch schließt.

Ist Menü **37** aktiviert, verlängert ein Funkcode *Impuls*, ein externes Bedienelement mit Impulsfunktion, die Taste **Ⓜ** oder eine Lichtschanke die Aufhaltezeit.

Ist Menü **38** aktiviert, bricht ein Funkcode *Impuls*, ein externes Bedienelement mit Impulsfunktion oder die Taste **Ⓜ** die Aufhaltezeit ab und schließt das Tor sofort nach Ablauf der Vorwarnzeit.

**Um die gewünschte Funktion einzustellen:**

- ▶ Wählen Sie das Menü der gewünschten Funktion an, wie in Kapitel 6 beschrieben.

**6.1.8 Menü 41–42: Automatischer Zulauf aus der Position Teilöffnung****Nicht für Seiten-Sectionaltore geeignet!****HINWEISE:**

- Der automatische Zulauf darf / kann im Gültigkeitsbereich der DIN EN 12453 nur aktiviert werden, wenn zur serienmäßig vorhandenen Kraftbegrenzung mindestens eine **zusätzliche** Sicherheitseinrichtung (Lichtschanke) angeschlossen ist.
- Wird der automatische Zulauf eingestellt (Menü **41**), wird automatisch auch die Lichtschanke (Menü **61**) aktiviert. Die Vorwarnzeit (Menü **31**) wird *nicht* aktiviert.

Ist Menü **41** aktiviert, schließt das Tor automatisch nach 1 Stunde.

Menü **42** deaktiviert den automatischen Zulauf aus der Position Teilöffnung.

**Um die gewünschte Funktion einzustellen:**

- ▶ Wählen Sie das Menü der gewünschten Funktion an, wie in Kapitel 6 beschrieben.

### 6.1.9 Menü 43: Lüftungslösung ändern

► Siehe Bild 23



Die Position Teilöffnung (Lüftungslösung) ist abhängig vom Tortyp und werkseitig voreingestellt.

#### Sectionaltor:

|   |   |
|---|---|
|  | ca. 260 mm Schlittenweg vor der Endlage Tor-Zu. |
| Minimale Höhe   | ca. 120 mm Schlittenweg vor jeder Endlage.      |

Die Position Teilöffnung wird über einen externen Empfänger, die Zusatzplatine UAP 1 oder ein Impuls an den Klemmen 20/23 angefahren.

#### Um die Position Teilöffnung zu ändern:



1. Fahren Sie das Tor mit den Tasten  und , über den eingelernten Funkcode *Impuls* oder ein externes Bedienelement mit Impulsfunktion in die gewünschte Position.
2. Wählen Sie das Menü 43 an.
3. Drücken Sie die Taste **PRG** bis der Dezimalpunkt neben der Menünummer leuchtet.

#### Die geänderte Position Teilöffnung ist gespeichert.

Ist die gewählte Höhe zu gering, erscheint die Ziffer 1 mit blinkendem Dezimalpunkt (siehe Kapitel 17).

### 6.1.10 Menü 44: Sperren der Bedientasten am Antrieb



► Siehe Bild 24

Beim Sperren werden nur die Tasten  und  am Antrieb gesperrt. Externe Bedienelemente und Handsender sind weiter aktiv.

Leuchtet der Dezimalpunkt neben der Menünummer, sind die Bedientasten gesperrt.

### 6.1.11 Menü 45: Entsperren der Bedientasten am Antrieb

► Siehe Bild 25

Beim Entsperren werden die Tasten  und  am Antrieb wieder freigegeben. Leuchtet der Dezimalpunkt neben der Menünummer, sind die Bedientasten **nicht** gesperrt.

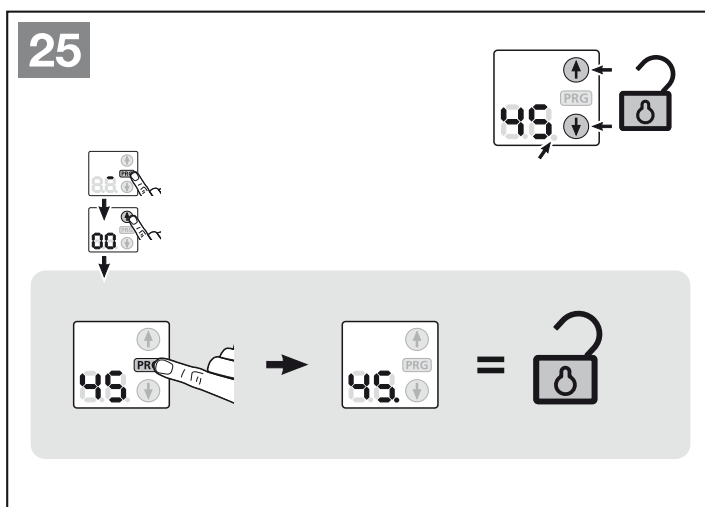
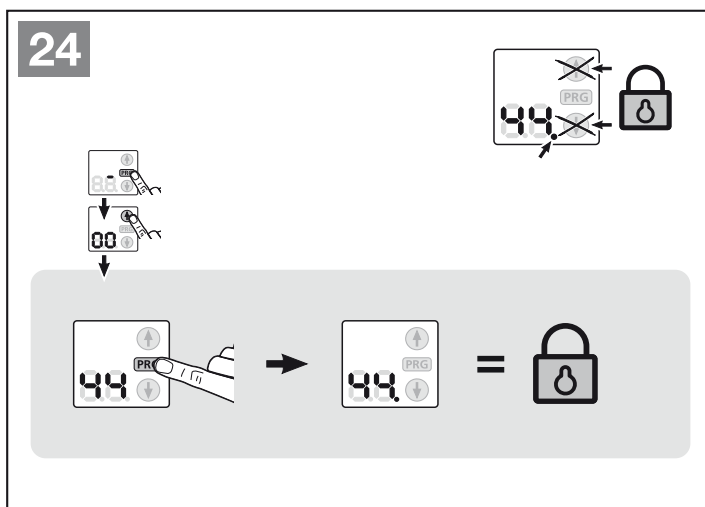
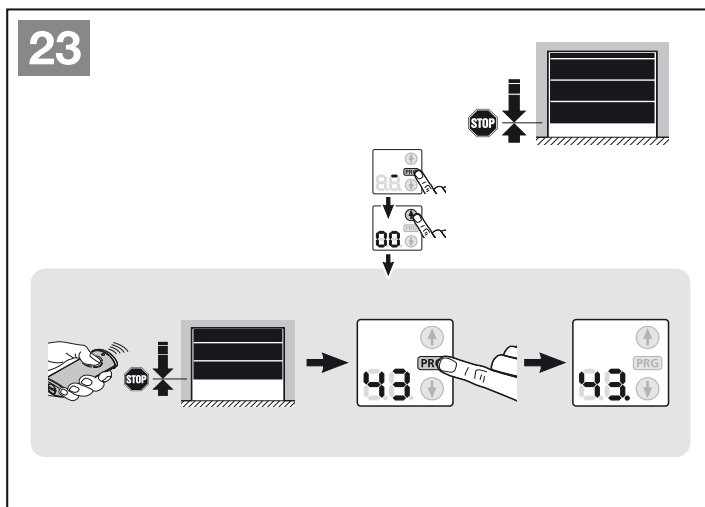

## 7 Antrieb einlernen

Beim Einlernen (Bild 20) wird der Antrieb auf das Tor abgestimmt. Dabei wird die Länge des Fahrweges, die benötigte Kraft für die Auf- und Zufahrt und eventuell angeschlossene Sicherheitseinrichtungen automatisch gelernt und spannungsausfallsicher gespeichert. Die Daten sind nur für dieses Tor gültig.

### VORSICHT

#### Verletzungsgefahr durch falsch angewählten Tortyp

Bei falsch angewähltem Tortyp werden unspezifische Werte voreingestellt. Das Fehlverhalten des Tores kann zu Verletzungen führen.

- ▶ Wählen Sie nur das Menü an, dass Ihrem vorhandenen Tortyp entspricht.

### WARNUNG

#### Verletzungsgefahr durch nicht funktionierende Sicherheitseinrichtungen

Durch nicht funktionierende Sicherheitseinrichtungen kann es im Fehlerfall zu Verletzungen kommen.

- ▶ Nach den Lernfahrten muss der Inbetriebnehmer die Funktion(en) der Sicherheitseinrichtung(en) überprüfen.

**Erst im Anschluss daran ist die Anlage betriebsbereit.**

## 8 Funk-System



### WARNUNG

#### Verletzungsgefahr bei Torbewegung

Wird ein Handsender bedient, können Personen durch die Torbewegung verletzt werden.

- ▶ Stellen Sie sicher, dass Handsender nicht in Kinderhände gelangen und nur von Personen benutzt werden, die in die Funktionsweise der ferngesteuerten Toranlage eingewiesen sind!
- ▶ Sie müssen den Handsender generell mit Sichtkontakt zum Tor bedienen, wenn dieses nur über eine Sicherheitseinrichtung verfügt!
- ▶ Durchfahren bzw. durchgehen Sie Toröffnungen von ferngesteuerten Toranlagen erst, wenn das Garagentor in der Endlage Tor-Auf steht!
- ▶ Bleiben Sie niemals unter dem geöffneten Tor stehen.
- ▶ Beachten Sie, dass am Handsender versehentlich eine Taste betätigt werden kann (z. B. in der Hosens- / Handtasche) und es hierbei zu einer ungewollten Torfahrt kommen kann.

### VORSICHT

#### Verletzungsgefahr durch unbeabsichtigte Torfahrt

Während des Lernvorgangs am Funk-System kann es zu unbeabsichtigten Torfahrten kommen.

- ▶ Achten Sie darauf, dass sich beim Lernen des Funk-Systems keine Personen oder Gegenstände im Bewegungsbereich des Tores befinden.

#### HINWEISE:

- Ist kein separater Zugang zur Garage vorhanden, führen Sie jede Änderung oder Erweiterung von Funk-Systemen innerhalb der Garage durch.
- Führen Sie nach dem Programmieren oder Erweitern des Funk-Systems eine Funktionsprüfung durch.
- Verwenden Sie für die Inbetriebnahme oder die Erweiterung des Funk-Systems ausschließlich Originalteile.
- Die örtlichen Gegebenheiten können Einfluss auf die Reichweite des Funk-Systems haben.
- GSM 900-Handys können bei gleichzeitiger Benutzung die Reichweite beeinflussen.

## 9 Externe Funk-Empfänger\*

### HINWEISE:

Funk einlernen/löschen ist nur möglich, wenn der Antrieb ruht. Die beste Ausrichtung des Empfängers muss durch Versuche ermittelt werden.

### 9.1 Empfänger HE 3 BiSecur\*

Es können max. 100 Funkcodes je Kanal am Empfänger eingelernt werden.

- ▶ Lernen Sie die Handsendertaste für die Funktion *Impuls* (Kanal 1) oder *Teilöffnung* (Kanal 2) anhand der Bedienungsanleitung des externen Empfängers ein.

### 9.2 Empfänger ESE BiSecur\*

Es können max. 300 Funkcodes am Empfänger eingelernt werden. Sie können beliebig auf die vorhandenen Kanäle aufgeteilt werden.

- ▶ Lernen Sie die Handsendertaste für die Funktion *Impuls* (Kanal 1), *Licht* (Kanal 2, nur in Verbindung mit einer HOR 1\*), *Teilöffnung* (Kanal 3), *Tor-Auf* (Kanal 4) oder *Tor-Zu* (Kanal 5) anhand der Bedienungsanleitung des Empfängers ESE BiSecur ein.

### 9.3 Löschen aller Funkcodes

- ▶ Löschen Sie die Funkcodes aller Handsendertasten anhand der Bedienungsanleitung des externen Empfängers.



### 9.4 Auszug aus der Konformitätserklärung für Empfänger

Die Übereinstimmung des oben genannten Produktes mit den Vorschriften der Richtlinien gem. Artikel 3 der R&TTE-Richtlinien 1999/5/EG wurde nachgewiesen durch die Einhaltung folgender Normen:

- EN 300 220-3
- EN 301 489-1
- EN 300 489-3

Die original Konformitätserklärung kann beim Hersteller angefordert werden.

## 10 Betrieb

|   |  |
|---|--|
|  | <b>⚠️ WARNUNG</b>  |
|  | <p><b>Verletzungsgefahr bei Torbewegung</b><br/>Im Bereich des Tores kann es bei fahrendem Tor zu Verletzungen oder Beschädigungen kommen.</p> <ul style="list-style-type: none"> <li>▶ Kinder dürfen nicht an der Toranlage spielen.</li> <li>▶ Stellen Sie sicher, dass sich im Bewegungsbereich des Tores keine Personen oder Gegenstände befinden.</li> <li>▶ Verfügt die Toranlage nur über eine Sicherheitseinrichtung, dann betreiben Sie den Garagentor-Antrieb nur, wenn Sie den Bewegungsbereich des Tores einsehen können.</li> <li>▶ Überwachen Sie den Torlauf, bis das Tor die Endlage erreicht hat.</li> <li>▶ Durchfahren bzw. durchgehen Sie Toröffnungen von ferngesteuerten Toranlagen erst, wenn das Garagentor in der Endlage Tor-Auf steht!</li> <li>▶ Bleiben Sie niemals unter dem geöffneten Tor stehen.</li> </ul> |

|   |
|---|
| <b>⚠️ VORSICHT</b>  |
| <p><b>Quetschgefahr in der Führungsschiene</b><br/>Das Greifen in die Führungsschiene während der Torfahrt kann zu Quetschungen führen.</p> <ul style="list-style-type: none"> <li>▶ Greifen Sie während der Torfahrt nicht in die Führungsschiene</li> </ul> |

|  |
|--|
| <b>⚠️ VORSICHT</b>   |
| <p><b>Verletzungsgefahr durch Seilglocke</b><br/>Wenn Sie sich an die Seilglocke hängen, können Sie abstürzen und sich verletzen. Der Antrieb kann abreißen und darunter befindliche Personen verletzen, Gegenstände beschädigen oder selbst zerstört werden.</p> <ul style="list-style-type: none"> <li>▶ Hängen Sie sich nicht mit dem Körpergewicht an die Seilglocke.</li> </ul> |

\* Zubehör, ist nicht in der Standard-Ausstattung enthalten!

## ⚠ VORSICHT

### Verletzungsgefahr durch unkontrollierte Torbewegung in Richtung Tor-Zu bei Bruch einer vorhandenen Gewichtsausgleichs-Feder und Entriegelung des Führungsschlittens.

Ohne die Montage eines Nachrüst-Sets kann es zu einer unkontrollierten Torbewegung in Richtung Tor-Zu kommen, wenn bei einer gebrochenen Gewichtsausgleichs-Feder, einem unzureichend ausgeglichenen Tor und einem nicht vollständig geschlossenen Tor der Führungsschlitten entriegelt wird.

► Der verantwortliche Monteur muss ein Nachrüst-Set am Führungsschlitten montieren, wenn folgende Voraussetzungen zutreffen:

- es gilt die Norm DIN EN 13241-1
- Der Garagentor-Antrieb wird von einem Sachkundigen an einem Hörmann **Sectionaltor ohne Federbruchsicherung (BR30)** nachgerüstet.

Dieses Set besteht aus einer Schraube, die den Führungsschlitten vor dem unkontrollierten Entriegeln sichert sowie einem neuen Seiliglocken-Schild, auf dem die Bilder zeigen, wie das Set und der Führungsschlitten für die zwei Betriebsarten von der Führungsschiene zu handhaben sind.

#### HINWEIS:

Der Einsatz einer Notentriegelung bzw. eines Notentriegelungsschlusses ist in Verbindung mit dem Nachrüst-Set **nicht möglich**.

## ACHTUNG

### Beschädigung durch Seil der mechanischen Entriegelung

Sollte das Seil der mechanischen Entriegelung an einem Dachträgersystem oder sonstigen Vorsprüngen des Fahrzeuges oder des Tores hängen bleiben, so kann dies zu Beschädigungen führen.

- Achten Sie darauf, dass das Seil nicht hängen bleiben kann.

### 10.1 Benutzer einweisen

- Weisen Sie alle Personen, die die Toranlage benutzen, in die ordnungsgemäße und sichere Bedienung des Garagentor-Antriebs ein.
- Demonstrieren und testen Sie die mechanische Entriegelung sowie den Sicherheitsrücklauf.

### 10.2 Funktionsprüfung

#### Um den Sicherheitsrücklauf zu prüfen:

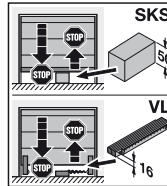
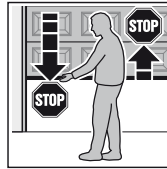

1. Halten Sie das Tor während es **zufährt** mit beiden Händen an. Die Toranlage muss anhalten und den Sicherheitsrücklauf einleiten.
2. Halten Sie das Tor während es **auffährt** mit beiden Händen an. Die Toranlage muss abschalten.
3. Platzieren Sie in der Tormitte einen ca. 50 mm (SKS) bzw. 16 mm (VL) hohen Prüfkörper und fahren das Tor zu. Die Toranlage muss anhalten und den Sicherheitsrücklauf einleiten, sobald das Tor den Prüfkörper erreicht.

- Beauftragen Sie bei Versagen des Sicherheitsrücklaufs unmittelbar einen Sachkundigen mit der Prüfung bzw. der Reparatur.

### 10.3 Normalbetrieb

Der Garagentor-Antrieb arbeitet im Normalbetrieb ausschließlich entsprechend der Impulsfolgesteuerung (Auf - Stopp - Zu - Stopp), wenn ein externer Taster oder eine Bedientaste am Antrieb betätigt wird. Siehe auch Kapitel 10.4.1 und 10.4.2 (Kanal 1 / Impuls).

### 10.4 Funktionen der verschiedenen Funkcodes bei einem externen Funk-Empfänger

Jeder Handsendertaste ist ein Funkcode hinterlegt. Um den Antrieb mit dem Handsender zu bedienen, muss die jeweilige Handsendertaste für die gewünschte Funktion eingelernt werden, d.h. der entsprechende Funkcode muss an den externen Funk-Empfänger übertragen werden.

#### HINWEIS:

Wurde der Funkcode der eingelernten Handsendertaste zuvor von einem anderen Handsender kopiert, muss die Handsendertaste zum **ersten** Betrieb ein zweites Mal gedrückt werden.

#### 10.4.1 Betrieb mit Empfänger HE 3 BiSecur

##### Kanal 1 / Impuls und Kanal 2 / Teilöffnung

Der Garagentor-Antrieb arbeitet im Normalbetrieb mit der Impulsfolgesteuerung, die über den eingelernten Funkcode *Impuls* oder *Teilöffnung* ausgelöst wird:

- Drücken Sie zum Öffnen und Schließen in Vollöffnung den entsprechenden Impulsgeber für Kanal 1.
- Drücken Sie zum Öffnen und Schließen in Teilöffnung den entsprechenden Impulsgeber für Kanal 2.

1. Impuls: Das Tor fährt in die Richtung einer Endlage.
2. Impuls: Das Tor stoppt.
3. Impuls: Das Tor fährt in die Gegenrichtung.
4. Impuls: Das Tor stoppt.
5. Impuls: Das Tor fährt in die Richtung der beim 1. Impuls gewählten Endlage.

usw.

##### Kanal 3

Ohne Funktion

#### 10.4.2 Betrieb mit Empfänger ESE BiSecur

##### Kanal 1 / Impuls

Der Garagentor-Antrieb arbeitet im Normal-Betrieb mit der Impulsfolgesteuerung (Auf - Stopp - Zu - Stopp), die über den eingelernten Funkcode *Impuls* ausgelöst wird:

1. Impuls: Das Tor fährt in die Richtung einer Endlage.
2. Impuls: Das Tor stoppt.
3. Impuls: Das Tor fährt in die Gegenrichtung.
4. Impuls: Das Tor stoppt.
5. Impuls: Das Tor fährt in die Richtung der beim 1. Impuls gewählten Endlage.

usw.

##### Kanal 2 / Licht

Nur in Verbindung mit einer Universaladapterplatine UAP 1\* und einer angeschlossenen externen Lampe, z.B. Hofbeleuchtung.

##### Kanal 3 / Teilöffnung

Befindet sich das Tor **nicht in Teilöffnung**, wird mit der Impulsfolge (Auf - Stopp - Zu - Stopp) verfahren, die über den eingelernten Funkcode *Teilöffnung* ausgelöst wird.

Befindet sich das Tor **in Teilöffnung**, wird es mit dem Funkcode *Teilöffnung* in die Endlage *Tor-Zu* und mit dem Funkcode *Impuls* in die Endlage *Tor-Auf* gefahren.

##### Kanal 4 / Richtungswahl Tor-Auf

Mit dem Funkcode *Tor-Auf* wird das Tor mit der Impulsfolge (Auf - Stopp - Auf - Stopp) in die Endlage *Tor-Auf* gefahren.

##### Kanal 5 / Richtungswahl Tor-Zu

Mit dem Funkcode *Tor-Zu* wird das Tor mit der Impulsfolge (Zu - Stopp - Zu - Stopp) in die Endlage *Tor-Zu* gefahren.

Befindet sich das Tor **nicht in Teilöffnung**, wird es mit dem Funkcode *Teilöffnung* in diese Position gefahren.

Befindet sich das Tor **in Teilöffnung**, wird es mit dem Funkcode *Teilöffnung* in die Endlage *Tor-Zu* und mit dem Funkcode *Impuls* in die Endlage *Tor-Auf* gefahren.

#### 10.5 Verhalten des Garagentor-Antriebs nach zwei aufeinander folgenden schnellen Auf-Fahrten

Der Motor des Garagentor-Antriebs ist mit einem thermischen Überlastschutz ausgestattet. Kommt es innerhalb von zwei Minuten zu zwei schnellen Fahrten in Richtung *Tor-Auf*, reduziert der Überlastungsschutz die Fahrgeschwindigkeit, d. h. die Fahrten in Richtung *Tor-Auf* und *Tor-Zu* erfolgen mit gleicher Geschwindigkeit. Nach einer Ruhezeit von weiteren zwei Minuten wird die nächste Fahrt in Richtung *Tor-Auf* wieder schnell ausgeführt.

#### 10.6 Verhalten bei einem Spannungsausfall (ohne Not-Akku)

Um das Garagentor während eines Spannungsausfalls von Hand öffnen oder schließen zu können, muss der Führungsschlitten bei geschlossenem Tor entkuppelt werden.

- ▶ Siehe Bild 4 auf Seite 22

#### 10.7 Verhalten nach Spannungsrückkehr (ohne Not-Akku)

Nach Spannungsrückkehr muss der Führungsschlitten für den Automatikbetrieb wieder eingekuppelt werden.

- ▶ Siehe Bild 6 auf Seite 23

Aus Sicherheitsgründen wird nach einem Spannungsausfall **während** einer Torfahrt mit dem ersten Impulsbefehl immer Richtung *Tor-Auf* gefahren.

#### 10.8 Referenzfahrt

Eine Referenzfahrt wird durchgeführt, wenn nach einem Spannungsausfall die Torposition unbekannt ist oder wenn die Kraftbegrenzung 3 x in Folge bei einer Fahrt in Richtung *Tor-Zu* anspricht.

In der Anzeige wird gleichzeitig die Endlage *Tor-Auf* und *Tor-Zu* angezeigt.

Eine Referenzfahrt erfolgt immer in Richtung *Tor-Auf*.

#### HINWEIS:

Bei mehrmaligem Ansprechen der Kraftbegrenzung in Richtung *Tor-Auf* wird keine Referenzfahrt durchgeführt.

### 11 Prüfung und Wartung

Der Garagentor-Antrieb ist wartungsfrei.

Zur Ihrer eigenen Sicherheit empfehlen wir jedoch, die Toranlage nach Herstellerangaben durch einen Sachkundigen prüfen und warten zu lassen.

#### **WARNUNG**

##### **Verletzungsgefahr durch unerwartete Torfahrt**

Zu einer unerwarteten Torfahrt kann es kommen, wenn es bei Prüfung und Wartungsarbeiten an der Toranlage zum versehentlichen Wiedereinschalten durch Dritte kommt.

- ▶ Ziehen Sie bei allen Arbeiten an der Toranlage den Netzstecker **und** ggf. den Stecker des Not-Akkus.
- ▶ Sichern Sie die Toranlage gegen unbefugtes Wiedereinschalten.

Eine Prüfung oder eine notwendige Reparatur darf nur von einer sachkundigen Person durchgeführt werden. Wenden Sie sich hierzu an Ihren Lieferanten.

Eine optische Prüfung kann vom Betreiber durchgeführt werden.

- ▶ Prüfen Sie alle Sicherheits- und Schutzfunktionen **monatlich**.
- ▶ Prüfen Sie alle Sicherheitseinrichtungen ohne Testung **halbjährlich**.
- ▶ Vorhandene Fehler bzw. Mängel müssen **sofort** behoben werden.

#### 11.1 Spannung des Zahngurtes / Zahnriemens

Der Zahngurt / Zahnriemen der Führungsschiene besitzt eine werkseitig optimale Vorspannung.

In der Anfahr- und Abbremsphase kann es bei großen Toren zu einem kurzzeitigen Heraushängen des Gurtes / Riemens aus dem Schienenprofil kommen. Dieser Effekt bringt jedoch keine technischen Einbußen mit sich und wirkt sich auch nicht nachteilig auf die Funktion und Lebensdauer des Antriebs aus.

\* Zubehör, ist nicht in der Standard-Ausstattung enthalten!



## 13 Demontage und Entsorgung

### HINWEIS:

Beachten Sie beim Abbau alle geltenden Vorschriften der Arbeitssicherheit.

Lassen Sie den Garagotor-Antrieb von einem Sachkundigen nach dieser Anleitung sinngemäß in umgekehrter Reihenfolge demontieren und fachgerecht entsorgen.

## 14 Garantiebedingungen

### Dauer der Garantie

Zusätzlich zu der gesetzlichen Gewährleistung des Händlers aus dem Kaufvertrag leisten wir folgende Teilgarantie ab Kaufdatum:

- 5 Jahre auf die Antriebstechnik, Motor und Motorsteuerung
- 2 Jahre auf Funk, Zubehör und Sonderanlagen

Durch die Inanspruchnahme der Garantie verlängert sich die Garantiezeit nicht. Für Ersatzlieferungen und Nachbesserungsarbeiten beträgt die Garantiefrist 6 Monate, mindestens aber die laufende Garantiezeit.

### Voraussetzungen

Der Garantieanspruch gilt nur in dem Land, in dem das Gerät gekauft wurde. Die Ware muss auf dem von uns vorgegebenen Vertriebsweg erstanden worden sein. Der Garantieanspruch besteht nur für Schäden am Vertragsgegenstand selbst.

Der Kaufbeleg gilt als Nachweis für Ihren Garantieanspruch.

### Leistungen

Für die Dauer der Garantie beseitigen wir alle Mängel am Produkt, die nachweislich auf einen Material- oder Herstellungsfehler zurückzuführen sind. Wir verpflichten uns, nach unserer Wahl die mangelhafte Ware unentgeltlich gegen mangelfreie zu ersetzen, nachzubessern oder durch einen Minderwert zu ersetzen. Ersetzte Teile werden unser Eigentum.

Die Erstattung von Aufwendungen für Aus- und Einbau, Überprüfung entsprechender Teile, sowie Forderungen nach entgangenem Gewinn und Schadensersatz sind von der Garantie ausgeschlossen.

Ebenfalls ausgeschlossen sind Schäden durch:

- unsachgemäßen Einbau und Anschluss
- unsachgemäße Inbetriebnahme und Bedienung
- äußere Einflüsse wie Feuer, Wasser, anormale Umweltbedingungen
- mechanische Beschädigungen durch Unfall, Fall, Stoß
- fahrlässige oder mutwillige Zerstörung
- normale Abnutzung oder Wartungsmangel
- Reparatur durch nicht qualifizierte Personen
- Verwenden von Teilen fremder Herkunft
- Entfernen oder unkenntlich machen des Typenschildes

## 15 Auszug aus der Einbauerklärung

(im Sinne der EG-Maschinenrichtlinie 2006/42/EG für den Einbau einer unvollständigen Maschine gemäß Anhang II, Teil 1 B).

Das auf der Rückseite beschriebene Produkt ist entwickelt, konstruiert und gefertigt in Übereinstimmung mit folgenden Richtlinien:

- EG-Richtlinie Maschinen 2006/42/EG
- EG-Richtlinie Bauprodukte 89/106/EWG
- EG-Richtlinie Niederspannung 2006/95/EG
- EG-Richtlinie Elektromagnetische Verträglichkeit 2004/108/EG

Angewandte und herangezogene Normen und Spezifikationen:

- EN ISO 13849-1, PL „c“, Cat. 2  
Sicherheit von Maschinen – Sicherheitsbezogene Teile von Steuerungen – Teil 1: Allgemeine Gestaltungsleitsätze
- EN 60335-1/2, soweit zutreffend  
Sicherheit von elektrischen Geräten / Antrieben für Tore
- EN 61000-6-3  
Elektromagnetische Verträglichkeit – Störaussendung
- EN 61000-6-2  
Elektromagnetische Verträglichkeit – Störfestigkeit

Unvollständige Maschinen im Sinne der EG-Richtlinie 2006/42/EG sind nur dazu bestimmt, in andere Maschinen oder in andere unvollständige Maschinen oder Anlagen eingebaut oder mit ihnen zusammengefügt zu werden, um zusammen mit ihnen eine Maschine im Sinne der o.g. Richtlinie zu bilden.

Deshalb darf dieses Produkt erst dann in Betrieb genommen werden, wenn festgestellt wurde, dass die gesamte Maschine / Anlage, in der es eingebaut wurde, den Bestimmungen der o.g. EG-Richtlinie entspricht.

Bei einer nicht mit uns abgestimmten Änderung des Produktes verliert diese Erklärung ihre Gültigkeit.

## 16 Technische Daten

|   |   |
|---|---|
| <b>Netzanschluss</b>                          | 230/240 V, 50/60 Hz   |
| <b>Steuerspannung</b>                         | 24 V/37 V schaltbar   |
| <b>Stand-by</b>                               | < 1 W   |
| <b>Schutzart</b>                              | Nur für trockene Räume  |
| <b>Abschaltautomatik</b>                      | Wird für beide Richtungen automatisch getrennt eingelernt.  |
| <b>Endlagen-Abschaltung / Kraftbegrenzung</b> | Selbstlernend, verschleißfrei, da ohne mechanische Schalter realisiert, zusätzlich integrierte Laufzeitbegrenzung von ca. 60 Sek. Bei jedem Torlauf nachjustierende Abschaltautomatik.  |
| <b>Nennlast</b>                               | Siehe Typenschild   |
| <b>Zug- und Druckkraft</b>                    | Siehe Typenschild   |
| <b>Motor</b>                                  | Getriebemotor SW2L, 2-Kanal/4-polig   |
| <b>Transformator</b>                          | Mit Thermoschutz  |
| <b>Anschluss</b>                              | Schraubenlose Anschluss technik für externe Geräte mit Sicherheitskleinspannung 24 V DC, wie z. B. Innen- und Außentaster mit Impulsbetrieb.  |
| <b>Sonderfunktionen</b>                       | <ul style="list-style-type: none"> <li>• Stopp- / Ausschalter anschließbar</li> <li>• Lichtschranke oder Schließkantensicherung anschließbar</li> <li>• Optionsrelais für Warnleuchte, zusätzliche externe Beleuchtung anschließbar über HCP-Bus-Adapter</li> </ul> |
| <b>Schnellentriegelung</b>                    | Bei Stromausfall von innen mit Zugseil zu betätigen   |
| <b>Universalbeschlag</b>                      | Für Schwing- und Sectionaltore  |
| <b>Torlaufgeschwindigkeit</b>                 | <ul style="list-style-type: none"> <li>• bei Fahrt in Richtung <i>Tor-Zu</i> max. 14 cm / s<sup>1)</sup></li> <li>• bei Fahrt in Richtung <i>Tor-Auf</i> max. 22 cm / s<sup>1)</sup></li> </ul>   |
| <b>Luftschallemission Garagenter-Antrieb</b>  | ≤ 70 dB (A)   |
| <b>Führungsschiene</b>                        | Mit 30 mm extrem flach, mit integrierter Aufschiebesicherung und wartungsfreiem Zahngurt / Zahnriemen.  |

1) abhängig vom Antriebstyp, Tortyp, Torgröße und Torblattgewicht

## 17 Anzeigen von Fehlern / Warmmeldungen und Betriebszuständen

### 17.1 Anzeige von Fehlern und Warnungen

| Anzeige    | Fehler / Warnung                              | Mögliche Ursache   | Abhilfe   |
|------------|---|--|---|
| 8.1<br>(a) | Einstellen der Reversiergrenze nicht möglich  | Beim Einstellen der Reversiergrenze SKS / VL war ein Hindernis im Weg                                | Das Hindernis beseitigen  |
|            |   | Die Position der Reversiergrenze ist > 200 mm vor der Endlage <i>Tor-Zu</i>                          | Durch Drücken der Tasten  oder  wird der Fehler quitiert. Wählen Sie eine Position < 200 mm vor der Endlage <i>Tor-Zu</i> |
|            | Einstellen der Teilöffnungshöhe nicht möglich | Die Teilöffnungshöhe befindet sich zu nah an der Endlage <i>Tor-Zu</i> ( $\leq 120$ mm Schlittenweg) | Die Teilöffnungshöhe muss größer sein   |
| 8.2<br>(a) | Sicherheitseinrichtungen (Lichtschanke)       | Es ist keine Lichtschanke angeschlossen  | Eine Lichtschanke anschließen bzw. das Menü <b>60</b> aktivieren  |
|            |   | Der Lichtstrahl ist unterbrochen   | Die Lichtschanke einstellen   |
|            |   | Die Lichtschanke ist defekt  | Die Lichtschanke auswechseln  |
| 8.3<br>(a) | Kraftbegrenzung in Richtung <i>Tor-Zu</i>     | Das Tor läuft zu schwer oder ungleichmäßig   | Den Torlauf korrigieren   |
|            |   | Ein Hindernis befindet sich im Torbereich  | Das Hindernis beseitigen, ggf. den Antrieb neu einlernen  |
| 8.4<br>(a) | Ruhestromkreis geöffnet                       | Die Schlupftür ist geöffnet  | Die Schlupftür schließen  |
|            |   | Der Magnet ist falsch herum montiert   | Den Magneten richtig herum montieren (siehe Anleitung vom Schlupftürkontakt)  |
|            |   | Die Testung ist nicht in Ordnung   | Den Schlupftürkontakt auswechseln   |
|            |   | Stopp UAP gedrückt   |   |
| 8.5<br>(a) | Kraftbegrenzung in Richtung <i>Tor-Auf</i>    | Das Tor läuft zu schwer oder ungleichmäßig   | Den Torlauf korrigieren   |
|            |   | Ein Hindernis befindet sich im Torbereich  | Das Hindernis beseitigen, ggf. den Antrieb neu einlernen  |
| 8.6<br>(a) | Systemfehler                                  | Interner Fehler  | Wiederherstellen der Werkseinstellung (siehe Kapitel 12) und den Antrieb neu einlernen, ggf. auswechseln  |
|            | Laufzeitbegrenzung                            | Der Gurt / Riemen ist gerissen<br>Der Antrieb ist defekt   | Den Gurt / Riemen auswechseln<br>Den Antrieb auswechseln  |
| 8.7<br>(a) | Kommunikationsfehler                          | Kommunikation mit Zusatzplatine ist fehlerhaft (z. B. UAP 1, ES 1, ES 2, EF 1)                       | Die Zuleitungen prüfen, ggf. auswechseln  |
|            |   |  | Die Zusatzplatine prüfen, ggf. auswechseln  |
| 8.8<br>(a) | Fahrbefehl ist nicht möglich                  | Der Antrieb wurde für die Bedienelemente gesperrt und ein Fahrbefehl wurde erteilt                   | Den Antrieb für die Bedienelemente freigeben  |
|            |   |  | Den Anschluss des IT 3b prüfen  |
| 8.9<br>(a) | Schließkantensicherung                        | Der Lichtstrahl ist unterbrochen   | Sender und Empfänger kontrollieren, ggf. auswechseln bzw. die Schließkantensicherung komplett auswechseln   |
|            |   | 8k2-Widerstandskontaktleiste ist defekt bzw. nicht angeschlossen                                     | 8k2-Widerstandskontaktleiste prüfen bzw. über die Auswerteeinheit 8k2-1T am Antrieb anschließen   |
| 8.8        | Kein Referenzpunkt                            | Spannungsausfall   | Das Tor in die Endlage <i>Tor-Auf</i> fahren  |
|            |   | Kraftbegrenzung hat 3 x in Folge in Richtung <i>Tor-Zu</i> angesprochen                              |   |
| 8.0        | Der Antrieb ist ungelern                      | Der Antrieb ist noch nicht eingelernt  | Den Antrieb einlernen (siehe Kapitel 5)   |

| Anzeige | Fehler / Warnung                               | Mögliche Ursache   | Abhilfe   |
|---------|--|--|---|
|         | Wartungsanzeige blinkt während jeder Torfahrt. | Kein Fehler<br>Das durch den Monteur eingestellte Wartungsintervall ist überschritten. | Die Toranlage nach Herstellerangaben durch einen Sachkundigen prüfen und warten lassen. |

17.2 Anzeige der Betriebszustände

|  |   |  |   |
|--|---|--|---|
|  | Der Antrieb befindet sich in der Endlage <i>Tor-Auf</i>       |  | Der Antrieb befindet sich in einer Zwischenlage           |
|  | 1. Der Antrieb fährt momentan<br>2. Die Vorwarnzeit ist aktiv |  | Der Antrieb befindet sich in der Endlage <i>Tor-Zu</i>    |
|  | Der Antrieb befindet sich in der Teilöffnung                  |  |   |
|  | Die Kommunikation mit der Steuerung 360 ist vorhanden.        |  | Die Kommunikation mit der Steuerung 360 ist unterbrochen. |

18 Menü- und Programmierübersicht

Die genannten Werkseinstellungen gelten für den Tortyp Sectionaltor.

| Symbol           | Menü | Aktion | Hinweis   |          |
|------------------|------|--------|---|----------|
|                  |      |        | Verlassen des Programmiermodus  |          |
| Tortyp auswählen |      |        |   |          |
|                  |      |        | <br><br>Tortyp auswählen -<br>(alle benötigten Standard-Einstellungen wie Geschwindigkeit, Soft-Stopp, Reversierverhalten der Sicherheitseinrichtungen, Reversiergrenze, usw. voreingestellt) |          |
|                  |      |        |   |          |
|                  |      |        |   |          |
|                  |      |        |   | ET 500-2 |
|                  |      |        |   | ST 500   |
| Lernfahrten      |      |        |   |          |
|                  |      | <br>   | Lernfahrten nach Service / Wartung oder Änderungen  |          |

| Symbol                              | Menü | Aktion | Hinweis  |
|-------------------------------------|------|--------|--|
| Tortyp abfragen                     |      |        |  |
|                                     | 84   |        | 06 = Fremdtor  |
| Zusätzliche Funktionen mit Relais   |      |        |  |
|                                     | 24   |        | (HOR 1 oder 3. Relais UAP 1)<br>Meldung <i>Endlage Tor-Auf</i> |
|                                     | 25   |        | Meldung <i>Endlage Tor-Zu</i>                                  |
|                                     | 26   |        | Wischsignal bei Befehlsgabe <i>Tor-Auf</i><br>                 |
|                                     | 27   |        | Anfahr- / Vorwarnung Dauersignal                               |
|                                     | 28   |        | Anfahr- / Vorwarnung blinkend                                  |
|                                     | 29   |        | Relais zieht während der Fahrt an                              |
| Vorwarnzeit                         |      |        |  |
|                                     | 30   |        |  |
|                                     | 31   |        |  |
| Automatischer Zulauf - Aufhaltezeit |      |        |  |
|                                     | 32   |        | <b>Lichtschanke erforderlich</b>                               |
|                                     | 33   |        |  |
|                                     | 34   |        |  |
|                                     | 35   |        |  |

| Symbol  | Menü | Aktion | Hinweis                                 |
|---|------|--------|---|
|   | 36   |        |   |
| Verhalten bei Tastendruck - Automatischer Zulauf - Aufhaltezeit |      |        |   |
|   | 37   |        | Tastendruck verlängert Aufhaltezeit<br> |
|   | 38   |        | Tastendruck bricht Aufhaltezeit ab      |
| Automatischer Zulauf - Teilöffnung                              |      |        | Lichtschanke erforderlich               |
|   | 41   |        |   |
|   | 42   |        |   |
| Lüftungsposition ändern   |      |        |   |
|   | 43   |        |   |
| Bedientasten sperren / entsperren                               |      |        |   |
|   | 44   |        |   |
|   | 45   |        |   |

## Table des matières

|           |   |           |  |  |
|-----------|---|-----------|--|--|
| <b>A</b>  | <b>Articles fournis</b> .....   | <b>2</b>  |  |  |
| <b>B</b>  | <b>Outils nécessaires au montage</b> .....  | <b>2</b>  |  |  |
| <b>1</b>  | <b>A propos de ce mode d'emploi</b> .....   | <b>46</b> |  |  |
| 1.1       | Documents valables .....  | 46        |  |  |
| 1.2       | Consignes de sécurité utilisées .....   | 46        |  |  |
| 1.3       | Définitions utilisées .....   | 46        |  |  |
| 1.4       | Symboles utilisés .....   | 46        |  |  |
| 1.5       | Abréviations utilisées .....  | 47        |  |  |
| <b>2</b>  | <b>▲ Consignes de sécurité</b> .....  | <b>47</b> |  |  |
| 2.1       | Utilisation appropriée.....   | 47        |  |  |
| 2.2       | Utilisation non appropriée.....   | 47        |  |  |
| 2.3       | Qualification du monteur .....  | 47        |  |  |
| 2.4       | Consignes de sécurité concernant le montage, la maintenance, la réparation et le démontage de l'installation de porte ..... | 47        |  |  |
| 2.5       | Consignes de sécurité concernant le montage.....  | 48        |  |  |
| 2.6       | Consignes de sécurité concernant la mise en service et le fonctionnement.....   | 48        |  |  |
| 2.7       | Consignes de sécurité concernant l'utilisation d'un système radio .....   | 48        |  |  |
| 2.8       | Dispositifs de sécurité contrôlés.....  | 48        |  |  |
| <b>3</b>  | <b>Montage</b> .....  | <b>49</b> |  |  |
| 3.1       | Contrôle de la porte.....   | 49        |  |  |
| 3.2       | Espace libre nécessaire .....   | 49        |  |  |
| 3.3       | Montage de la motorisation de porte de garage .....   | 49        |  |  |
| 3.4       | Montage du rail de guidage.....   | 58        |  |  |
| 3.5       | Détermination des positions finales.....  | 63        |  |  |
| 3.6       | Fixation du panneau d'avertissement.....  | 65        |  |  |
| <b>4</b>  | <b>Raccordement électrique</b> .....  | <b>66</b> |  |  |
| 4.1       | Bornes de raccordement .....  | 66        |  |  |
| 4.2       | Raccordement de composants supplémentaires / d'accessoires .....  | 66        |  |  |
| <b>5</b>  | <b>Mise en service</b> .....  | <b>69</b> |  |  |
| <b>6</b>  | <b>Menus</b> .....  | <b>71</b> |  |  |
| 6.1       | Description des menus.....  | 72        |  |  |
| <b>7</b>  | <b>Apprentissage de la motorisation</b> .....   | <b>75</b> |  |  |
| <b>8</b>  | <b>Système radio</b> .....  | <b>75</b> |  |  |
| <b>9</b>  | <b>Récepteurs radio externes</b> .....  | <b>76</b> |  |  |
| 9.1       | Récepteur HE 3 BiSecur* .....   | 76        |  |  |
| 9.2       | Récepteur ESE BiSecur* .....  | 76        |  |  |
| 9.3       | Suppression de tous les codes radio .....   | 76        |  |  |
| 9.4       | Extrait de la déclaration de conformité pour récepteurs.....  | 76        |  |  |
| <b>10</b> | <b>Fonctionnement</b> .....   | <b>76</b> |  |  |
| 10.1      | Instruction des utilisateurs.....   | 77        |  |  |
| 10.2      | Essai de fonctionnement .....   | 77        |  |  |
| 10.3      | Fonctionnement normal.....  | 77        |  |  |
| 10.4      | Fonctions des différents codes radio pour un récepteur radio externe .....  | 77        |  |  |
| 10.5      | Comportement de la motorisation de porte de garage après deux trajets d'ouverture rapides consécutifs.....                  | 78        |  |  |
| 10.6      | Comportement lors d'une panne d'électricité (sans batterie de secours).....   | 78        |  |  |
| 10.7      | Comportement après le rétablissement du courant (sans batterie de secours) .....  | 78        |  |  |
| 10.8      | Trajet de référence .....   | 78        |  |  |
| <b>11</b> | <b>Inspection et maintenance</b> .....  | <b>78</b> |  |  |
| 11.1      | Tension de la sangle crantée / courroie dentée.....   | 79        |  |  |
| 11.2      | Vérification du rappel automatique de sécurité / de l'inversion.....  | 79        |  |  |
| <b>12</b> | <b>Réinitialisation à la configuration usine</b> .....  | <b>79</b> |  |  |
| <b>13</b> | <b>Démontage et élimination</b> .....   | <b>80</b> |  |  |
| <b>14</b> | <b>Conditions de garantie</b> .....   | <b>80</b> |  |  |
| <b>15</b> | <b>Extrait de la déclaration d'incorporation</b> .....  | <b>80</b> |  |  |
| <b>16</b> | <b>Données techniques</b> .....   | <b>81</b> |  |  |
| <b>17</b> | <b>Affichage des erreurs / messages d'avertissement et états d'exploitation</b> .....                                       | <b>82</b> |  |  |
| 17.1      | Affichage d'erreurs et d'avertissements .....   | 82        |  |  |
| 17.2      | Affichage des états d'exploitation .....  | 83        |  |  |
| <b>18</b> | <b>Vue d'ensemble des menus et des programmations</b> .....   | <b>83</b> |  |  |

Toute transmission ou reproduction de ce document, toute exploitation ou communication de son contenu sont interdites, sauf autorisation expresse. Tout manquement à cette règle est illicite et expose son auteur au versement de dommages et intérêts. Tous droits réservés en cas de dépôt d'un brevet, d'un modèle d'utilité ou d'agrément. Sous réserve de modifications.

Cher client,

Nous vous remercions d'avoir opté pour un produit de qualité de notre société.

## 1 A propos de ce mode d'emploi

Ces instructions sont des **instructions d'utilisation originales** au sens de la directive CE 2006/42/CE. Lisez attentivement et entièrement les présentes instructions. Elles contiennent d'importantes informations concernant ce produit. Veuillez tenir compte des remarques et en particulier respecter toutes les consignes de sécurité et de danger.

Conservez précieusement les présentes instructions et assurez-vous que tous les utilisateurs puissent les consulter à tout moment.

### 1.1 Documents valables

Afin de garantir une utilisation et une maintenance sûres de l'installation de porte, les documents suivants doivent être mis à la disposition de l'utilisateur final :

- Présentes instructions
- Carnet d'essai joint
- Instructions de la motorisation de porte de garage

### 1.2 Consignes de sécurité utilisées

|  |  |
|--|--|
|                          | Ce symbole général d'avertissement désigne un danger susceptible de causer <b>des blessures</b> ou <b>la mort</b> . Dans la partie texte, le symbole général d'avertissement est utilisé en association avec les degrés de danger décrits ci-dessous. Dans la partie illustrée, une indication supplémentaire renvoie aux explications du texte. |
|  <b>DANGER</b>          | Désigne un danger provoquant immanquablement la mort ou des blessures graves.  |
|  <b>AVERTISSEMENT</b> | Désigne un danger susceptible de provoquer la mort ou des blessures graves.  |
|  <b>PRECAUTION</b>    | Désigne un danger susceptible de provoquer des blessures légères à moyennes.   |
| <b>ATTENTION</b>   | Désigne un danger susceptible d' <b>endommager</b> ou de <b>détruire le produit</b> .  |

### 1.3 Définitions utilisées

#### Fermeture automatique

Fermeture automatique de la porte après un certain temps depuis la position finale *Ouvert* ou l'ouverture partielle.

#### Commande séquentielle à impulsion

A chaque pression sur une touche, la porte part dans le sens opposé du dernier trajet de porte ou stoppe celui-ci.

#### Trajets d'apprentissage

Les trajets de porte, pour lesquels le déplacement, les efforts et le comportement de la porte sont nécessaires, sont mémorisés.

### Fonctionnement normal

Trajet de porte suivant les trajets et les efforts appris.

### Rappel automatique de sécurité / de l'inversion

Mouvement de la porte dans le sens opposé lors de la sollicitation du dispositif de sécurité ou du limiteur d'effort.

### Limite d'inversion

Jusqu'à la limite d'inversion, juste avant la position finale *Fermé*, un trajet est déclenché dans le sens opposé (rappel automatique de sécurité) en cas de sollicitation d'un dispositif de sécurité. En cas de dépassement de cette limite, ce comportement est supprimé afin que la porte atteigne la position finale en toute sécurité, sans interruption de trajet.

### Ouverture partielle

Seconde hauteur de tableau réglable séparément, permettant d'aérer le garage.

### Temporisation

Est un laps de temps défini au cours duquel une action est attendue (par ex. sélection d'un menu ou activation d'une fonction). Si aucune action n'est effectuée dans ce laps de temps, la motorisation repasse automatiquement en mode de fonctionnement.

### Déplacement

La course que la porte accomplit en passant de la position finale *Ouvert* à la position finale *Fermé*.

### Temps d'avertissement

Délai entre la commande de démarrage (impulsion) et le début du trajet de porte.

### 1.4 Symboles utilisés

La partie illustrée présente le montage de la motorisation sur une porte sectionnelle. Si le montage sur une porte basculante diverge, ces différences seront aussi illustrées. Pour une meilleure visualisation, les lettres suivantes sont attribuées à la numérotation des figures :

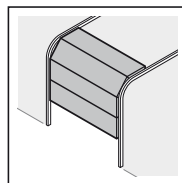

a = porte sectionnelle

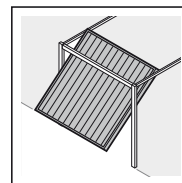

b = porte basculante

Toutes les dimensions dans la partie illustrée sont en [mm].

### Symboles :

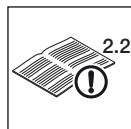

Voir partie texte

Dans cet exemple, **2.2** signifie : voir partie texte, chapitre 2.2



Remarques importantes pour éviter tout dommage corporel ou matériel



Efforts physiques importants



Attention au déplacement aisé



Utilisation de gants de protection



Réglage d'usine

### Affichage à 7 segments



Affichage allumé



Affichage clignotant lentement



Affichage clignotant rapidement



Point clignotant

### 1.5 Abréviations utilisées

| Code couleurs pour câbles, conducteurs et composants   |  |
|--|--|
| Les abréviations des couleurs pour l'identification des câbles, des conducteurs et des composants sont conformes au code couleur international, selon la norme IEC 757 : |  |
| WH   | Blanc  |
| BN   | Marron   |
| GN   | Vert   |
| YE   | Jaune  |
| Désignations des articles  |  |
| HE 3 BiSecur   | Récepteur 3 canaux                               |
| ESE BiSecur  | Récepteur 5 canaux bidirectionnel                |
| IT 1b  | Bouton-poussoir avec touche d'impulsion éclairée |
| EL 101 / EL 301  | Cellule photoélectrique à faisceau unique        |
| STK  | Contact de portillon incorporé                   |
| SKS  | Unité de connexion pour sécurité de contact      |

|          |   |
|----------|---|
| VL       | Unité de connexion pour cellule photoélectrique embarquée |
| HOR 1    | Relais d'option   |
| UAP 1    | Platine d'adaptation universelle                          |
| HNA 18-3 | Batterie de secours                                       |
| SLK      | Feu de signalisation jaune à LED                          |

## 2 ⚠️ Consignes de sécurité

### ATTENTION :

CONSIGNES DE SECURITE IMPORTANTES.

POUR LA SECURITE DES PERSONNES, IL EST IMPORTANT DE SUIVRE LES PRESENTES CONSIGNES. CES CONSIGNES DOIVENT ETRE CONSERVEES.

#### 2.1 Utilisation appropriée

La motorisation de porte de garage est conçue pour la commande à impulsion de portes sectionnelles ou basculantes équilibrées par ressort ainsi que de portes basculantes équilibrées par des poids. Selon le type de motorisation, la motorisation peut être utilisée dans le domaine privé / non industriel ou dans le secteur industriel (par ex. garages souterrains ou collectifs).

Concernant la combinaison porte / motorisation, veuillez tenir compte des indications du fabricant. Le respect de nos instructions quant à la construction et au montage permet d'éviter les risques définis par la norme DIN EN 13241-1. Les installations de porte utilisées dans le domaine public et ne disposant que d'un seul dispositif de protection, par exemple un limiteur d'effort, ne doivent être commandées que sous surveillance.

La motorisation de porte de garage a été développée pour une utilisation en zone sèche.

#### 2.2 Utilisation non appropriée

La motorisation ne doit pas être utilisée pour des portes sans sécurité parachute.

#### 2.3 Qualification du monteur

Seuls un montage et une maintenance corrects par une société / personne compétente ou spécialisée, conformément aux instructions, peuvent garantir un fonctionnement fiable et adapté des équipements installés. Conformément à la norme EN 12635, un spécialiste est une personne qualifiée qui dispose de la formation appropriée, des connaissances spécifiques et de l'expérience nécessaires pour monter, inspecter et effectuer la maintenance d'une installation de porte de manière correcte et sûre.

#### 2.4 Consignes de sécurité concernant le montage, la maintenance, la réparation et le démontage de l'installation de porte

|   |
|---|
| <b>⚠️ DANGER</b>                                  |
| <b>Ressorts d'équilibrage sous tension élevée</b> |
| ► Voir avertissement au chapitre 3.1              |

|   |
|---|
| <b>⚠️ AVERTISSEMENT</b>                                     |
| <b>Risque de blessure dû à un trajet de porte inattendu</b> |
| ► Voir avertissement au chapitre 11                         |

Le montage, la maintenance, la réparation et le démontage de l'installation de porte et de la motorisation de porte de garage doivent être exécutés par un spécialiste.

- ▶ En cas de défaillance de la motorisation de porte de garage, confiez directement l'inspection/la réparation à un spécialiste.

## 2.5 Consignes de sécurité concernant le montage

Lors des travaux de montage, le spécialiste doit s'assurer que les prescriptions valables en matière de sécurité sur le lieu de travail, ainsi que les prescriptions relatives à l'utilisation d'appareils électriques sont bien observées. Les directives nationales doivent être également prises en compte. Le respect de nos instructions quant à la construction et au montage permet d'éviter les risques définis par la norme DIN EN 13241-1.

Le plafond du garage doit être dans un état tel qu'une fixation sûre de la motorisation est assurée. Si le plafond est trop haut ou trop léger, la motorisation doit être fixée à l'aide d'entretoises supplémentaires.

### AVERTISSEMENT

#### Accessoires de fixation inappropriés

- ▶ Voir avertissement au chapitre 3.3

#### Danger de mort en raison de la corde manuelle

- ▶ Voir avertissement au chapitre 3.3

#### Risque de blessure dû à un mouvement de porte involontaire

- ▶ Voir avertissement au chapitre 3.3

## 2.6 Consignes de sécurité concernant la mise en service et le fonctionnement



### DANGER

#### Tension secteur

Tout contact avec la tension secteur peut entraîner une décharge électrique mortelle.

Par conséquent, veuillez impérativement respecter les consignes suivantes :

- ▶ Les raccordements électriques doivent uniquement être effectués par un électricien professionnel.
- ▶ L'installation électrique à la charge de l'utilisateur doit satisfaire à toutes les dispositions de protection (230/240 V CA, 50/60 Hz).
- ▶ En cas d'endommagement du câble de connexion secteur, ce dernier doit être remplacé par un électricien professionnel afin d'éviter tout danger.
- ▶ Avant tout travail sur la motorisation, débranchez la fiche secteur.

### AVERTISSEMENT

#### Risque de blessure dû à un mouvement de porte

- ▶ Voir avertissement au chapitre 10

### PRECAUTION

#### Risque de blessure dû à une sélection incorrecte du type de porte

- ▶ Voir avertissement au chapitre 7

### PRECAUTION

#### Risque d'écrasement dans le rail de guidage

- ▶ Voir avertissement au chapitre 10

#### Risque de blessure dû à la tirette à corde

- ▶ Voir avertissement au chapitre 10

#### Risque de blessure dû à un mouvement de porte incontrôlé dans le sens Fermé en cas de rupture d'un ressort du système d'équilibrage et de déverrouillage du chariot de guidage.

- ▶ Voir avertissement au chapitre 10

### ATTENTION

#### Courant étranger aux bornes de raccordement

Un courant étranger aux bornes de raccordement de la commande entraîne une destruction de l'électronique.

- ▶ N'appliquez aucune tension secteur (230/240 V CA) aux bornes de raccordement de la commande.

## 2.7 Consignes de sécurité concernant l'utilisation d'un système radio

### AVERTISSEMENT

#### Risque de blessure dû à un mouvement de porte

- ▶ Voir avertissement au chapitre 8

### PRECAUTION

#### Risque de blessure dû à un trajet de porte involontaire

- ▶ Voir avertissement au chapitre 8

## 2.8 Dispositifs de sécurité contrôlés

Les fonctions et/ou composants suivants, si disponibles, correspondent, à la cat. 2, PL « c » selon la norme EN ISO 13849-1:2008 et ont été fabriqués et contrôlés conformément à celle-ci :

- Limiteur d'effort interne
- Dispositifs de sécurité testés

Si ces caractéristiques sont requises pour d'autres fonctions et/ou composants, celles-ci doivent être vérifiées au cas par cas.

### AVERTISSEMENT

#### Risque de blessure dû à des dispositifs de sécurité défectueux

- ▶ Voir avertissement au chapitre 7

### 3 Montage

#### ATTENTION :

CONSIGNES IMPORTANTES POUR UN MONTAGE SUR.  
TOUTES LES CONSIGNES DOIVENT ÊTRE RESPECTÉES.  
UN MONTAGE INCORRECT PEUT PROVOQUER DES  
BLESSURES GRAVES.

#### 3.1 Contrôle de la porte

#### DANGER

##### Ressorts d'équilibrage sous tension élevée

Le repositionnement ou le desserrage des ressorts d'équilibrage peut causer des blessures graves !

- ▶ Pour votre propre sécurité, confiez les travaux relatifs aux ressorts d'équilibrage de la porte et, au besoin, les travaux de maintenance et de réparation uniquement à un spécialiste !
- ▶ N'essayez en aucun cas de changer, régler, réparer ou déplacer vous-même les ressorts d'équilibrage du système d'équilibrage de la porte ou leurs supports.
- ▶ En outre, contrôlez l'installation de porte dans son ensemble (pièces articulées, paliers de porte, câbles, ressorts et pièces de fixation) quant à l'usure ou à d'éventuels dommages.
- ▶ Vérifiez la présence de rouille, de corrosion et de fissures.

Une défaillance de l'installation de porte ou un alignement incorrect de la porte peuvent provoquer des blessures graves !

- ▶ L'installation de porte ne doit pas être utilisée lorsqu'elle requiert des travaux de réparation ou de réglage !

La construction de la motorisation n'est pas conçue pour le fonctionnement de portes lourdes à la manœuvre, c'est-à-dire pour les portes qu'il est devenu impossible ou difficile d'ouvrir et de fermer manuellement.

La porte doit être équilibrée et dans un état de marche mécanique irréprochable, de sorte à pouvoir être utilisée manuellement sans difficultés (norme EN 12604).

- ▶ Relevez la porte d'environ un mètre, puis relâchez-la. La porte devrait s'immobiliser dans cette position et ne se déplacer ni vers le haut, ni vers le bas. Si la porte se déplace dans l'un des deux sens, il est possible que les ressorts d'équilibrage / contrepoids ne soient pas réglés correctement ou qu'ils soient défectueux. Dans ce cas, on peut s'attendre à une usure accélérée et à un mauvais fonctionnement de l'installation de porte.
- ▶ Vérifiez que la porte s'ouvre et se ferme correctement.

#### 3.2 Espace libre nécessaire

L'espace libre entre le point le plus haut de la porte en cours de trajet et le plafond (également lors de l'ouverture de la porte) doit être d'au **minimum 30 mm**.

Si l'espace libre est plus petit, la motorisation peut également être montée derrière la porte ouverte, si l'espace est suffisant. Dans ce cas, un entraîneur de porte rallongé doit être commandé séparément et utilisé.

La motorisation de porte de garage peut être excentrée d'au maximum 500 mm. Les portes sectionnelles avec rehaussement (ferrure H) en sont exclues. Pour ce cas de figure, une ferrure spéciale est nécessaire.

La prise de courant nécessaire au raccordement électrique doit être montée à environ 500 mm du bloc-moteur.

- ▶ Vérifiez ces dimensions !

#### 3.3 Montage de la motorisation de porte de garage

#### AVERTISSEMENT

##### Accessoires de fixation inappropriés

L'utilisation de matériaux de fixation inappropriés peut causer la fixation incorrecte et non sécurisée de la motorisation, qui peut alors se détacher.

- ▶ L'aptitude des matériaux de fixation livrés (chevilles) pour l'emplacement de montage prévu doit être contrôlée par le poseur. Le cas échéant, d'autres matériaux de fixation doivent être utilisés, car les matériaux de fixation livrés sont certes aptes à la pose sur béton ( $\geq$  B15), mais ils ne sont pas homologués sur site (voir figures 1.6a / 1.8b / 2.4).

#### AVERTISSEMENT

##### Danger de mort en raison de la corde manuelle

Une corde manuelle en mouvement peut provoquer un étranglement.

- ▶ Lors du montage de la motorisation, retirez la corde manuelle (voir figure 1.3.a).

#### AVERTISSEMENT

##### Risque de blessure dû à un mouvement de porte involontaire

Un montage ou une manœuvre incorrect(e) de la motorisation est susceptible de provoquer des mouvements de porte involontaires et de coincer des personnes ou des objets.

- ▶ Suivez toutes les consignes de la présente notice. En cas de montage erroné des appareils de commande (par exemple un contacteur), des mouvements de porte involontaires peuvent se déclencher et coincer des personnes ou des objets.

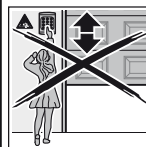

- ▶ Montez les appareils de commande à une hauteur minimale de 1,5 m (hors de portée des enfants).
- ▶ Montez des appareils de commande à installation fixe (par exemple un contacteur) à portée de vue de la porte, mais éloignés des parties mobiles.

#### ATTENTION

##### Endommagement dû à la saleté

La poussière de forage et les copeaux sont susceptibles de provoquer des dysfonctionnements.

- ▶ Lors des travaux de forage, couvrez la motorisation.

#### REMARQUES :

Les garages ne possédant pas d'accès secondaire doivent être équipés d'un débrayage de secours pour éviter d'être enfermé à l'extérieur en cas de panne de courant. Le débrayage de secours doit être commandé séparément.

- ▶ Son bon fonctionnement doit également faire l'objet d'une vérification mensuelle.

Afin de satisfaire pleinement à la **directive TTZ Protection anti-intrusion pour portes de garage**, la tirette à corde doit être retirée du chariot de guidage.

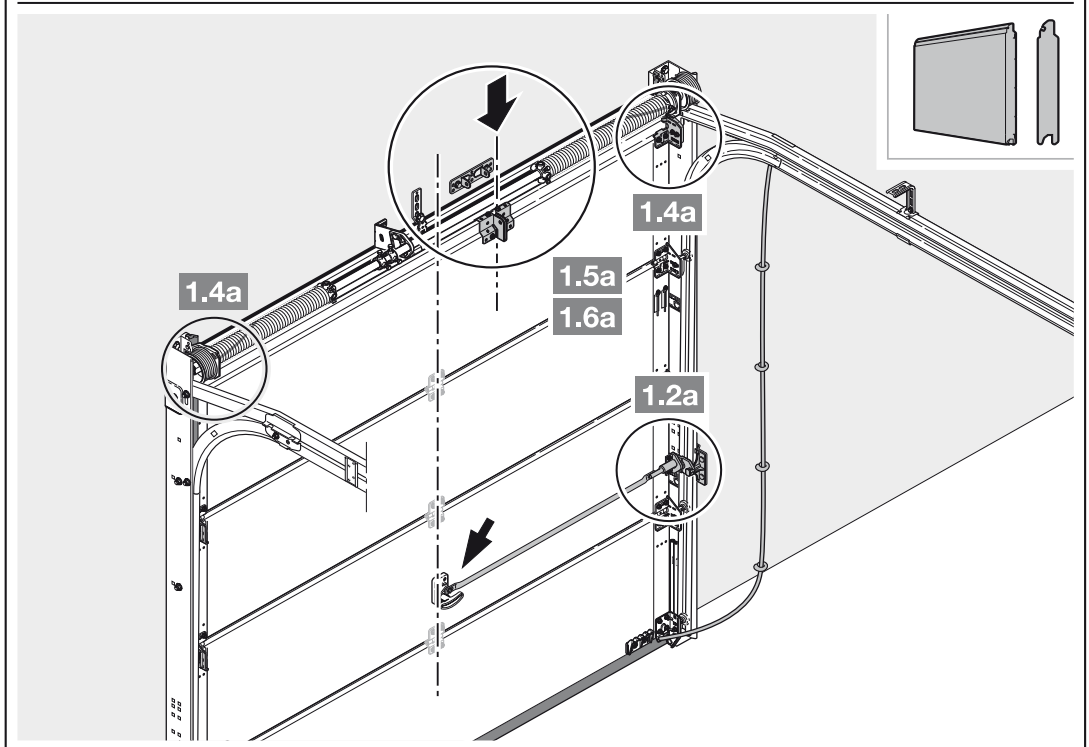
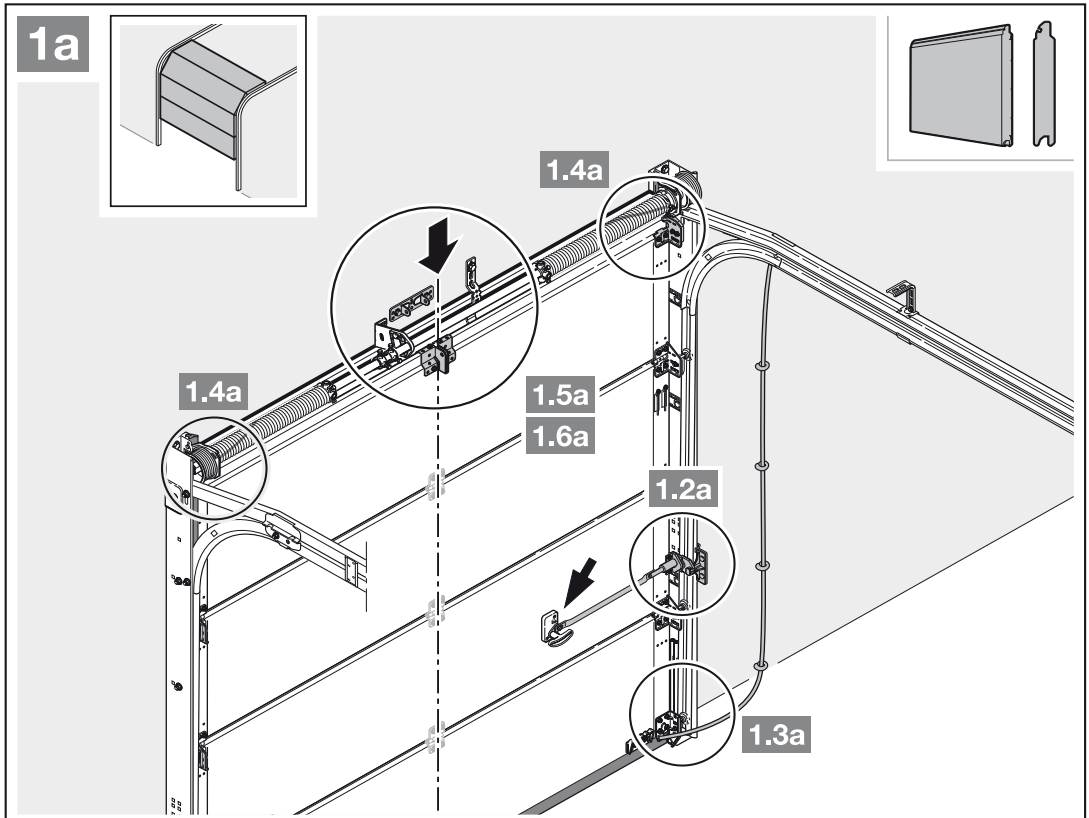

- Tenez compte du chapitre 3.2.  
– *Espace libre nécessaire*
1. Démontez entièrement le verrouillage mécanique de la porte sectionnelle. Mettez les verrouillages mécaniques hors service.
  2. Pour le profil de renfort excentré, la cornière d'entraînement doit être montée à gauche ou à droite du profil de renfort le plus proche (voir figure 1.a).

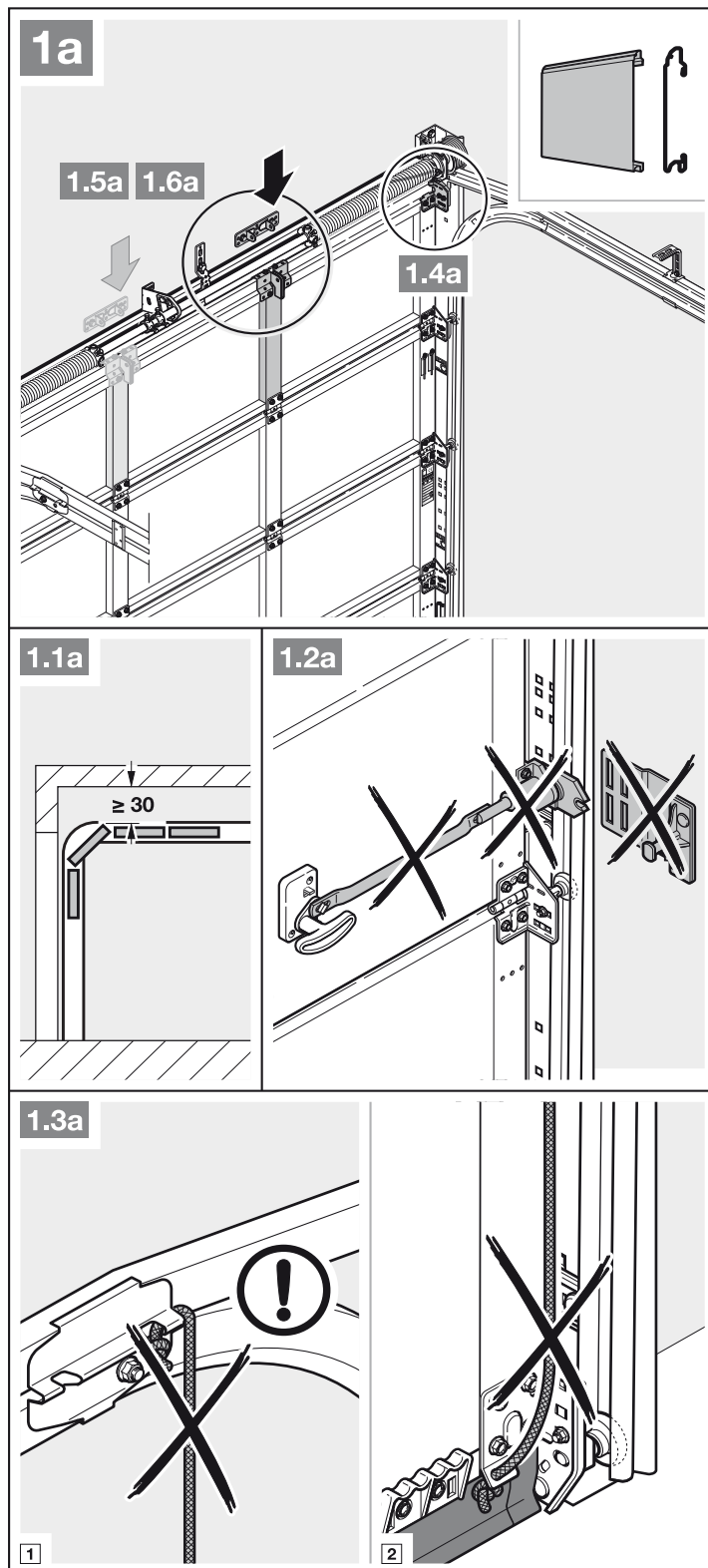

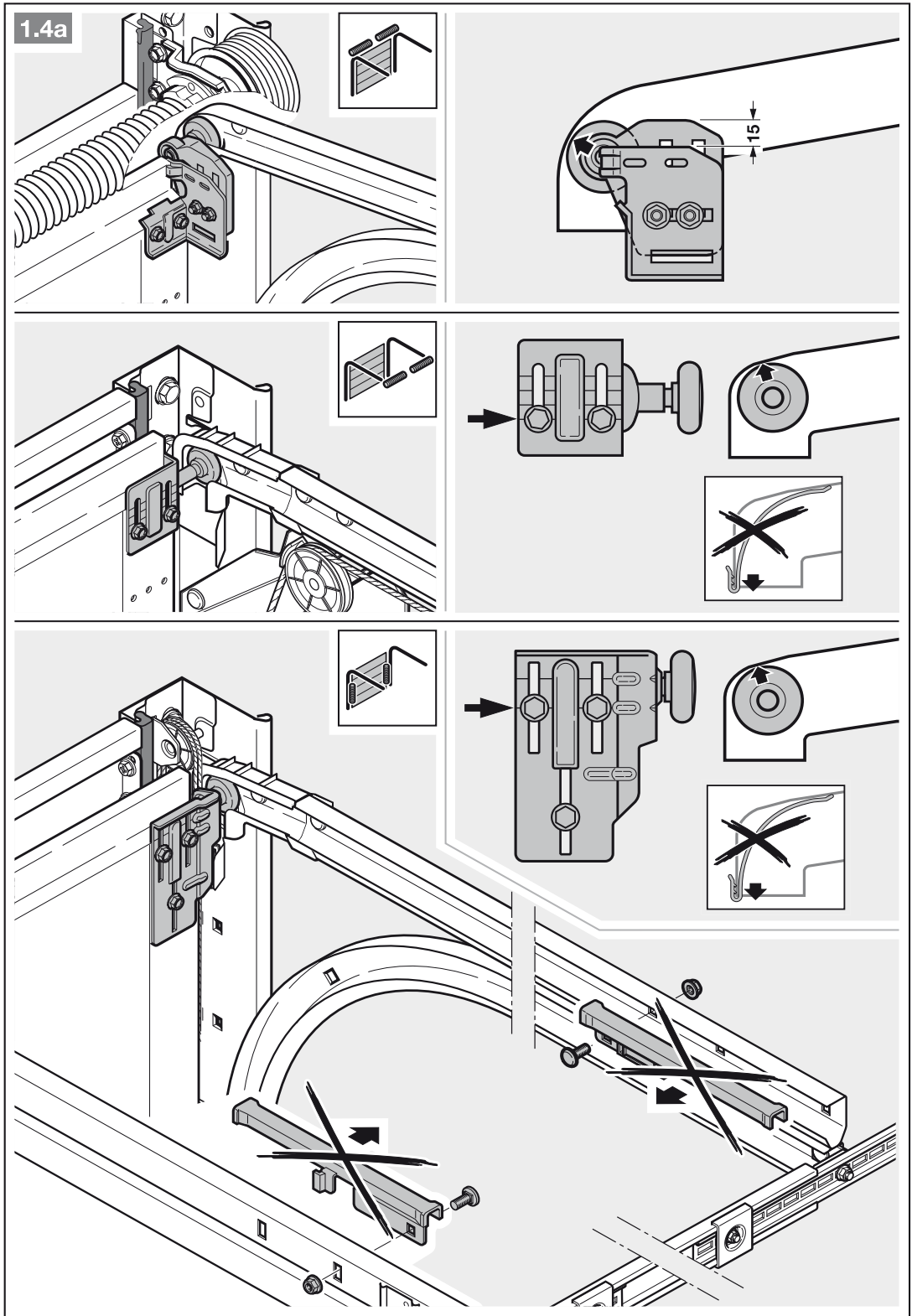

3. Pour les portes sectionnelles à serrure centrale, montez la pièce articulée de linteau et la cornière d'entraînement de manière excentrée (max. 500 mm).

**REMARQUE :**

Contrairement à la figure 1.5a pour les portes en bois (trou Ø 3 mm), il convient d'utiliser les vis à bois 5 x 35 du set d'accessoires de la porte.

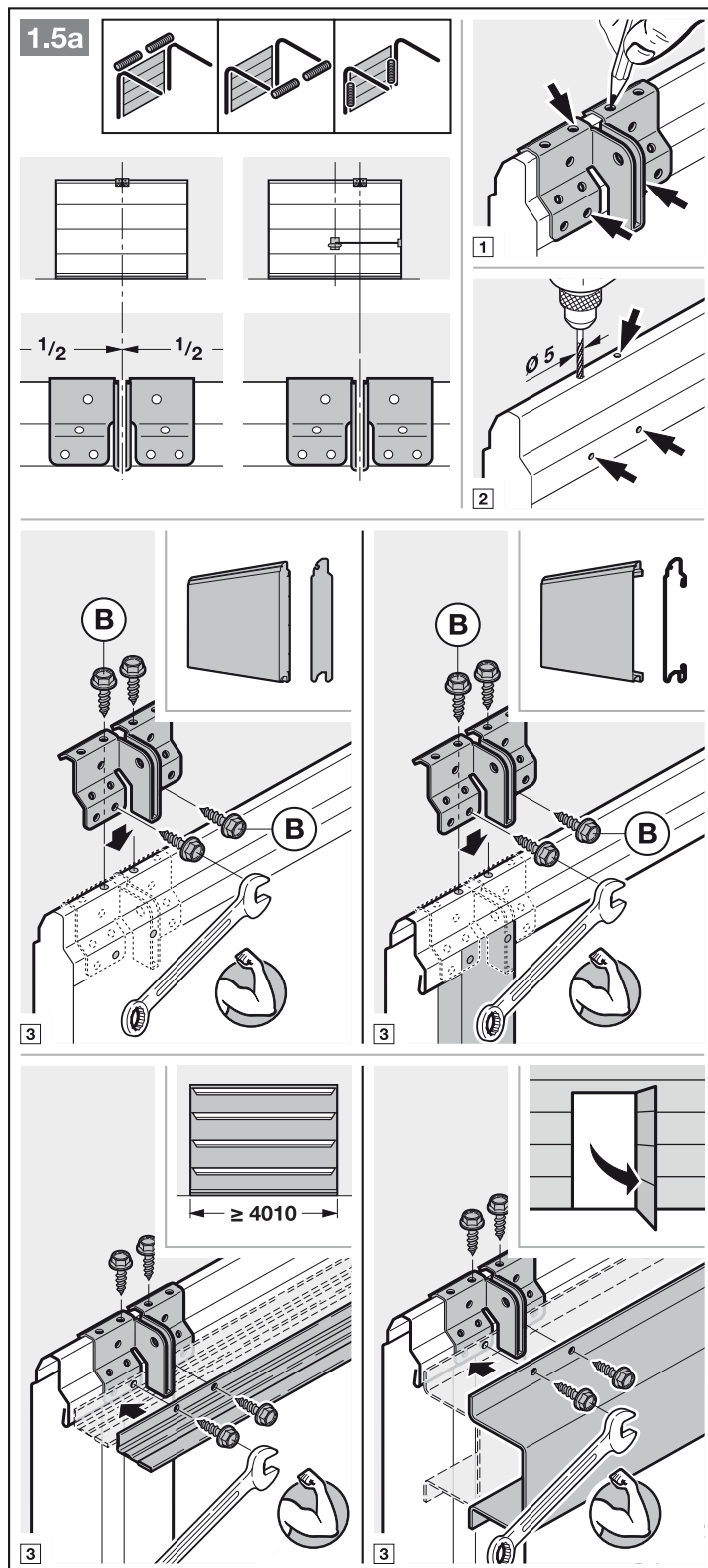

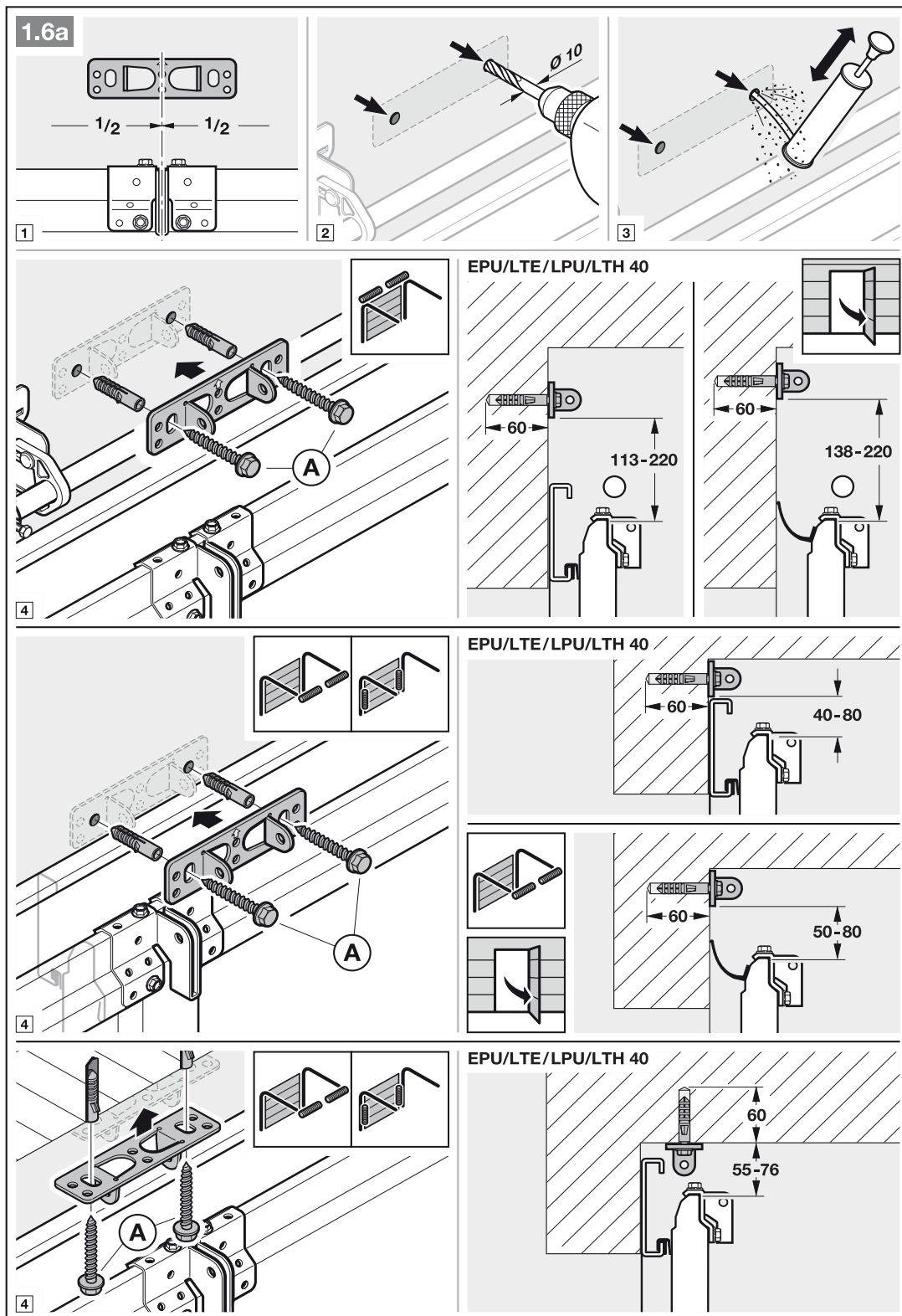

- Tenez compte du chapitre 3.2.  
– Espace libre nécessaire
- 4. Mettez les verrouillages mécaniques de la porte hors service (voir figure 1.3b).

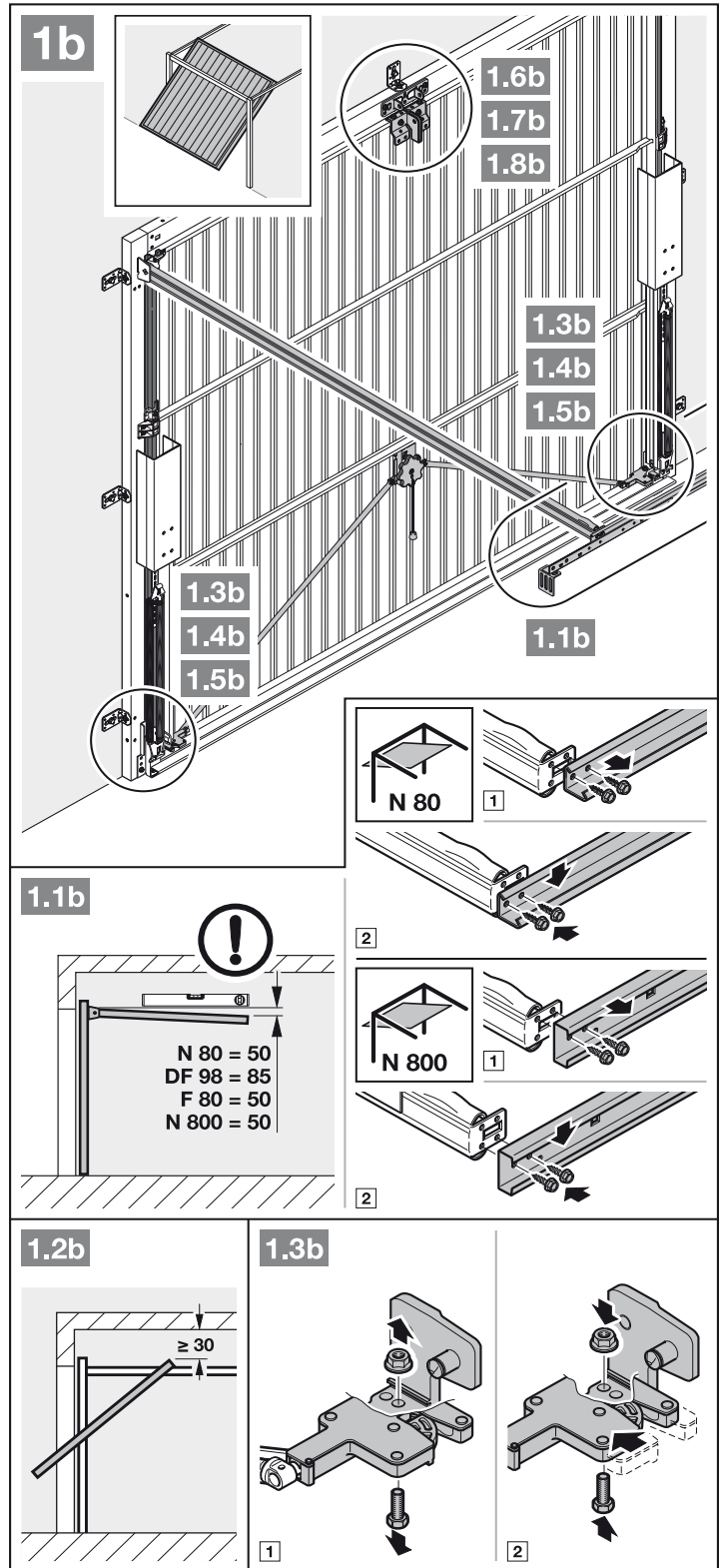

5. Mettez les verrouillages mécaniques de la porte hors service (voir figures 1.4b / 1.5b). Pour les modèles de porte non mentionnés ici, les gâches doivent être fixées par l'utilisateur.
6. Contrairement aux figures 1.6b / 1.7b, la pièce articulée de linteau et la cornière d'entraînement doivent être excentrées pour les portes basculantes avec poignée en ferronnerie d'art.

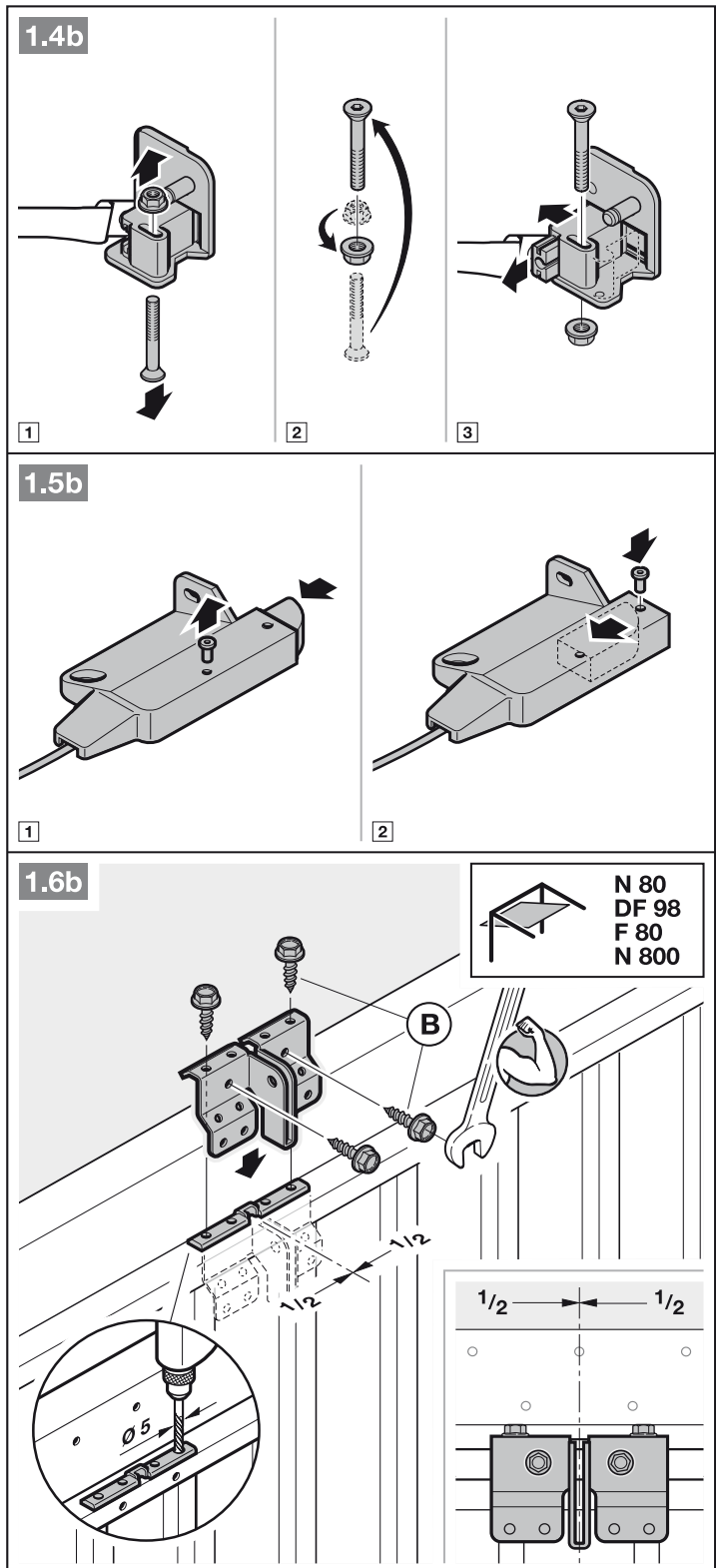

**REMARQUE :**

Pour les portes N 80 avec remplissage bois, utilisez les perforations inférieures de la pièce articulée de linteau pour le montage.

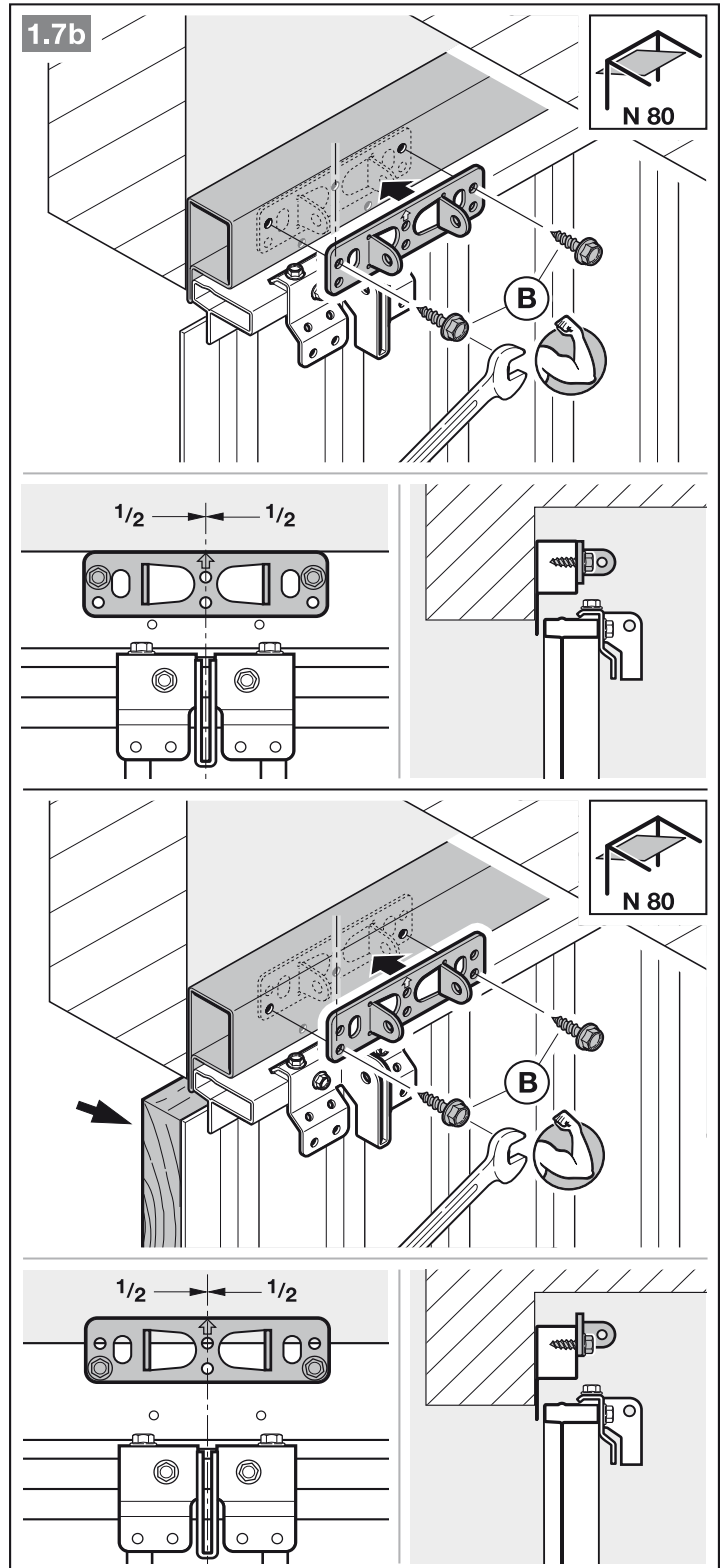

## 3.4 Montage du rail de guidage

## REMARQUE :

Pour les motorisations de porte de garage (en fonction de l'application qui leur est réservée), utilisez exclusivement les rails de guidage que nous recommandons (voir information produit) !

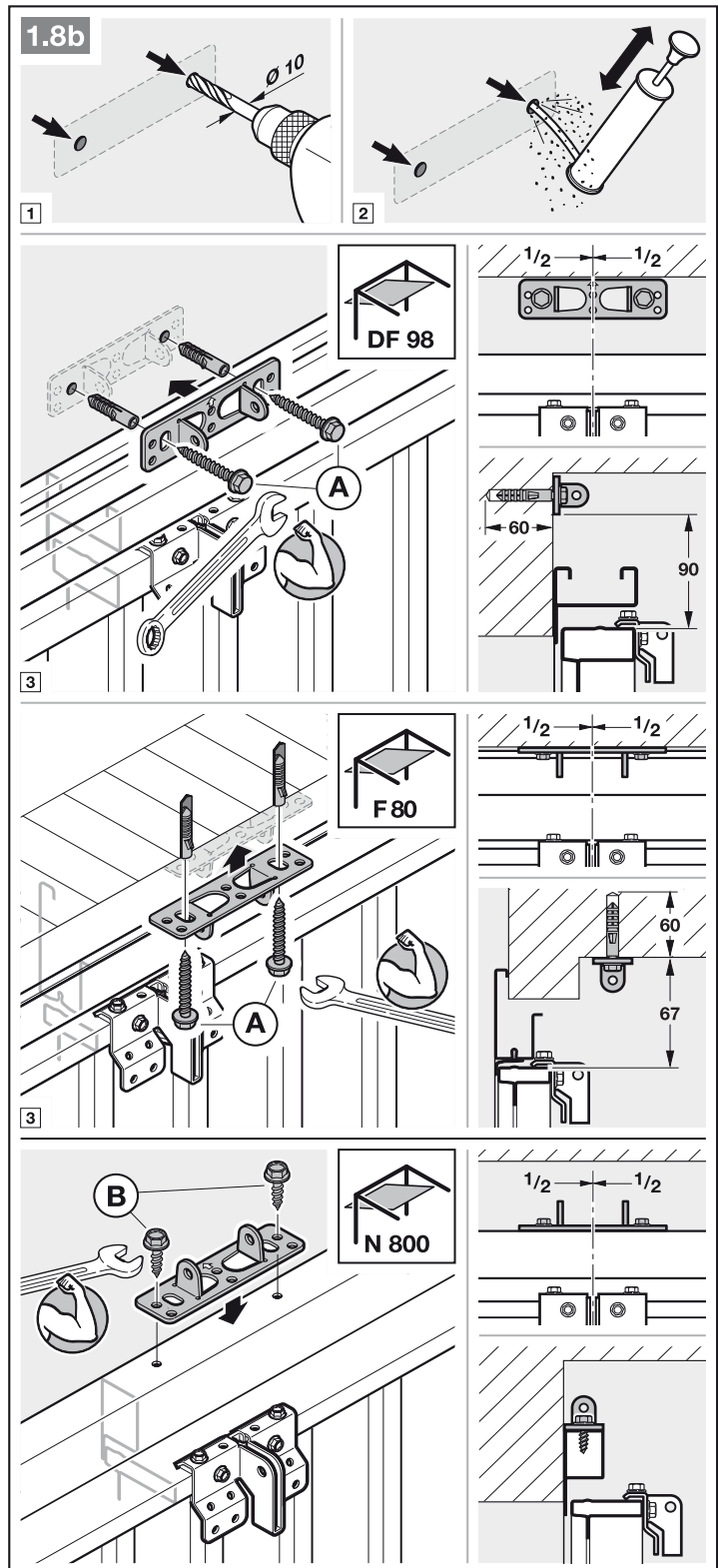

- Appuyez sur le bouton vert et décalez le chariot de guidage d'env. 200 mm vers le milieu du rail (voir figure 2.1). Cela n'est plus possible dès que les butées de fin de course et la motorisation sont montées.

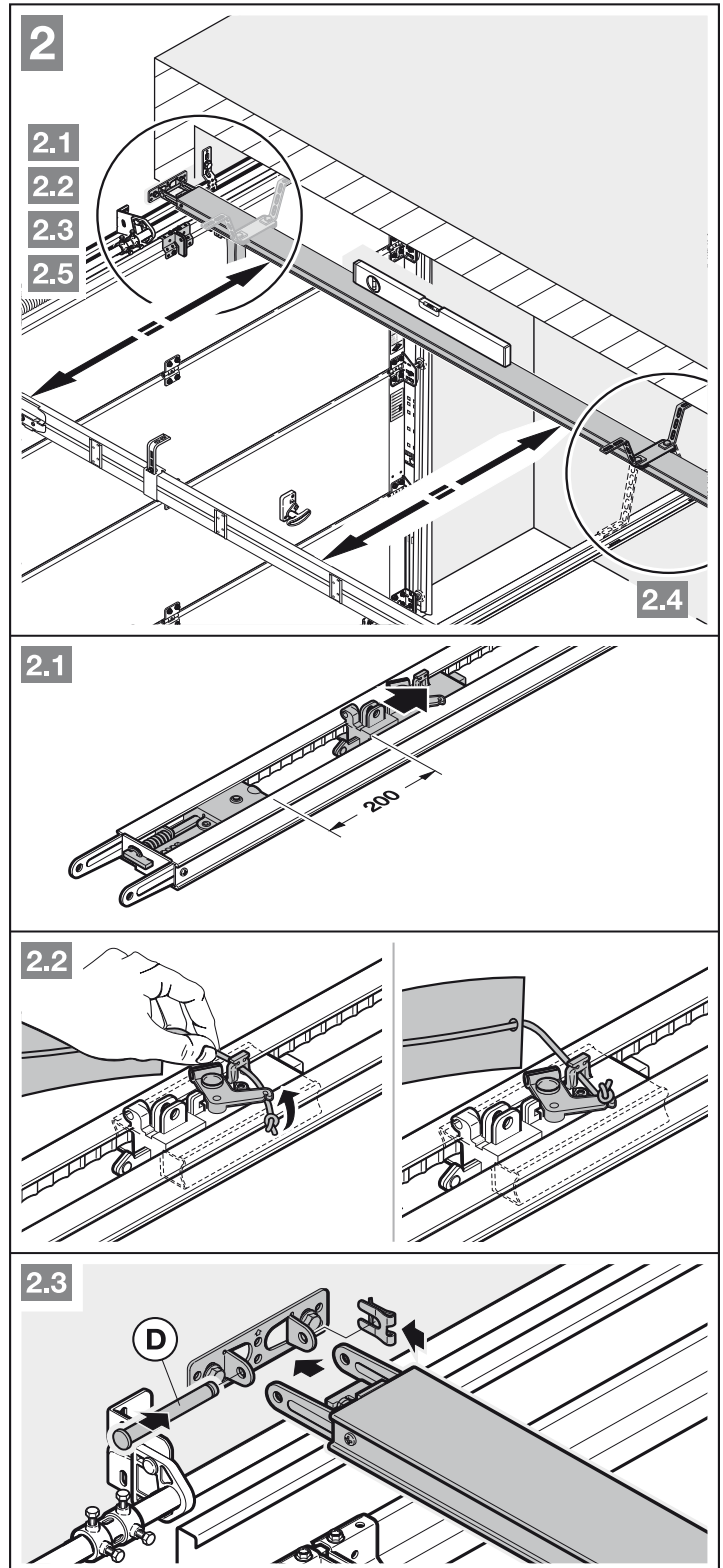

**REMARQUE :**

Pour les motorisations destinées aux garages collectifs et souterrains, il est nécessaire de fixer le rail de guidage sous le plafond du garage à l'aide d'une seconde suspente.

Une seconde suspente (accessoire optionnel) est également recommandée en cas de rails divisés.

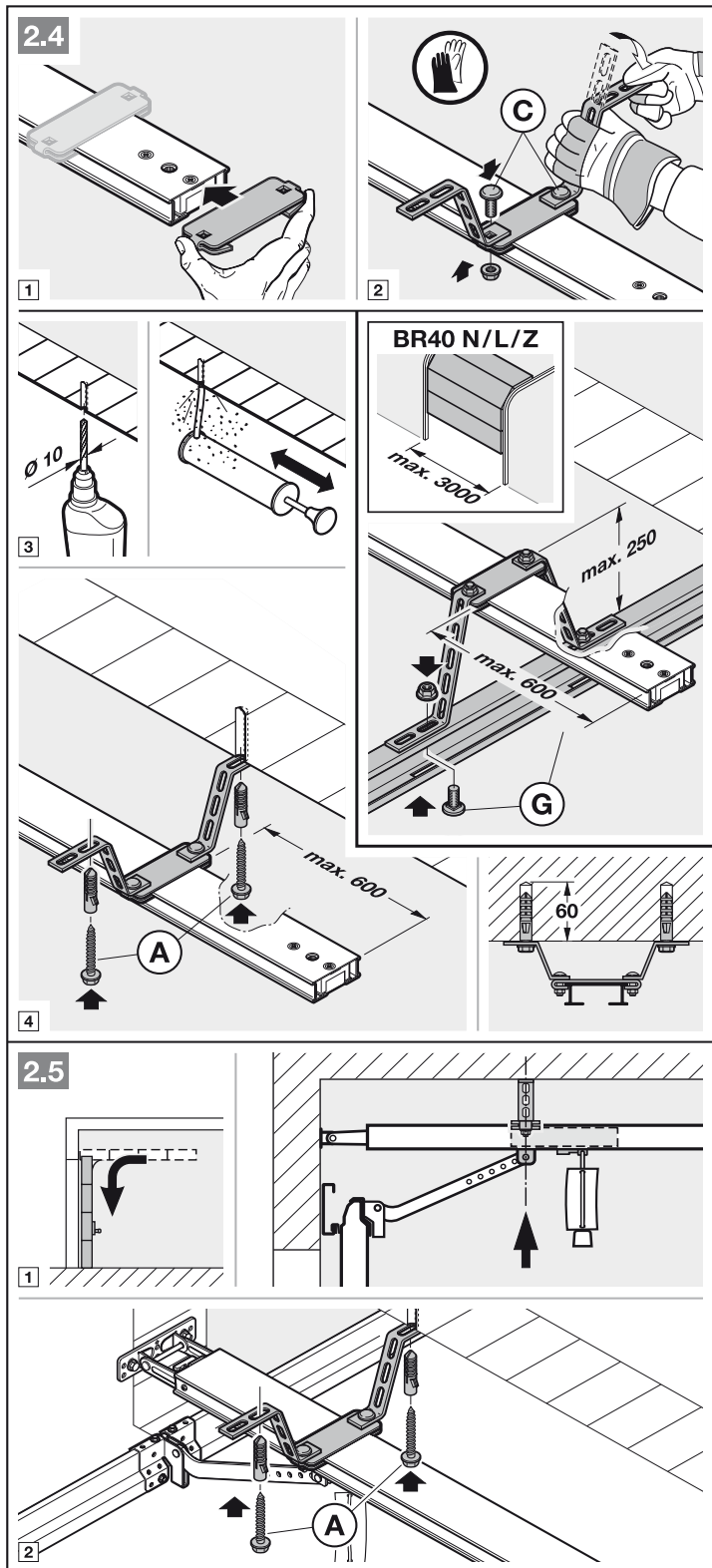

**REMARQUE :**

En fonction de la **ferrure de porte**, le sens de montage de l'entraîneur de porte doit être respecté.

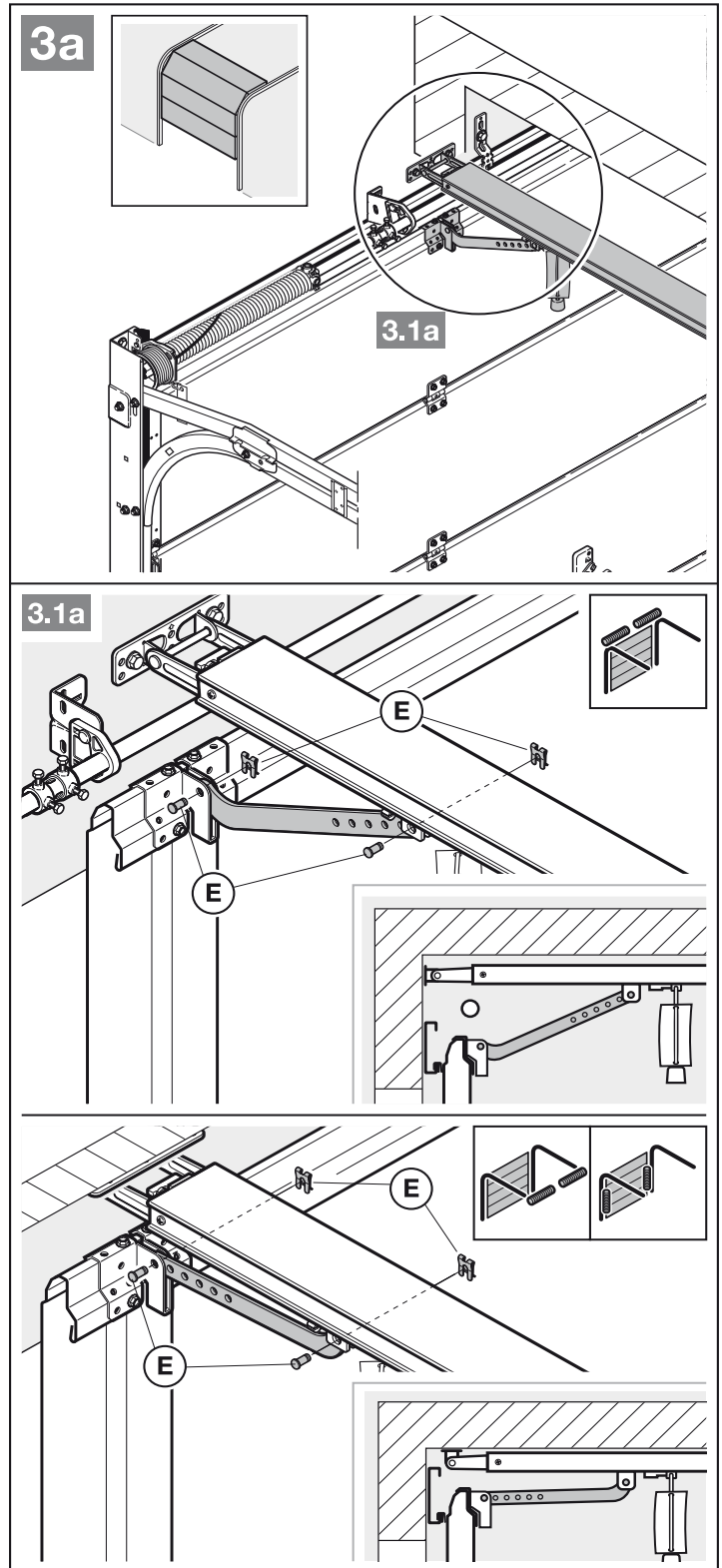

**REMARQUE :**

En fonction du **type de porte**, le sens de montage de l'entraîneur de porte doit être respecté.

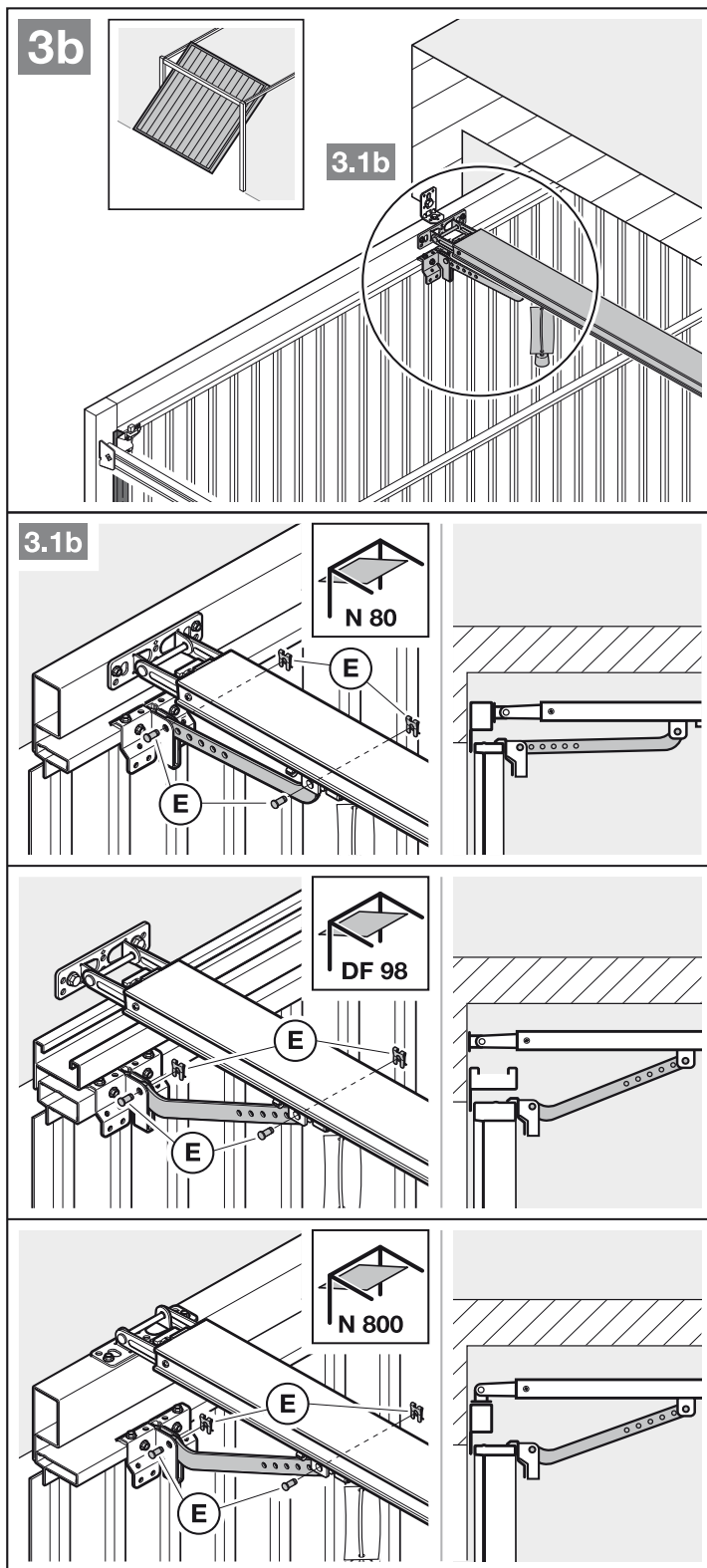

### Préparation du fonctionnement manuel

- Tirez le câble du déverrouillage mécanique (figure 4).

### 3.5 Détermination des positions finales

S'il est difficile d'amener manuellement la porte en position finale *Ouvert* ou *Fermé*.

- Tenez compte du chapitre 3.1 !

#### 3.5.1 Montage de la butée de fin de course *Ouvert*

1. Insérez la butée de fin de course non assemblée dans le rail de guidage entre le chariot de guidage et la motorisation.
2. Amenez manuellement la porte en position finale *Ouvert*.
3. Fixez la butée de fin de course.

#### REMARQUE :

Si la porte en position finale n'atteint pas entièrement la hauteur de passage libre, vous pouvez retirer la butée de fin de course afin d'utiliser la butée de fin de course intégrée (au bloc-moteur).

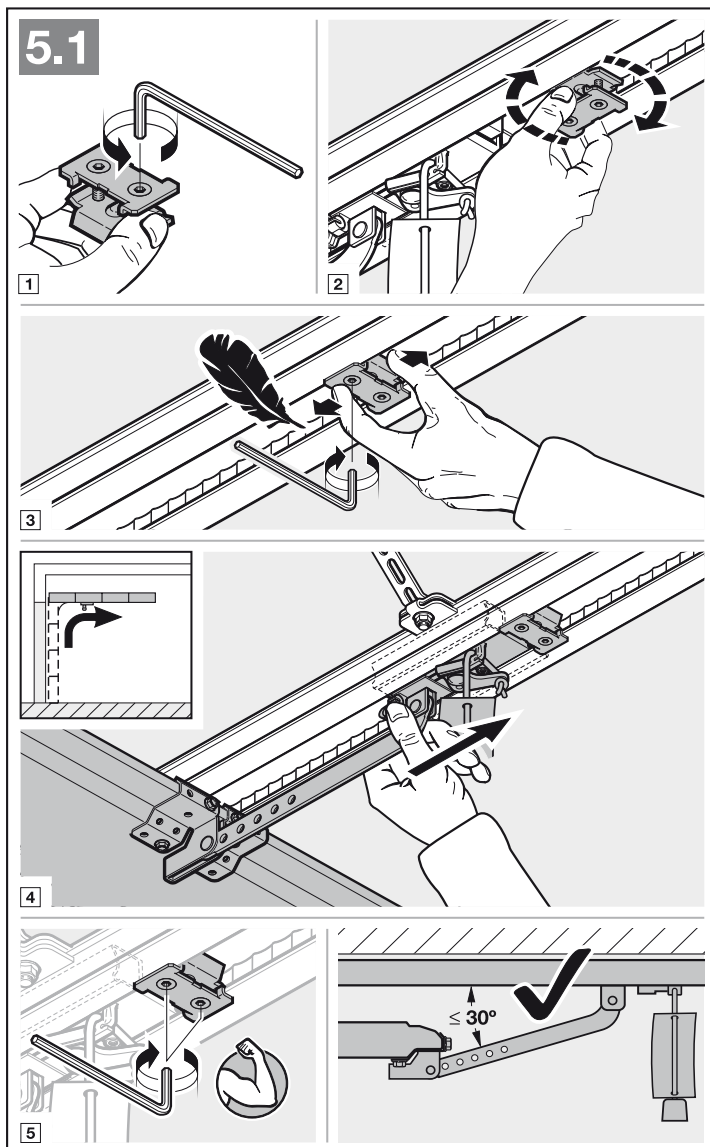
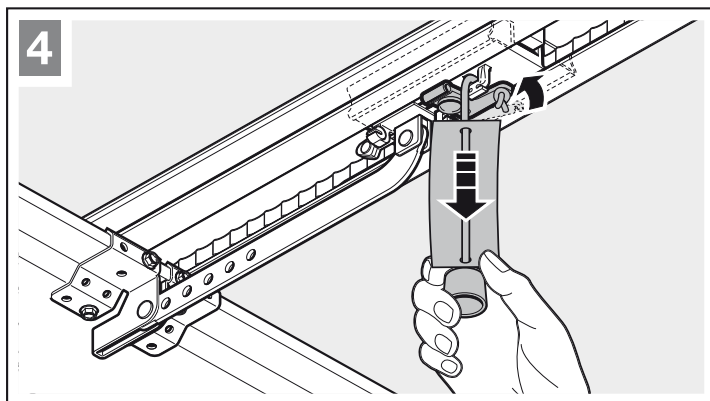

### 3.5.2 Montage de la butée de fin de course de course *Fermé*

1. Insérez la butée de fin de course non assemblée dans le rail de guidage entre le chariot de guidage et la porte.
2. Amenez manuellement la porte en position finale *Fermé*.
3. Déplacez la butée de fin de course d'environ 10 mm dans le sens *Fermé*, puis fixez-la.

#### Préparation au fonctionnement automatique

- ▶ Appuyez sur le bouton vert du chariot de guidage (figure 6).
- ▶ Déplacez la porte manuellement jusqu'à ce que le chariot de guidage s'encliquette dans le fermoir de la courroie.
- ▶ Respectez les consignes de sécurité du chapitre 10 – *Risque d'écrasement dans le rail de guidage*

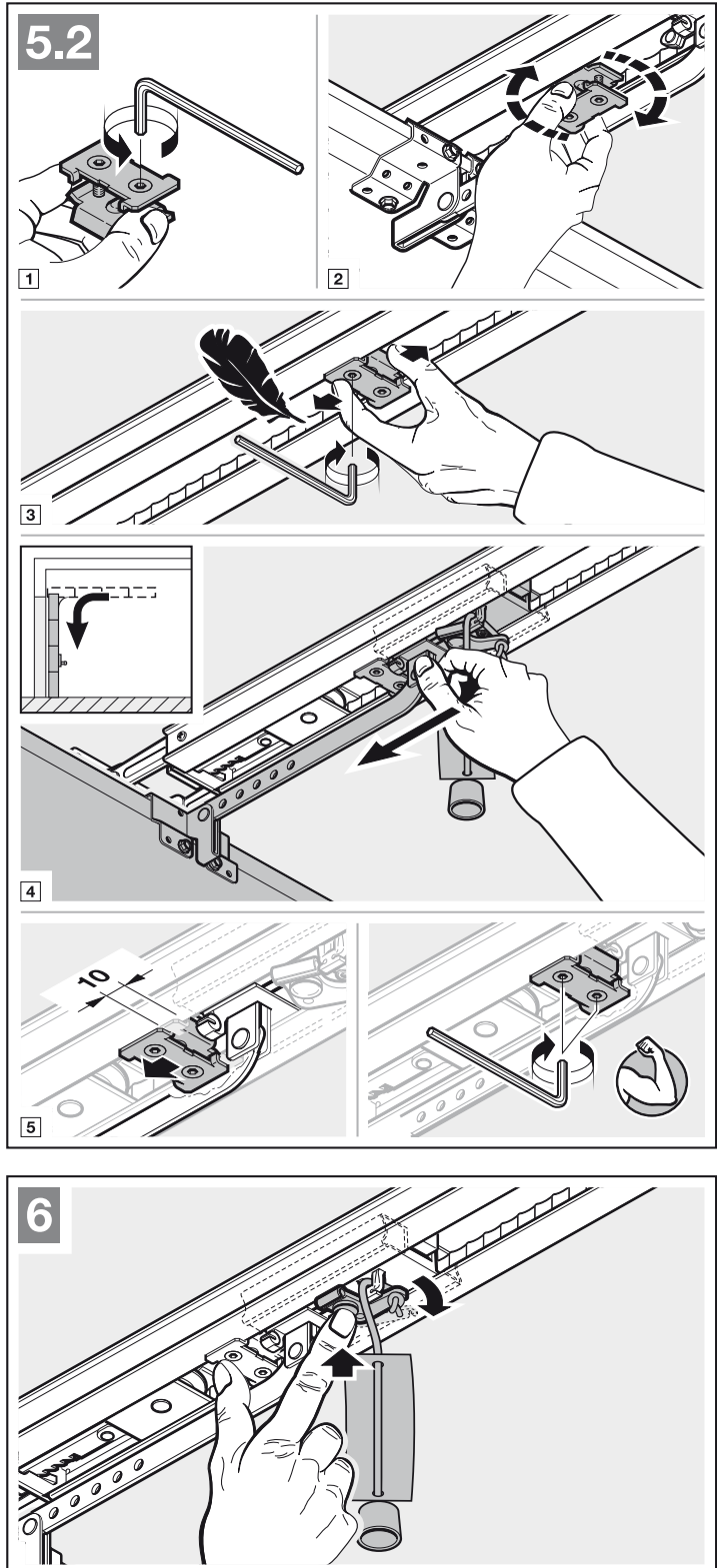

### 3.5.3 Montage du bloc-moteur

- Fixez le bloc-moteur avec l'affichage en direction de la porte (figure 7).

### 3.6 Fixation du panneau d'avertissement

- Le panneau d'avertissement quant aux risques de pincement doit être installé de façon permanente à un endroit bien en vue, nettoyé et dégraissé, par exemple à proximité des boutons fixes permettant de faire fonctionner la motorisation.

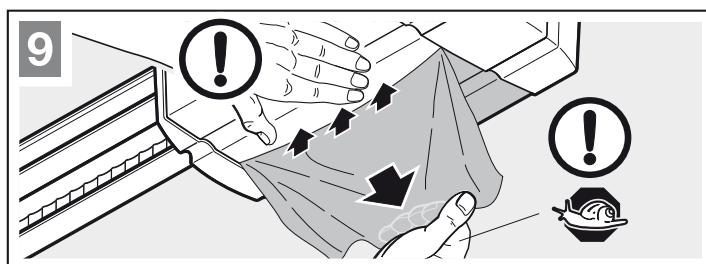
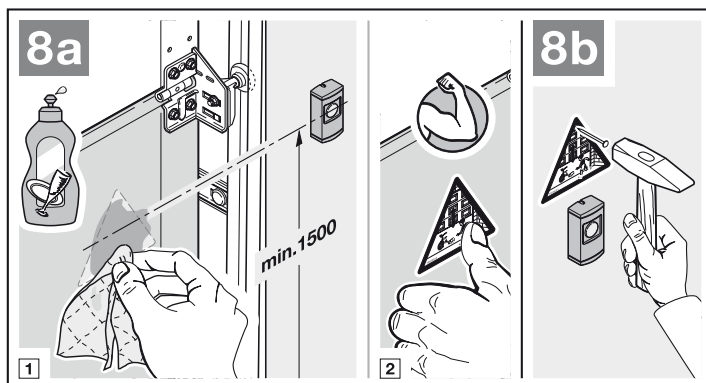
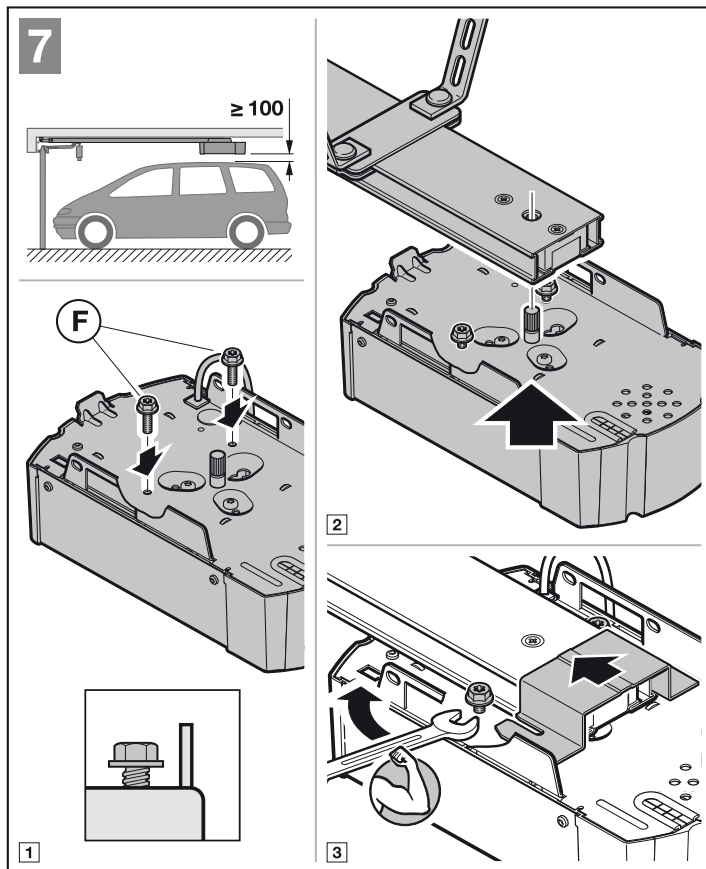

## 4 Raccordement électrique

- ▶ Respectez les consignes de sécurité du chapitre 2.6
  - Tension secteur
  - Courant étranger aux bornes de raccordement

### Afin d'éviter tout dysfonctionnement :

- ▶ Posez les câbles de commande de la motorisation (24 / 37 V CC) dans un système d'installation séparé des autres câbles d'alimentation (230 V CA).

### 4.1 Bornes de raccordement

Il est possible d'affecter plusieurs fois les bornes de raccordement (voir figure 10) :

- Diamètre minimal :  $1 \times 0,5 \text{ mm}^2$
- Diamètre maximal :  $1 \times 2,5 \text{ mm}^2$

La borne de raccordement BUS permet de raccorder les accessoires à fonctions spéciales.

### 4.2 Raccordement de composants supplémentaires / d'accessoires

#### REMARQUE :

La charge maximale de l'ensemble des accessoires sur la motorisation ne doit pas excéder **250 mA max.** Vous trouverez la consommation de courant des composants sur les figures.

#### 4.2.1 Récepteur radio externe\*

- ▶ Voir figure 11 et chapitre 9
- Enfichez la fiche du récepteur dans l'emplacement correspondant.

#### 4.2.2 Touche externe Impulsion\*

- ▶ Voir figure 12

Un ou plusieurs bouton(s)-poussoir(s) avec contacts de fermeture (sans potentiel), tel que bouton-poussoir ou contacteur à clé, peu(ven)t être raccordé(s) en parallèle.

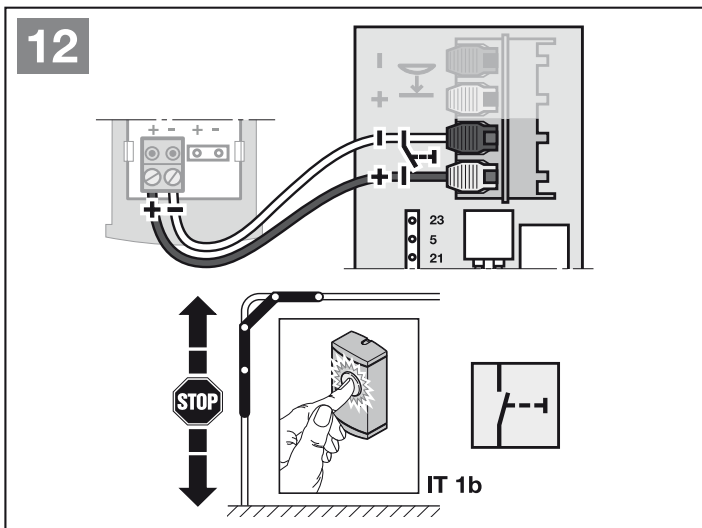
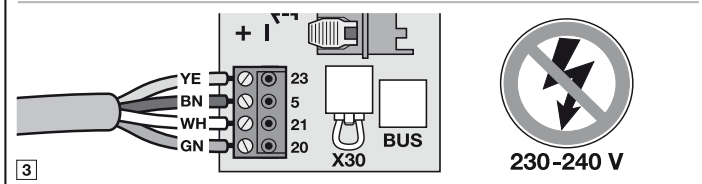
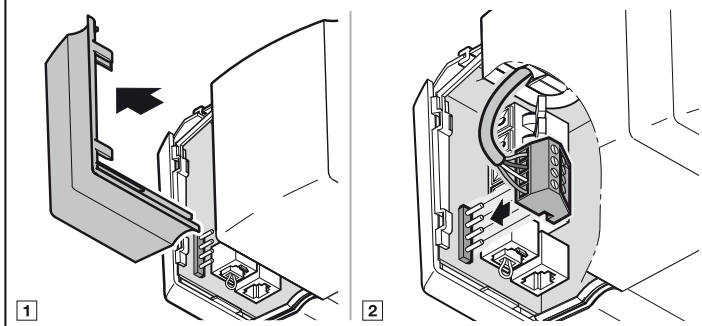
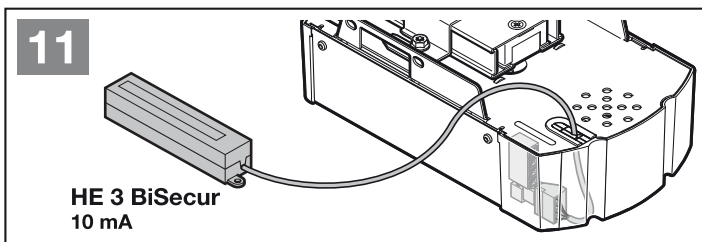
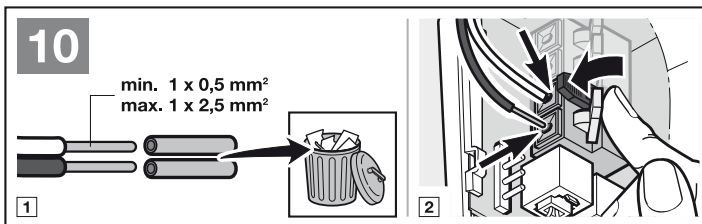

\* Accessoires non compris dans l'équipement standard !

#### 4.2.3 Cellule photoélectrique à 2 fils\* (dynamique)

- ▶ Voir figure 13

##### REMARQUE :

Lors du montage, observez les instructions de la cellule photoélectrique.

Une fois déclenchée, la cellule photoélectrique stoppe la motorisation puis s'ensuit un rappel automatique de sécurité de la porte vers la position finale *Ouvert*.

#### 4.2.4 Contact de portillon incorporé testé\*

- ▶ Raccordez les contacts de portillon incorporé commutant en aval de la masse (0 V) tel que décrit à la figure 14.

L'ouverture du contact de portillon incorporé entraîne l'arrêt immédiat et le blocage de tout trajet de porte.

#### 4.2.5 Sécurité de contact\*

- ▶ Raccordez les contacts de fermeture commutant en aval de la masse (0 V) tel que décrit à la figure 15.

Après le déclenchement de la sécurité de contact, la motorisation s'arrête et la porte part dans la direction inverse dans le sens *Ouvert*.

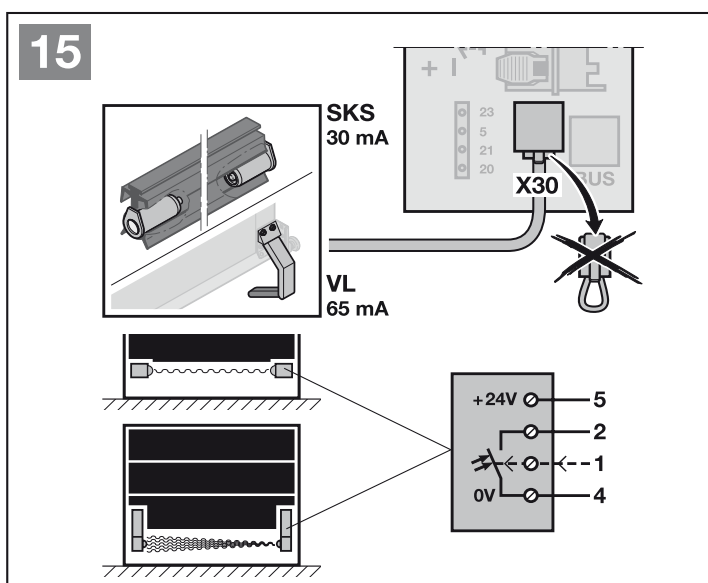
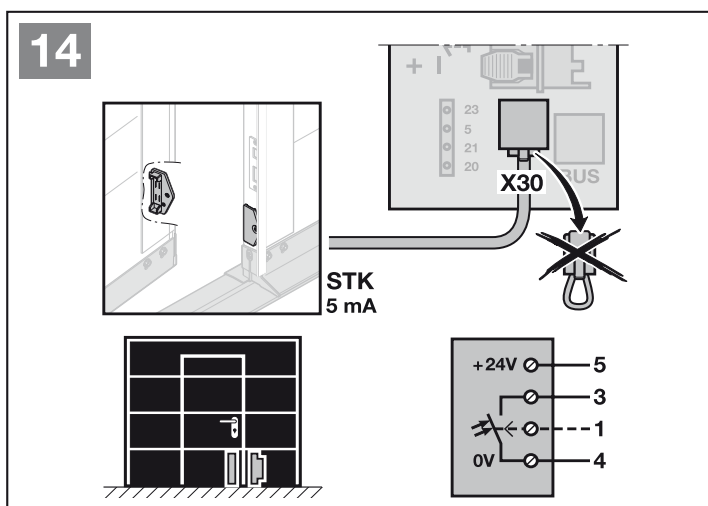
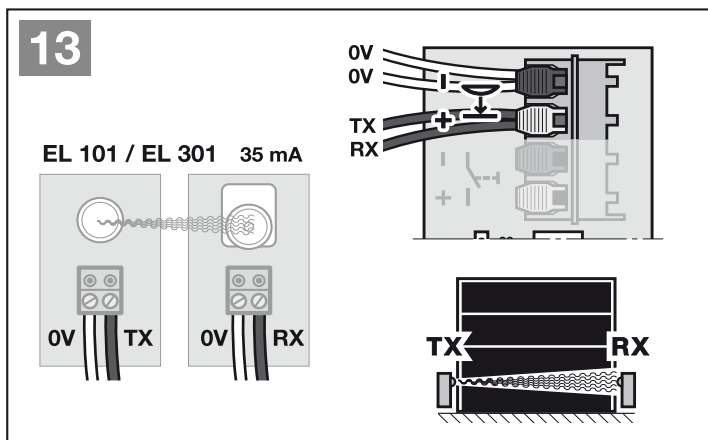

\* Accessoires non compris dans l'équipement standard !

#### 4.2.6 Relais d'option HOR 1\*

► Voir figure 16 et chapitre 6.1.4

Le relais d'option HOR 1 est nécessaire au raccordement d'une lampe extérieure ou d'un feu de signalisation.

#### 4.2.7 Platine d'adaptation universelle UAP 1\*

► Voir figure 17 et chapitre 6.1.4

La platine d'adaptation universelle UAP 1 peut être utilisée pour des fonctions additionnelles.

#### 4.2.8 Batterie de secours HNA 18-3\*

► Voir figure 18

Afin d'assurer le déplacement de la porte en cas panne de courant, il est possible de raccorder une batterie de secours optionnelle. Le passage en fonctionnement batterie a lieu automatiquement.



#### AVERTISSEMENT

##### Risque de blessure dû à un trajet de porte inattendu

Un trajet de porte inattendu peut se déclencher lorsque la batterie de secours est raccordée, même si la fiche secteur est débranchée.

- Avant tout travail sur l'installation de porte, débranchez la fiche secteur **et** la fiche de la batterie de secours.

#### 4.2.9 Commande externe 360

► Voir figure 19

Après raccordement de la commande externe 360, les touches de commande de la motorisation sont bloquées. Une commande directe sur la motorisation n'est ainsi plus possible.

Pour débloquer les touches de commande, procédez à une réinitialisation à la configuration usine (voir chapitre 12).

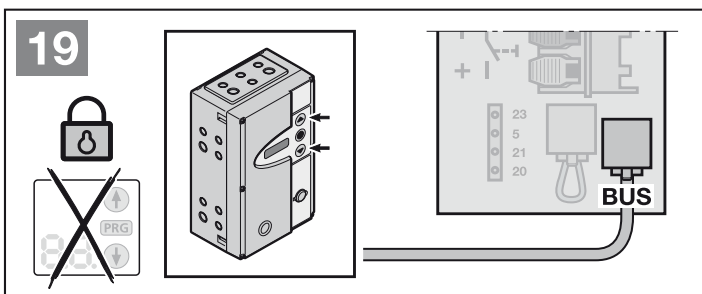
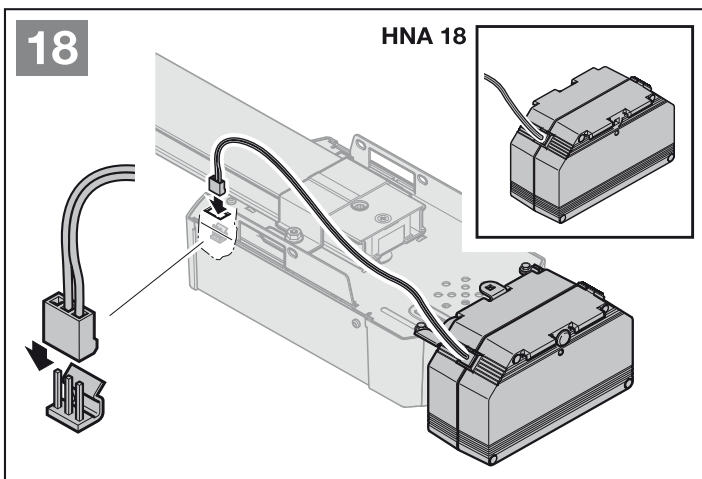
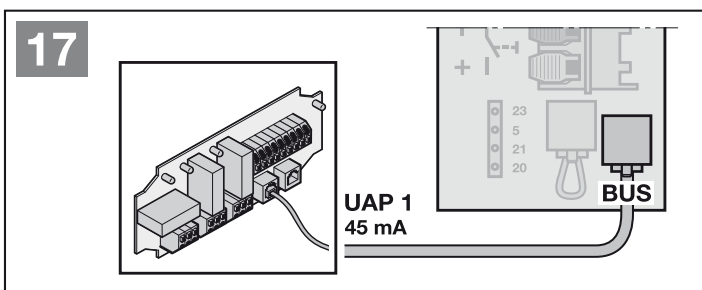
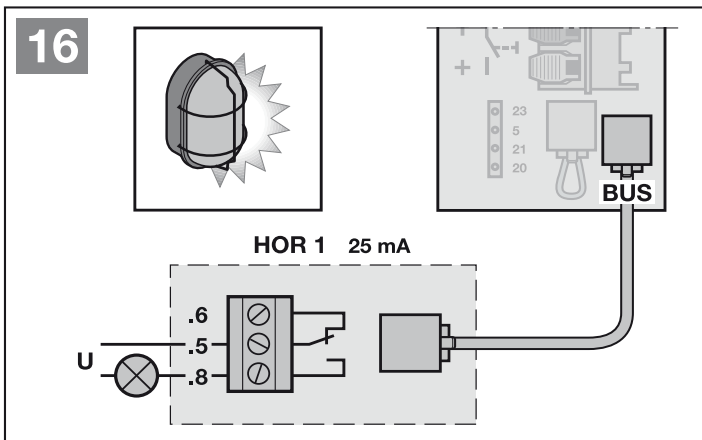

\* Accessoires non compris dans l'équipement standard !

## 5 Mise en service

- ▶ Avant la mise en service, lisez et suivez les consignes de sécurité des chapitres 2.6 et 2.8.

### REMARQUES :

- Le chariot de guidage doit être couplé et aucun obstacle ne doit se trouver dans la zone de fonctionnement des dispositifs de sécurité.
- Les dispositifs de sécurité doivent être montés et raccordés au préalable.
- Si d'autres dispositifs de sécurité sont raccordés ultérieurement, un nouveau trajet d'apprentissage (menu **10**) est nécessaire.
- Lors de l'apprentissage, les dispositifs de sécurité raccordés et le limiteur d'effort sont inactifs.

- ▶ Voir figure **20**

1. Branchez la fiche secteur.  
Un **U** est allumé sur l'affichage.
2. Sélectionnez le type de porte disponible.  
Un **L** est allumé sur l'affichage.

### Types de porte :

| Menu      | Type de porte  |
|-----------|--|
| <b>01</b> | = Porte sectionnelle   |
| <b>02</b> | = Porte basculante <sup>1)</sup>   |
| <b>03</b> | = Porte sectionnelle latérale  |
| <b>04</b> | = Porte basculante pour parking souterrain <sup>2)</sup><br>(par ex. ET 500-2) <sup>3)</sup> |
| <b>05</b> | = Porte coulissante pour parking souterrain <sup>4)</sup><br>(par ex. ST 500) <sup>3)</sup>  |

- 1) Une porte basculant vers l'extérieur
- 2) Une porte basculant vers l'intérieur
- 3) En fonction du type de motorisation
- 4) Pour ce type de porte, un listel de contact à résistance 8k2 doit être monté sur le côté de fermeture complémentaire dans le sens *Ouvert*, puis raccordé à la motorisation via l'unité d'analyse 8k2-1T.

### REMARQUE :

- ▶ Pour les portes à vantaux, paramétrez le menu **03**.

### Temporisation :



Si le laps de temps imparti (60 secondes) est dépassé avant que les trajets d'apprentissage ne démarrent, la motorisation repasse automatiquement à l'état de livraison.

3. Appuyez sur la touche .
  - La porte s'ouvre et s'immobilise brièvement en position finale *Ouvert*.
  - La porte effectue automatiquement 3 cycles complets (Ouvert et Fermé) et apprend ce faisant le déplacement, les efforts nécessaires et les dispositifs de sécurité raccordés.

Pendant les trajets d'apprentissage, un **L** clignote sur l'affichage.

- La porte s'immobilise en position finale *Ouvert*.

### Pour interrompre un trajet d'apprentissage :

- ▶ Appuyez sur la touche , , la touche **PRG** ou un élément de commande externe avec fonction d'impulsion.  
Un **U** est allumé sur l'affichage, indiquant que la motorisation n'est pas apprise.

### Affichage des efforts appris

Une fois les trajets d'apprentissage effectués, un chiffre s'allume. Ce chiffre indique l'effort maximum déterminé.

Signification de la valeur :

- 0-2** Rapports d'efforts optimum.  
Le fonctionnement de l'installation de porte est léger.
- 3-9** Mauvais rapports d'efforts.  
L'installation de porte doit être vérifiée et à nouveau réglée.

Après l'affichage des efforts appris, la motorisation repasse automatiquement en mode de fonctionnement.

**La motorisation est opérationnelle.**

20

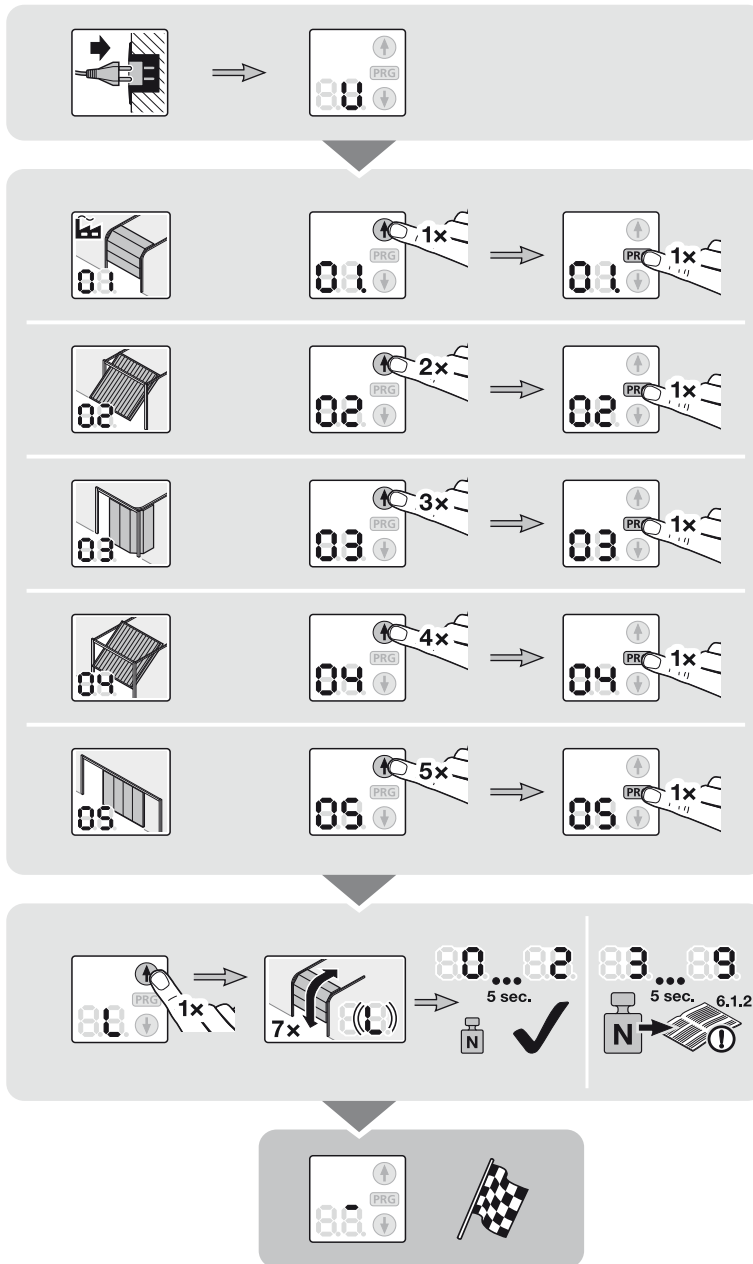

## 6 Menus

### REMARQUES :

- Pour les blocs de fonctions composés de plusieurs menus, seul un menu peut être activé par bloc.
- Une fois l'apprentissage de la motorisation achevé, seuls les menus **10–46** disponibles à la sélection s'affichent. Les menus **01–05** ne sont accessibles que lors de la première mise en service. Le menu **00** sert à quitter le mode de programmation.
- Un point décimal situé à côté du numéro de menu indique que ce dernier est actif.

### Pour passer au mode de programmation : figure 21

- ▶ Appuyez sur la touche **PRG** jusqu'à ce que **00** s'allume sur l'affichage.

### Pour sélectionner un menu : figure 21.1

- ▶ A l'aide de la touche  $\uparrow$  ou  $\downarrow$ , sélectionnez le menu souhaité. Appuyez sur la touche  $\uparrow$  ou  $\downarrow$  et maintenez-la enfoncée pour un défilement plus rapide.

### Pour activer un menu : figure 21.2

- ▶ Appuyez sur la touche **PRG** jusqu'à ce que le point décimal s'allume à côté du numéro de menu. Le menu est immédiatement activé.

### Pour quitter le mode de programmation : figure 21.3

- ▶ A l'aide de la touche  $\uparrow$  ou  $\downarrow$ , sélectionnez le menu **00** et appuyez sur la touche **PRG**.  
ou
- ▶ N'effectuez aucune saisie pendant 60 secondes (temporisation).

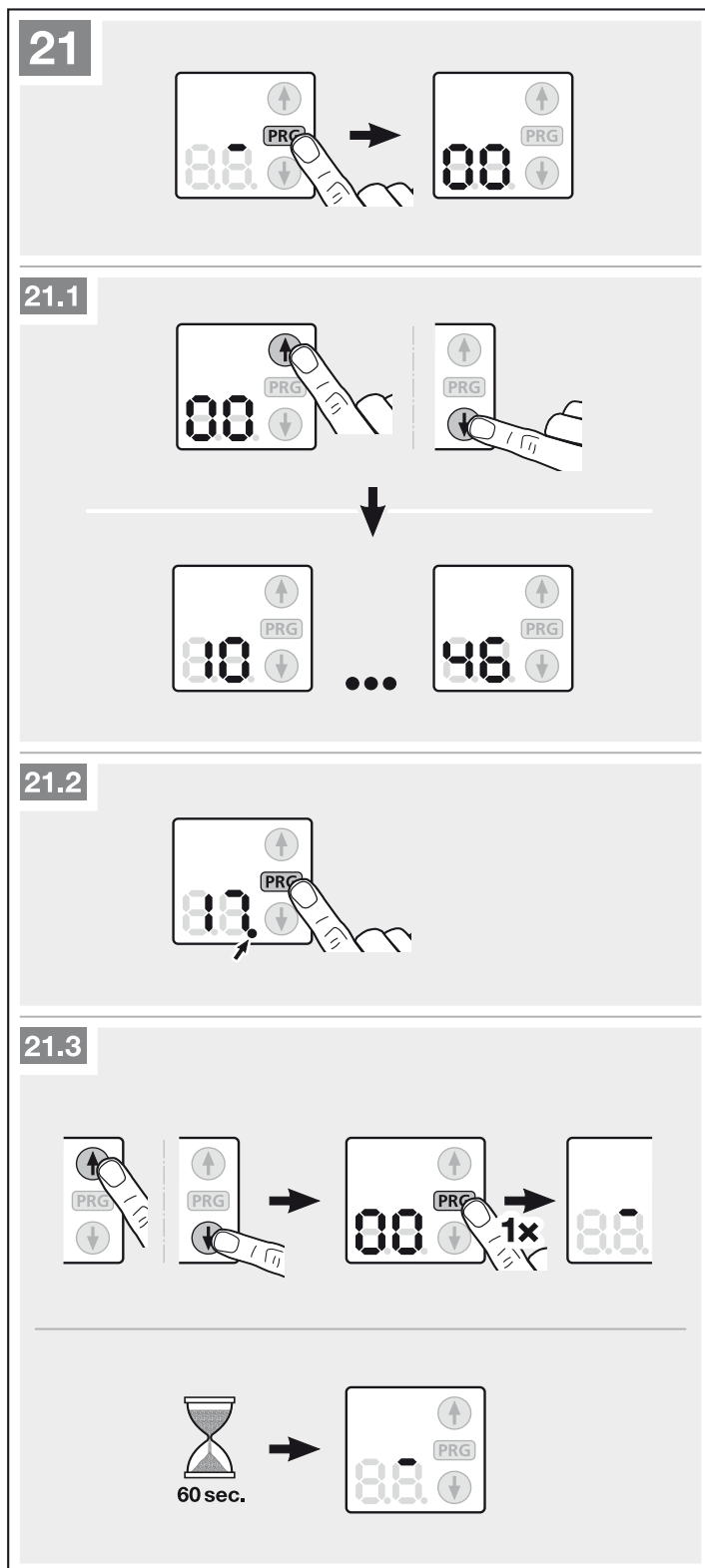

## 6.1 Description des menus

Vous trouverez un tableau récapitulatif de tous les menus au chapitre 18, à partir de la page 83.

### 6.1.1 Menus 01 – 05 : types de porte

Les menus **01 – 05** servent à mettre la motorisation en service. Ils ne sont accessibles que lors de la première mise en service ou après une réinitialisation à la configuration usine.

Une fois le type de porte sélectionné, toutes les données spécifiques à la porte, telles que les vitesses, l'arrêt progressif, le comportement d'inversion des dispositifs de sécurité, les limites d'inversion, etc., sont automatiquement pré-réglées.

- ▶ Vue d'ensemble des types de porte, voir chapitre 5

### 6.1.2 Menu 10 : trajets d'apprentissage

- ▶ Respectez les consignes du chapitre 5.

#### Trajets d'apprentissage à l'état de livraison :

Lors de la première mise en service (chapitre 5), tous les trajets d'apprentissage sont automatiquement effectués.

#### Trajets d'apprentissage après des travaux d'entretien ou de maintenance :

Des trajets d'apprentissage peuvent s'avérer nécessaires en cas de travaux d'entretien ou de maintenance, de pose ultérieure de dispositifs de sécurité tels que cellule photoélectrique, contact de portillon incorporé ou listel de contact de sécurité, ou de modifications opérées sur la porte. Ce faisant, les spécifications de porte (déplacement et efforts) sont d'abord supprimés, puis de nouveau appris.

#### Pour quitter prématurément le menu avant le démarrage des trajets d'apprentissage :

- ▶ Appuyez sur la touche **PRG**.

1. Appuyez sur la touche **PRG** jusqu'à ce que **00** s'allume sur l'affichage.
2. A l'aide de la touche **⬆** ou **⬇**, sélectionnez le menu souhaité **10**.
3. Appuyez sur la touche **PRG** jusqu'à ce que **L** s'allume sur l'affichage.
4. Passez à l'étape 3, au chapitre 5.

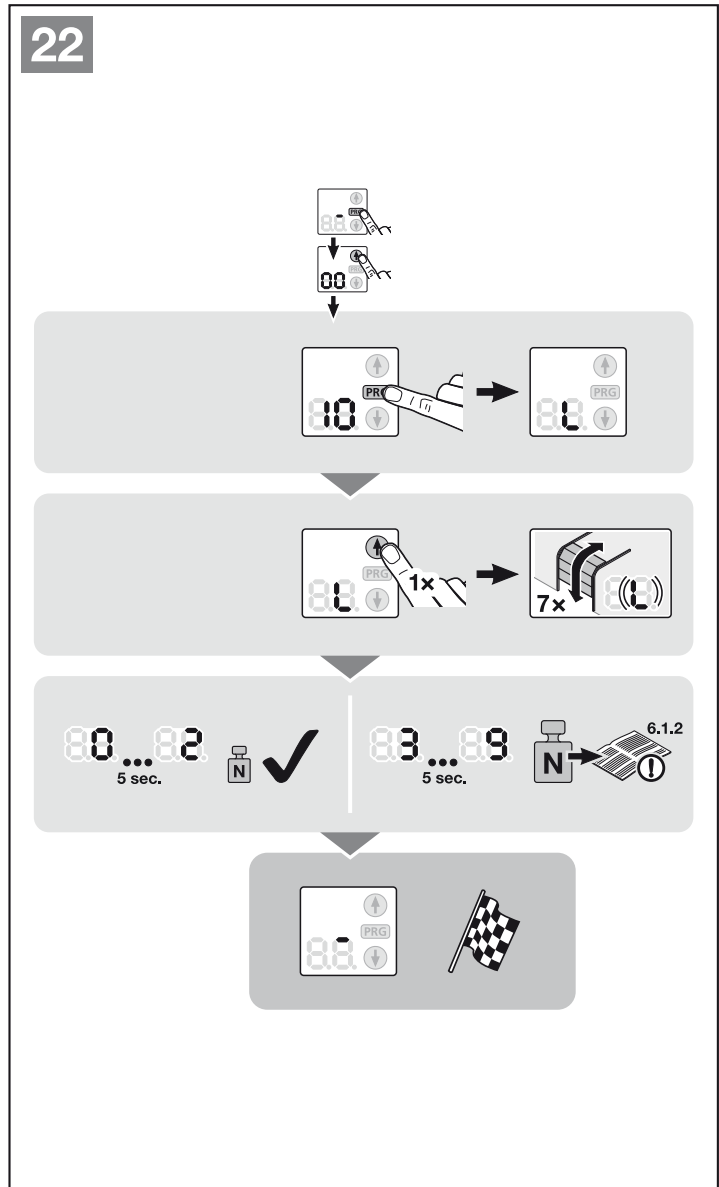

**A propos des menus décrits ici :**

- ▶ Voir également la vue d'ensemble à partir de la page 83.

**6.1.3 Menu 14 : interrogation du type de porte**

Le menu **14** permet d'interroger le type de porte lors de la mise en service ou après une réinitialisation à la configuration usine.

**Pour interroger le type de porte :**

1. Sélectionnez le menu **14**, tel que décrit au chapitre 6.
2. Appuyez sur la touche **PRG**.  
Le type de porte réglé reste affiché tant que la touche **PRG** est enfoncée.

**6.1.4 Menus 24 – 29 : fonctions avec platine d'extension**

Si aucun temps d'avertissement ou temps de maintien en position ouverte n'est activé (menus **31 – 35, 41**) en cas de menu **27** ou **28** actif, le relais demeure sans fonction bien que le menu soit activé.

Le relais d'option **HOR 1** est nécessaire au raccordement d'une lampe extérieure ou d'un feu de signalisation.

La platine d'adaptation universelle **UAP 1** permet d'activer d'autres fonctions telles que les signaux de fins de course *Ouvert* et *Fermé* ou la sélection de direction.

**Pour régler la fonction souhaitée :**

- ▶ Sélectionnez le menu de la fonction souhaitée, tel que décrit au chapitre 6.

**6.1.5 Menus 30 – 31 : temps d'avertissement**

Le menu **30** désactive le temps d'avertissement. Lors d'une commande de démarrage, le trajet de porte débute instantanément.

Si le menu **31** est activé et une commande de démarrage est envoyée, un feu de signalisation raccordé au relais d'option clignote 5 secondes pendant le temps d'avertissement, avant que le trajet de porte ne débute. Le temps d'avertissement est actif dans les sens *Ouvert* et *Fermé*.

**Pour régler la fonction souhaitée :**

- ▶ Sélectionnez le menu de la fonction souhaitée, tel que décrit au chapitre 6.

**6.1.6 Menus 32 – 36 : fermeture automatique**

En cas de fermeture automatique, une commande de démarrage provoque uniquement l'ouverture de la porte. Elle se ferme automatiquement après écoulement du temps réglé et du temps d'avertissement. Si la porte reçoit une commande de démarrage pendant la fermeture, elle s'immobilise et se rouvre à nouveau.

**REMARQUES :**

- Dans le cadre du domaine de validité de la norme DIN EN 12453, la fermeture automatique ne doit / ne peut être activé que lorsqu'au moins un dispositif de sécurité **supplémentaire** (cellule photoélectrique) est raccordé en plus du limiteur d'effort monté de série.
- Le réglage de la fermeture automatique (menus **32 – 35**) entraîne automatiquement l'activation de la cellule photoélectrique (menu **61**) ainsi que d'un temps d'avertissement de 5 s dans le sens *Fermé*.

**Pour régler la fonction souhaitée :**

- ▶ Sélectionnez le menu de la fonction souhaitée, tel que décrit au chapitre 6.

**6.1.7 Menus 37 – 38 : fonctions Temps de maintien en position ouverte**

Le temps réglé pour la fermeture automatique correspond au temps de maintien en position ouverte de la porte avant qu'elle ne ferme automatiquement.

Si le menu **37** est activé, un code radio *Impulsion*, un élément de commande externe avec fonction d'impulsion, la touche  ou une cellule photoélectrique permet de rallonger le temps de maintien en position ouverte.

Si le menu **38** est activé, un code radio *Impulsion*, un élément de commande externe avec fonction d'impulsion ou la touche  permet d'interrompre le temps de maintien en position ouverte et la porte se ferme immédiatement dès le temps d'avertissement écoulé.

**Pour régler la fonction souhaitée :**

- ▶ Sélectionnez le menu de la fonction souhaitée, tel que décrit au chapitre 6.

**6.1.8 Menus 41 – 42 : fermeture automatique à partir de la position Ouverture partielle****Non adapté aux portes sectionnelles latérales !****REMARQUES :**

- Dans le cadre du domaine de validité de la norme DIN EN 12453, la fermeture automatique ne doit / ne peut être activée que lorsqu'au moins un dispositif de sécurité **supplémentaire** (cellule photoélectrique) est raccordé en plus du limiteur d'effort monté de série.
- Lors du réglage de la fermeture automatique (menu **41**), la cellule photoélectrique (menu **61**) est également activée automatiquement. Le temps d'avertissement (menu **31**) n'est pas activé.

Si le menu **41** est activé, la porte se ferme automatiquement au bout d'1 heure.

Le menu **42** désactive la fermeture automatique à partir de la position Ouverture partielle.

**Pour régler la fonction souhaitée :**

- ▶ Sélectionnez le menu de la fonction souhaitée, tel que décrit au chapitre 6.

### 6.1.9 Menu 43 : Modification de la position d'aération

► Voir figure 23



La position Ouverture partielle (position d'aération) dépend du type de porte et est prééglée en usine.

**Porte sectionnelle :**

|  |   |
|--|---|
|  | Parcours du chariot d'env. 260 mm avant la position finale <i>Fermé</i> . |
| Hauteur minimale   | Parcours du chariot d'env. 120 mm avant chaque position finale.           |

La position Ouverture partielle peut être déclenchée par un récepteur externe, la platine d'extension UAP 1 ou une impulsion aux bornes 20 / 23.

**Pour modifier la position Ouverture partielle :**



1. Amenez la porte dans la position souhaitée à l'aide des touches  et , à partir du code radio *Impulsion* appris ou d'un élément de commande externe avec fonction d'impulsion.
2. Sélectionnez le menu 43.
3. Appuyez sur la touche **PRG** jusqu'à ce que le point décimal s'allume à côté du numéro de menu.

La position **Ouverture partielle modifiée** est enregistrée.

Si la hauteur choisie est trop faible, le chiffre 1 apparaît avec un point décimal clignotant (voir chapitre 17).

### 6.1.10 Menu 44 : blocage des touches de commande de la motorisation



► Voir figure 24

Lors du blocage, seules les touches  et  de la motorisation sont bloquées. Les éléments de commande externes et l'émetteur sont toujours actifs.

Si le point décimal s'allume à côté du numéro de menu, les touches de commande sont bloquées.

### 6.1.11 Menu 45 : déblocage des touches de commande de la motorisation

► Voir figure 25

Lors du déblocage, les touches  et  de la motorisation sont débloquées.

Si le point décimal s'allume à côté du numéro de menu, les touches de commande **ne sont pas** bloquées.

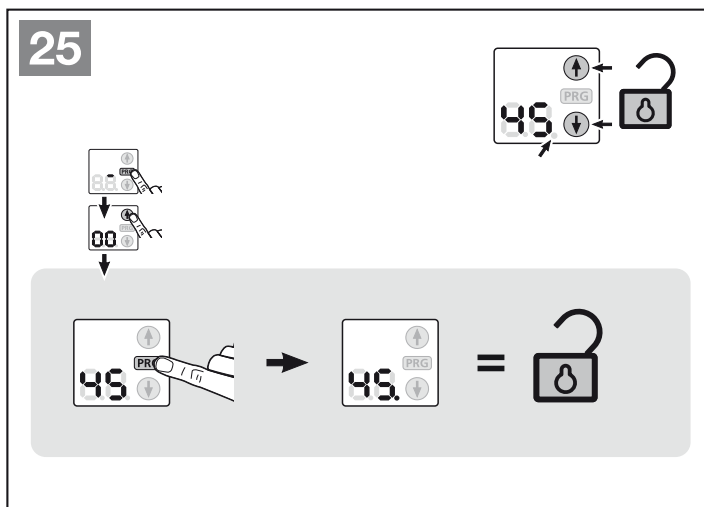
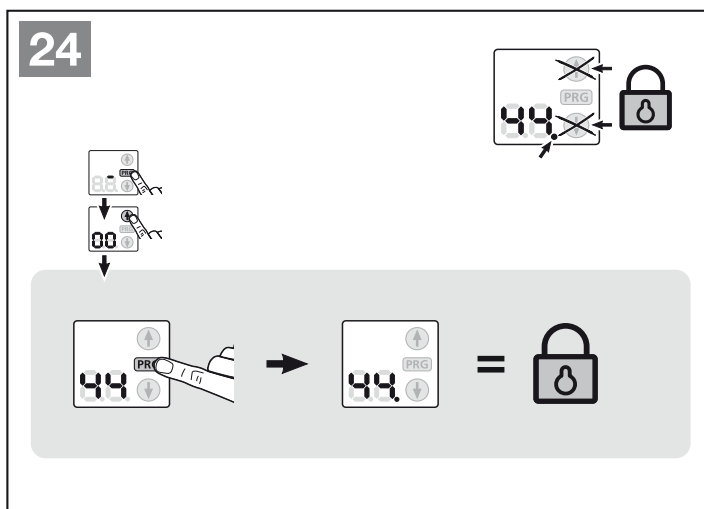
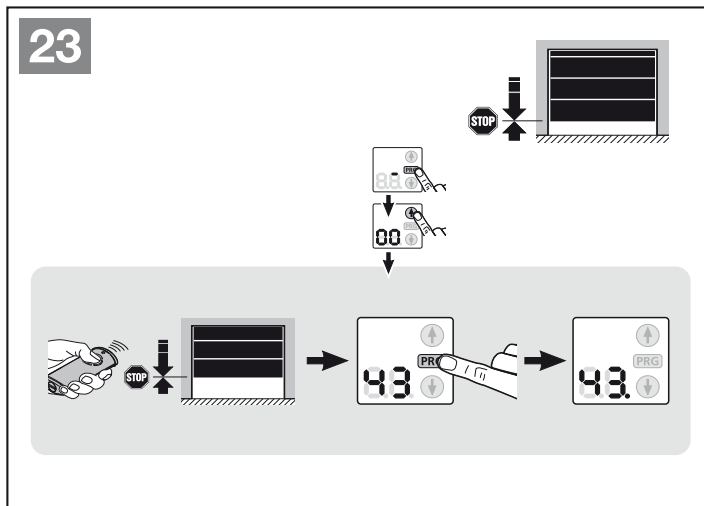

## 7 Apprentissage de la motorisation

Lors de l'apprentissage (figure 20), la motorisation se règle en fonction de la porte. Ce faisant, la longueur de déplacement, l'effort nécessaire à l'ouverture ainsi qu'à la fermeture et les dispositifs de sécurité éventuellement raccordés sont appris automatiquement et enregistrés avec tolérance de panne. Les données s'appliquent uniquement à cette porte.

### PRECAUTION

#### Risque de blessure dû à une sélection incorrecte du type de porte

En cas de sélection erronée du type de porte, les spécifications de porte pré-réglées ne seront pas spécifiques au type. Le comportement erroné de la porte peut provoquer des blessures.

- ▶ Sélectionnez uniquement le menu correspondant au type de votre porte.

### AVERTISSEMENT

#### Risque de blessure dû à des dispositifs de sécurité défectueux

En cas de dysfonctionnement, des dispositifs de sécurité en panne peuvent provoquer des blessures.

- ▶ Une fois les trajets d'apprentissage terminés, le responsable de la mise en service doit contrôler la / les fonction(s) du / des dispositif(s) de sécurité.

**Ce n'est que lorsque ces opérations sont achevées que l'installation est opérationnelle.**

## 8 Système radio



### AVERTISSEMENT

#### Risque de blessure dû à un mouvement de porte

L'utilisation de l'émetteur est susceptible de blesser des personnes en raison du mouvement de porte.

- ▶ Assurez-vous que les émetteurs restent hors de portée des enfants et qu'ils sont uniquement utilisés par des personnes déjà initiées au fonctionnement de l'installation de porte télécommandée !
- ▶ Vous devez en règle générale commander l'émetteur avec contact visuel direct à la porte si cette dernière ne dispose que d'un dispositif de sécurité !
- ▶ N'empruntez l'ouverture de porte télécommandée en véhicule ou à pied que lorsque la porte de garage s'est immobilisée en position finale Ouvert !
- ▶ Ne restez jamais sous la porte lorsqu'elle est ouverte.
- ▶ Veuillez noter que l'une des touches d'émetteur peut être actionnée par mégarde (par ex. dans une poche / un sac à main) et ainsi provoquer un trajet de porte involontaire.

### PRECAUTION

#### Risque de blessure dû à un trajet de porte involontaire

Pendant la procédure d'apprentissage du système radio, des trajets de porte involontaires peuvent se déclencher.

- ▶ Lors de l'apprentissage du système radio, veillez à ce qu'aucune personne ni aucun objet ne se trouve dans la zone de déplacement de la porte.

#### REMARQUES :

- Si le garage ne dispose d'aucun accès séparé, toute modification ou extension des systèmes radio doit avoir lieu à l'intérieur même du garage.
- Après la programmation ou l'extension du système radio, procédez toujours à un essai de fonctionnement.
- Pour la mise en service ou l'extension du système radio, utilisez exclusivement des pièces d'origine.
- Les impératifs locaux peuvent exercer une influence sur la portée du système radio.
- L'utilisation simultanée de téléphones portables GSM 900 peut affecter la portée.

## 9 Récepteurs radio externes\*

### REMARQUES :

Un apprentissage / une suppression des appareils radio n'est possible que lorsque la motorisation est à l'arrêt. La meilleure orientation du récepteur doit être déterminée par des tests.

#### 9.1 Récepteur HE 3 BiSecur\*

Sur le récepteur, il est possible d'apprendre 100 codes radio max. par canal.

- ▶ A l'aide des instructions d'utilisation du récepteur externe, procédez à l'apprentissage de la touche d'émetteur pour la fonction *Impulsion* (canal 1) ou *Ouverture partielle* (canal 2).

#### 9.2 Récepteur ESE BiSecur\*

Sur le récepteur, il est possible d'apprendre 300 codes radio max. pouvant être librement répartis sur les canaux disponibles.

- ▶ A l'aide des instructions d'utilisation du récepteur ESE BiSecur, procédez à l'apprentissage de la touche d'émetteur pour la fonction *Impulsion* (canal 1), *Eclairage* (canal 2, uniquement en liaison avec HOR 1\*), *Ouverture partielle* (canal 3), *Ouvert* (canal 4) ou *Fermé* (canal 5).

#### 9.3 Suppression de tous les codes radio

- ▶ Pour procéder à la suppression des codes radio de toutes les touches d'émetteur, conformez-vous aux instructions d'utilisation du récepteur externe.



#### 9.4 Extrait de la déclaration de conformité pour récepteurs

La conformité du produit nommé ci-dessus aux dispositions des directives selon l'article 3 des directives R&TTE 1999/5/CE a été démontrée par le respect des normes suivantes :

- EN 300 220-3
- EN 301 489-1
- EN 300 489-3

Vous pouvez demander la déclaration de conformité originale auprès du fabricant.

## 10 Fonctionnement

|  <b>AVERTISSEMENT</b> |   |
|--|---|
|                       | <p><b>Risque de blessure dû à un mouvement de porte</b></p> <p>Le mouvement de porte est susceptible d'entraîner des dommages corporels ou matériels dans la zone de déplacement.</p> <ul style="list-style-type: none"> <li>▶ Les enfants ne doivent pas jouer à proximité de l'installation de porte.</li> <li>▶ Assurez-vous qu'aucune personne et qu'aucun objet ne se trouve dans la zone de déplacement de la porte.</li> <li>▶ Si l'installation de porte ne dispose que d'un dispositif de blocage, faites fonctionner la motorisation de porte de garage uniquement lorsque vous pouvez voir la zone de déplacement de la porte.</li> <li>▶ Surveillez le fonctionnement de porte jusqu'à ce que cette dernière ait atteint la position finale.</li> <li>▶ N'empruntez l'ouverture de porte télécommandée en véhicule ou à pied que lorsque la porte de garage s'est immobilisée en position finale Ouvert !</li> <li>▶ Ne restez jamais sous la porte lorsqu'elle est ouverte.</li> </ul> |
|                       |   |

|  <b>PRECAUTION</b>   |  |
|---|--|
| <p><b>Risque d'écrasement dans le rail de guidage</b></p> <p>Toute manipulation du rail de guidage durant le trajet de porte comporte un risque d'écrasement.</p> <ul style="list-style-type: none"> <li>▶ Durant un trajet de porte, n'introduisez jamais les doigts dans le rail de guidage.</li> </ul> |  |

|  <b>PRECAUTION</b>  |  |
|--|--|
| <p><b>Risque de blessure dû à la tirette à corde</b></p> <p>Si vous vous suspendez à la tirette à corde, cette dernière peut céder et vous pouvez vous blesser. La motorisation peut se détacher et blesser les personnes se trouvant en dessous, endommager des objets ou se détériorer en chutant.</p> <ul style="list-style-type: none"> <li>▶ Ne vous suspendez pas à la tirette à corde.</li> </ul> |  |

\* Accessoires non compris dans l'équipement standard !

## ⚠ PRECAUTION

**Risque de blessure dû à un mouvement de porte incontrôlé dans le sens Fermé en cas de rupture d'un ressort du système d'équilibrage et de déverrouillage du chariot de guidage.**

Sans le montage d'un set d'extension, un mouvement de porte incontrôlé dans le sens Fermé peut avoir lieu si le chariot de guidage est déverrouillé en cas de ressort de système d'équilibrage rompu, de contrepoids de porte insuffisant ou de porte non fermée entièrement.

- ▶ Le monte responsable doit monter un set d'extension sur le chariot de guidage lorsque les conditions suivantes sont pertinentes :
  - La norme DIN EN 13241-1 s'applique
  - La motorisation de porte de garage doit être montée ultérieurement par un spécialiste sur une **porte sectionnelle sans sécurité rupture de ressort (série 30)**.

Ce set se compose d'une vis sécurisant le chariot de guidage de tout déverrouillage incontrôlé et d'un panneau pour tirette à corde, dont les images décrivent la façon de manier le set et le chariot de guidage pour les deux modes de service du rail de guidage.

### REMARQUE :

L'utilisation d'un débrayage de secours ou d'un verrou de débrayage de secours est **impossible** en combinaison avec le set d'extension.

## ⚠ ATTENTION

**Endommagement dû au câble de déverrouillage mécanique**

Tout accrochage accidentel du câble de déverrouillage mécanique dans la galerie de toit ou dans une quelconque saillie du véhicule ou de la porte est susceptible d'entraîner des dommages matériels.

- ▶ Veillez à ce que le câble ne puisse rester accroché.

### 10.1 Instruction des utilisateurs

- ▶ Initiez toutes les personnes utilisant l'installation de porte à la commande sûre et conforme de la motorisation de porte de garage.
- ▶ Faites-leur une démonstration et un test du déverrouillage mécanique, ainsi que du rappel automatique de sécurité.

### 10.2 Essai de fonctionnement

Pour vérifier le rappel automatique de sécurité :

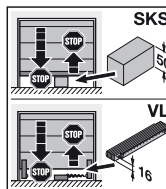
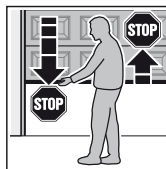

1. Retenez la porte avec les deux mains pendant que cette dernière **se ferme**.  
L'installation de porte doit s'immobiliser et amorcer le rappel automatique de sécurité.
2. Retenez la porte avec les deux mains pendant que cette dernière **s'ouvre**.  
L'installation de porte doit se couper.
3. Placez un testeur d'env. 50 mm (SKS) ou 16 mm (VL) de hauteur au niveau du milieu de la porte, puis amenez la porte en position de fermeture.  
L'installation de porte doit s'immobiliser et amorcer le rappel automatique de sécurité dès qu'elle atteint le testeur.

- ▶ En cas de défaillance du rappel automatique de sécurité, confiez directement l'inspection / la réparation à un spécialiste.

### 10.3 Fonctionnement normal

En fonctionnement normal, la motorisation de porte de garage travaille exclusivement conformément à la commande séquentielle à impulsion (Ouvert / Arrêt / Fermé / Arrêt) lorsqu'un bouton-poussoir externe ou une touche de commande de la motorisation est actionné(e). Voir également chapitres 10.4.1 et 10.4.2 (canal 1 / impulsion).

### 10.4 Fonctions des différents codes radio pour un récepteur radio externe

Un code radio est affecté à chaque touche de l'émetteur. Pour pouvoir commander la motorisation à l'aide de l'émetteur, la touche d'émetteur doit être soumise à un apprentissage pour la fonction souhaitée. En d'autres termes, le code radio correspondant doit être transmis au récepteur radio externe.

#### REMARQUE :

Si le code radio de la touche d'émetteur apprise a été préalablement copié depuis un autre émetteur, la touche d'émetteur doit être actionnée une seconde fois pour le **premier** fonctionnement.

#### 10.4.1 Fonctionnement avec récepteur HE 3 BiSecur

##### Canal 1 / Impulsion et canal 2 / Ouverture partielle

En fonctionnement normal, la motorisation de porte de garage travaille avec la commande séquentielle à impulsion déclenchée par le code radio *Impulsion* ou *Ouverture partielle* appris :

- ▶ Pour ouvrir et fermer la porte en ouverture complète, appuyez sur l'élément de commande à impulsion correspondant du canal 1.
- ▶ Pour ouvrir et fermer la porte en ouverture partielle, appuyez sur l'élément de commande à impulsion correspondant du canal 2.

- 1ère impulsion : La porte se déplace en direction d'une position finale.
- 2ème impulsion : La porte s'arrête.
- 3ème impulsion : La porte repart dans le sens opposé.
- 4ème impulsion : La porte s'arrête.
- 5ème impulsion : La porte repart dans la direction de la position finale choisie lors de la 1ère impulsion.
- etc.

### Canal 3

Sans fonction

#### 10.4.2 Fonctionnement avec récepteur ESE BiSecur

##### Canal 1 / Impulsion

En fonctionnement normal, la motorisation de porte de garage travaille exclusivement conformément à la commande séquentielle à impulsion (Ouvert / Arrêt / Fermé / Arrêt) déclenchée par le code radio *Impulsion* appris :

- 1ère impulsion : La porte se déplace en direction d'une position finale.
- 2ème impulsion : La porte s'arrête.
- 3ème impulsion : La porte repart dans le sens opposé.
- 4ème impulsion : La porte s'arrête.
- 5ème impulsion : La porte repart dans la direction de la position finale choisie lors de la 1ère impulsion.
- etc.

##### Canal 2 / Eclairage

Uniquement avec une platine d'adaptation universelle UAP 1\* et une lampe externe raccordée, par ex. éclairage extérieur.

##### Canal 3 / Ouverture partielle

Si la porte ne se trouve **pas en ouverture partielle**, elle se déplace selon la séquence d'impulsions (Ouvert / Arrêt / Fermé / Arrêt) déclenchée par l'intermédiaire du code radio *Ouverture partielle* appris.

Si la porte se trouve **en ouverture partielle**, elle se déplace en position finale *Fermé* à l'aide du code radio *Ouverture partielle* et en position finale *Ouvert* à l'aide du code radio *Impulsion*.

##### Canal 4 / Sélection de direction Ouvert

Le code radio *Ouvert* permet de déplacer la porte en position finale *Ouvert* selon la séquence d'impulsions (Ouvert / Arrêt / Ouvert / Arrêt).

##### Canal 5 / Sélection de direction Fermé

Le code radio *Fermé* permet de déplacer la porte en position finale *Fermé* selon la séquence d'impulsions (Fermé / Arrêt / Fermé / Arrêt).

Si la porte ne se trouve **pas en ouverture partielle**, elle peut être déplacée dans cette position à l'aide du code radio *Ouverture partielle*.

Si la porte se trouve **en ouverture partielle**, elle se déplace en position finale *Fermé* à l'aide du code radio *Ouverture partielle* et en position finale *Ouvert* à l'aide du code radio *Impulsion*.

### 10.5 Comportement de la motorisation de porte de garage après deux trajets d'ouverture rapides consécutifs

Le moteur de la motorisation de porte de garage est équipé d'une protection thermique contre la surcharge. Si, en l'espace de deux minutes, deux trajets rapides ont lieu dans le sens *Ouvert*, la protection contre la surcharge réduit la vitesse de déplacement, c'est-à-dire que les trajets en sens *Ouvert* et *Fermé* sont effectués à la même vitesse. Après un temps de repos de deux minutes, le trajet suivant dans le sens *Ouvert* est à nouveau effectué de manière rapide.

### 10.6 Comportement lors d'une panne d'électricité (sans batterie de secours)

Pour pouvoir ouvrir ou fermer la porte de garage manuellement durant une panne d'électricité, le chariot de guidage doit être débrayé de la porte fermée.

► Voir figure 4 à la page 63

### 10.7 Comportement après le rétablissement du courant (sans batterie de secours)

Une fois le courant rétabli, le chariot de guidage doit à nouveau être embrayé pour le fonctionnement automatique.

► Voir figure 6 à la page 64

Pour des raisons de sécurité, après une panne de courant **durant** un trajet de porte, le premier ordre de commande à impulsion doit toujours correspondre au sens *Ouvert*.

### 10.8 Trajet de référence

Un trajet de référence a lieu après une panne d'électricité lorsque la position de porte est inconnue ou lorsque le limiteur d'effort se déclenche 3 × de suite en cas de trajet dans le sens *Fermé*.

L'affichage indique simultanément les positions finales *Ouvert* et *Fermé*.

Un trajet de référence a toujours lieu dans le sens *Ouvert*.

#### REMARQUE :

En cas de déclenchement multiple du limiteur d'effort dans le sens *Ouvert*, aucun trajet de référence n'a lieu.

## 11 Inspection et maintenance

La motorisation de porte de garage est sans entretien.

Pour votre propre sécurité, nous vous recommandons cependant de faire inspecter et entretenir l'installation de porte par un spécialiste, conformément aux spécifications du fabricant.

### AVERTISSEMENT

#### Risque de blessure dû à un trajet de porte inattendu

Un trajet de porte inattendu peut survenir si de tierces personnes remettent l'installation de porte en marche par inadvertance lors de travaux d'inspection et de maintenance.

- Avant tout travail sur l'installation de porte, débranchez la fiche secteur **et** la fiche de la batterie de secours.
- Protégez l'installation de porte de toute remise en marche intempestive.

\* Accessoires, non compris dans l'équipement standard !

Toute inspection ou réparation nécessaire ne doit être effectuée que par un spécialiste. Pour cela, adressez-vous à votre fournisseur.

L'exploitant peut cependant procéder à un contrôle visuel.

- ▶ Contrôlez toutes les fonctions de sécurité et de protection **mensuellement**.
- ▶ Inspectez tous les dispositifs de sécurité sans test **tous les six mois**.
- ▶ Toute défaillance et tout défaut doivent être réparés **immédiatement**.

### 11.1 Tension de la sangle crantée / courroie dentée

En sortie d'usine, la sangle crantée / courroie dentée du rail de guidage possède une tension auxiliaire optimale.

Durant la phase de démarrage et de ralentissement de grandes portes, il se peut que la sangle crantée / courroie pende brièvement hors du profil de rail. Cependant, cet effet n'entraîne aucune perte sur le plan technique et n'a aucune répercussion négative sur le fonctionnement ou la longévité de la motorisation.

### 11.2 Vérification du rappel automatique de sécurité / de l'inversion

Pour vérifier le rappel automatique de sécurité / l'inversion :

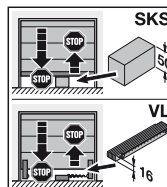
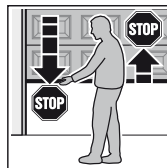

1. Retenez la porte avec les deux mains pendant que cette dernière **se ferme**.  
L'installation de porte doit s'immobiliser et amorcer le rappel automatique de sécurité.
2. Retenez la porte avec les deux mains pendant que cette dernière **s'ouvre**.  
L'installation de porte doit se couper.
3. Placez un testeur d'env. 50 mm (SKS) ou 16 mm (VL) de hauteur au niveau du milieu de la porte, puis amenez la porte en position de fermeture.  
L'installation de porte doit s'immobiliser et amorcer le rappel automatique de sécurité dès qu'elle atteint le testeur.

- ▶ En cas de défaillance du rappel automatique de sécurité, confiez directement l'inspection / la réparation à un spécialiste.

## 12 Réinitialisation à la configuration usine

Pour réinitialiser à la configuration usine :

1. Débranchez la fiche secteur et, le cas échéant, la fiche de la batterie de secours.
2. Appuyez sur la touche **PRG** et maintenez-la enfoncée.
3. Enfichez à nouveau la prise secteur. Sur l'affichage apparaît
  - **8.8** pendant une seconde
  - un **C** pendant une seconde
  - puis un **U**
4. Relâchez la touche **PRG**.
5. Ajustez la motorisation et procédez à son apprentissage (voir chapitre 5).

Si la réinitialisation à la configuration usine a échoué, la motorisation repasse automatiquement en mode de fonctionnement.

#### REMARQUE :

Les codes radio appris (*Impulsion / Eclairage / Ouverture partielle*) sont conservés.

Pour supprimer tous les codes radio :

- ▶ Voir les instructions d'utilisation du récepteur externe.

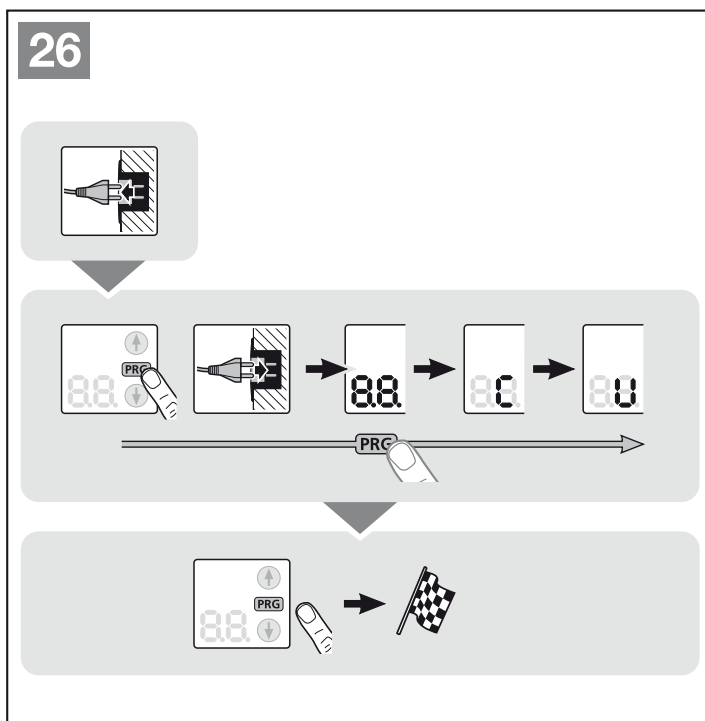

## 13 Démontage et élimination

### REMARQUE :

Lors du démontage, respectez toutes les prescriptions en matière de sécurité sur le lieu de travail.

Faites démonter et éliminer la motorisation de porte de garage par un spécialiste selon les présentes instructions dans l'ordre inverse des étapes de montage.

## 14 Conditions de garantie

### Durée de la garantie

Outre la garantie légale du vendeur inhérente au contrat de vente, nous accordons, à compter de la date d'achat, les garanties pièces suivantes :

- 5 ans de garantie sur la partie mécanique du bloc-moteur, le moteur et la commande moteur
- 2 ans sur le système radio, les accessoires et les équipements spéciaux

Le recours à la garantie ne prolonge pas le délai de garantie. Pour la livraison de pièces détachées et les travaux de remise en état, le délai de garantie est de six mois et couvre au moins le délai de garantie initial.

### Conditions préalables

La garantie n'est applicable que dans le pays d'achat de l'appareil. Les marchandises doivent avoir été achetées au travers du canal de distribution spécifié par notre société. La garantie porte uniquement sur les dommages subis par l'objet du contrat lui-même.

La preuve d'achat sert de justificatif pour la garantie.

### Prestations

Pendant la période de garantie, nous remédions à tous les défauts du produit résultant incontestablement d'un vice de matériaux ou de production. Selon notre choix, nous nous engageons à échanger le produit défectueux contre un produit sans défaut, à l'améliorer ou à convenir d'une moins-value. Les pièces remplacées deviennent notre propriété.

Le remboursement de frais pour le démontage et le montage, le contrôle de ces pièces, ainsi que les revendications de perte de bénéfice et d'indemnités, sont exclus de la garantie.

Sont également exclus de la garantie les dommages causés par :

- une pose et un raccordement non conformes
- une mise en service et une commande non conformes
- des influences extérieures telles que le feu, l'eau ou des conditions environnementales anormales
- des détériorations mécaniques par le biais d'accident, de chute ou de choc
- une destruction volontaire ou involontaire
- une usure normale ou un manque de maintenance
- des réparations effectuées par des personnes non qualifiées
- une utilisation de pièces d'origine étrangère
- un retrait ou une détérioration de la plaque d'identification

## 15 Extrait de la déclaration d'incorporation

(Suivant la directive sur les machines 2006/42/CE pour le montage d'une machine incomplète, conformément à l'annexe II, partie 1 B.)

Le produit décrit au dos est développé, construit et fabriqué en conformité avec les directives suivantes :

- Directive CE Machines 2006/42/CE
- Directive CE sur les produits de construction 89/106/CEE
- Directive CE Basse tension 2006/95/CE
- Directive CE Compatibilité électromagnétique 2004/108/CE

Normes et spécifications apparentées et connexes :

- EN ISO 13849-1, PL « c », cat. 2  
Sécurité des machines – Parties des systèmes de commande relatives à la sécurité – Partie 1 : principes généraux de conception
- EN 60335-1/2, si applicable  
Sécurité des appareils électroniques / Motorisations de porte de garage
- EN 61000-6-3  
Compatibilité électromagnétique – Emissions parasites
- EN 61000-6-2  
Compatibilité électromagnétique – Résistance aux parasitages

Les machines incomplètes au sens de la directive 2006/42/CE sont uniquement destinées à être intégrées à d'autres machines, machines incomplètes ou installations, ou à être assemblées avec celles-ci afin de former une machine au sens de la directive susmentionnée.

C'est pourquoi ce produit ne doit être mis en service que lorsque le respect des dispositions de la directive CE mentionnée plus haut par la machine / installation entière et par le produit dans laquelle il est intégré a été constaté.

Toute modification du produit non approuvée par nous annule la validité de la présente déclaration.









## 16 Données techniques

|   |  |
|---|--|
| <b>Connexion secteur</b>  | 230/240 V, 50/60 Hz  |
| <b>Veille</b>   | Env. 1 W   |
| <b>Indice de protection</b>                                     | Uniquement pour zones sèches   |
| <b>Automatisme d'arrêt</b>                                      | Appris automatiquement de façon séparée pour les deux sens.  |
| <b>Coupure de position finale / limiteur d'effort</b>           | Auto-apprentissage inusable puisque réalisé sans commutateur mécanique, limiteur de fonctionnement supplémentaire d'environ 60 secondes intégré. Pour chaque trajet de porte, automatisme d'arrêt post-ajustable   |
| <b>Charge nominale</b>  | Voir plaque d'identification   |
| <b>Force de traction et de poussée</b>                          | Voir plaque d'identification   |
| <b>Moteur</b>   | Motoréducteur SW2L, à 2 canaux / 4 pôles   |
| <b>Transformateur</b>   | Avec protection thermique  |
| <b>Raccordement</b>   | Système de raccordement sans vis pour appareils externes avec une tension de sécurité basse 24 V CC, tels que bouton-poussoir intérieur et extérieur avec commande à impulsion   |
| <b>Fonctions spéciales</b>                                      | <ul style="list-style-type: none"> <li>• Possibilité de raccordement d'un déclencheur stop / d'arrêt</li> <li>• Possibilité de raccordement d'une cellule photoélectrique ou d'une sécurité de contact</li> <li>• Relais d'option pour lampe d'avertissement, éclairage externe supplémentaire raccordable via adaptateur bus HCP</li> </ul> |
| <b>Déverrouillage rapide</b>                                    | En cas de panne de courant, doit être actionné de l'extérieur via un câble de traction   |
| <b>Ferrure universelle</b>                                      | Pour portes sectionnelles et basculantes   |
| <b>Vitesse de déplacement de porte</b>                          | <ul style="list-style-type: none"> <li>• Pour un trajet dans le sens <i>Fermé</i> max. 14 cm/s<sup>1)</sup></li> <li>• Pour un trajet dans le sens <i>Ouvert</i> max. 22 cm/s<sup>1)</sup></li> </ul>  |
| <b>Bruit aérien émis par la motorisation de porte de garage</b> | ≤ 70 dB (A)  |
| <b>Rail de guidage</b>  | Ultra-plat (30 mm), avec sécurité anti-relevage intégrée et sangle crantée / courroie dentée sans entretien brevetée   |

1) Selon le type de motorisation, le type et les dimensions de porte ainsi que le poids du tablier

## 17 Affichage des erreurs / messages d'avertissement et états d'exploitation

### 17.1 Affichage d'erreurs et d'avertissements

| Affichage  | Erreur / Avertissement                                 | Cause possible   | Remède  |
|--|--|--|---|
| 8.1<br>   | Réglage de la limite d'inversion impossible            | Lors du réglage de la limite d'inversion SKS/VL, un obstacle se trouvait dans le champ                           | Ecartez l'obstacle  |
|  |  | La position de la limite d'inversion est > 200 mm avant la position finale <i>Fermé</i>                          | En appuyant sur la touche  ou  , vous pouvez acquitter l'erreur. Choisissez une position < 200 mm avant la position finale <i>Fermé</i> |
|  | Réglage de la hauteur d'ouverture partielle impossible | La hauteur d'ouverture partielle est trop près de la position finale <i>Fermé</i> (parcours de chariot ≤ 120 mm) | Sélectionnez une hauteur d'ouverture partielle plus importante  |
| 8.2<br>   | Dispositifs de sécurité (cellule photoélectrique)      | Aucune cellule photoélectrique n'est raccordée   | Raccordez une cellule photoélectrique ou activez le menu <b>60</b>  |
|  |  | Le faisceau lumineux est interrompu  | Réglez la cellule photoélectrique   |
|  |  | La cellule photoélectrique est défectueuse   | Remplacez la cellule photoélectrique  |
| 8.3<br>   | Limiteur d'effort dans le sens <i>Fermé</i>            | La porte est trop lourde à la manœuvre ou se déplace de manière irrégulière                                      | Corrigez le fonctionnement de porte   |
|  |  | Un obstacle se trouve dans la zone de déplacement de la porte  | Ecartez l'obstacle et, le cas échéant, répétez l'apprentissage de la motorisation   |
| 8.4<br>   | Circuit de veille ouvert                               | Le portillon incorporé est ouvert  | Fermez le portillon incorporé   |
|  |  | L'aimant est monté à l'envers  | Montez l'aimant à l'endroit (voir instructions du contact de portillon incorporé)   |
|  |  | Le test est hors service   | Remplacez le contact de portillon incorporé   |
|  |  | L'arrêt UAP est enfoncé  |   |
| 8.5<br>  | Limiteur d'effort dans le sens <i>Ouvert</i>           | La porte est trop lourde à la manœuvre ou se déplace de manière irrégulière                                      | Corrigez le fonctionnement de porte   |
|  |  | Un obstacle se trouve dans la zone de déplacement de la porte  | Ecartez l'obstacle et, le cas échéant, répétez l'apprentissage de la motorisation   |
| 8.6<br> | Erreur système   | Erreur interne   | Procédez à une réinitialisation au réglage d'usine (voir chapitre 12) et à un nouvel apprentissage de la motorisation ou, le cas échéant, remplacez-la  |
|  |  | Limitation de temps  | La sangle / courroie s'est rompue   |
|  |  |  | La motorisation est défectueuse   |
| 8.7<br> | Erreur de communication                                | La communication avec la platine d'extension est défectueuse (par ex. UAP 1, ES 1, ES 2, EF 1)                   | Vérifiez les câbles d'alimentation et, le cas échéant, remplacez-les  |
|  |  |  | Vérifiez la platine d'extension et, le cas échéant, remplacez-la  |
| 8.8<br> | Commande de démarrage impossible                       | La motorisation a été verrouillée pour ces éléments de commande et la commande de démarrage a été délivrée       | Autorisez la motorisation pour les éléments de commande   |
|  |  |  | Vérifiez le raccordement de l'IT 3b   |
| 8.9<br> | Sécurité de contact                                    | Le faisceau lumineux est interrompu  | Contrôlez l'émetteur et le récepteur et, le cas échéant, remplacez-les ou remplacez entièrement la sécurité de contact  |
|  |  | Le listel de contact à résistance 8k2 est défectueux ou n'est pas raccordé                                       | Vérifiez le listel de contact à résistance 8k2 ou raccordez-le à la motorisation via l'unité d'analyse 8k2-1T   |
| 8.8<br> | Aucun point de référence                               | Panne d'électricité  | Déplacez la porte en position finale <i>Ouvert</i>  |
|  |  | Le limiteur d'effort s'est déclenché 3 x dans le sens <i>Fermé</i>   |   |

| Affichage | Erreur / Avertissement  | Cause possible   | Remède   |
|-----------|---|--|--|
|           | Motorisation non apprise  | La motorisation n'est pas encore apprise                                       | Procédez à l'apprentissage de la motorisation (voir chapitre 5)  |
|           | Clignotement de l'affichage de maintenance à chaque trajet de porte | Aucune erreur.<br>L'intervalle de maintenance réglé par le monteur est dépassé | L'installation de porte doit être inspectée et entretenue par un spécialiste conformément aux indications du fabricant |

## 17.2 Affichage des états d'exploitation

|  |  |  |  |
|--|--|--|--|
|  | La motorisation se trouve en position finale <i>Ouvert</i>                                 |  | La motorisation se trouve dans une situation intermédiaire |
|  | 1. La motorisation est en cours de fonctionnement<br>2. Le temps d'avertissement est actif |  | La motorisation se trouve en position finale <i>Fermé</i>  |
|  | La motorisation se trouve en position Ouverture partielle                                  |  |  |
|  | La communication avec la commande 360 est établie.   |  | La communication avec la commande 360 est interrompue.     |

## 18 Vue d'ensemble des menus et des programmations

Les réglages d'usine cités s'appliquent à une porte sectionnelle.

| Symboles                   | Menus     | Actions | Remarques   |          |
|----------------------------|-----------|---------|---|----------|
|                            | <b>00</b> |         | Quittez le mode de programmation  |          |
| Sélection du type de porte |           |         |   |          |
|                            | <b>01</b> |         | <br>Sélection du type de porte (tous les réglages standards requis, tels que la vitesse, l'arrêt progressif, le comportement d'inversion des dispositifs de sécurité, la limite d'inversion, etc., sont pré-réglés) |          |
|                            | <b>02</b> |         |   |          |
|                            | <b>03</b> |         |   |          |
|                            | <b>04</b> |         |   | ET 500-2 |
|                            | <b>05</b> |         |   | ST 500   |
| Trajets d'apprentissage    |           |         |   |          |
|                            | <b>80</b> | <br>    | Trajets d'apprentissage après entretien / maintenance ou modifications  |          |

| Symboles  | Menus | Actions | Remarques  |
|---|-------|---------|--|
| Interrogation du type de porte                                |       |         |  |
|   | 14    |         | 06 = porte étrangère   |
| Fonctions supplémentaires avec relais                         |       |         | (HOR 1 ou 3ème relais UAP 1)                                   |
|   | 24    |         | Message <i>Position finale Ouvert</i>                          |
|   | 25    |         | Message <i>Position finale Fermé</i>                           |
|   | 26    |         | Signal d'effacement en cas de commande <i>Ouvert</i><br>       |
|   | 27    |         | Signal continu de l'avertissement de démarrage / avertissement |
|   | 28    |         | Clignotement de l'avertissement de démarrage / avertissement   |
|   | 29    |         | Enclenchement du relais pendant le trajet                      |
| Temps d'avertissement   |       |         |  |
|   | 30    |         |  |
|   | 31    |         |  |
| Fermeture automatique / Temps de maintien en position ouverte |       |         | <b>Cellule photoélectrique nécessaire</b>                      |
|   | 32    |         |  |
|   | 33    |         |  |
|   | 34    |         |  |

| Symboles   | Menus | Actions | Remarques  |
|--|-------|---------|--|
|  | 35    |         |  |
|  | 36    |         |  |
| Comportement en cas de pression sur une touche / Fermeture automatique / Temps de maintien en position ouverte |       |         |  |
|  | 37    |         | La pression sur une touche rallonge le temps de maintien en position ouverte<br> |
|  | 38    |         | La pression sur une touche interrompt le temps de maintien en position ouverte   |
| Fermeture automatique / Ouverture partielle  |       |         | <b>Cellule photoélectrique nécessaire</b>  |
|  | 41    |         |  |
|  | 42    |         |  |
| Modification de la position d'aération   |       |         |  |
|  | 43    |         |  |
| Blocage / Déblocage des touches de commande  |       |         |  |
|  | 44    |         |  |
|  | 45    |         |  |

## Inhoudsopgave

|           |  |            |           |  |
|-----------|--|------------|-----------|--|
| <b>A</b>  | <b>Meegeleverde artikelen.....</b>   | <b>2</b>   |           |  |
| <b>B</b>  | <b>Benodigde werktuigen bij de montage.....</b>  | <b>2</b>   |           |  |
| <b>1</b>  | <b>Bij deze handleiding .....</b>  | <b>87</b>  |           |  |
| 1.1       | Geldende documenten .....  | 87         | 10.5      | Gedrag van de garagedeuraandrijving na twee opeenvolgende snelle deur-open bewegingen..... 119 |
| 1.2       | Gebruikte waarschuwingsverwijzingen.....   | 87         | 10.6      | Wat te doen bij een spanningsuitval (zonder noodaccu)..... 119                                 |
| 1.3       | Gebruikte definities.....  | 87         | 10.7      | Wat te doen na terugkeer van de spanning (zonder noodaccu)..... 119                            |
| 1.4       | Gebruikte symbolen.....  | 87         | 10.8      | Referentieloop..... 119  |
| 1.5       | Gebruikte afkortingen .....  | 88         | <b>11</b> | <b>Controle en onderhoud .....</b>   |
| <b>2</b>  | <b>⚠ Veiligheidsrichtlijnen.....</b>   | <b>88</b>  | 11.1      | Spanning van de tandriem..... 119  |
| 2.1       | Gebruiksdoel.....  | 88         | 11.2      | Veiligheidsreset / terugbewegen controleren ..... 119  |
| 2.2       | Ondoelmatig gebruik.....   | 88         | <b>12</b> | <b>Fabrieksreset.....</b>  |
| 2.3       | Kwalificatie van de monteur.....   | 88         | <b>13</b> | <b>Demontage en berging.....</b>   |
| 2.4       | Veiligheidsrichtlijnen voor montage, onderhoud, herstelling en demontage van de deurinstallatie .... | 88         | <b>14</b> | <b>Garantievoorwaarden.....</b>  |
| 2.5       | Veiligheidsrichtlijnen bij de montage.....   | 89         | <b>15</b> | <b>Uittreksel uit de inbouwverklaring .....</b>  |
| 2.6       | Veiligheidsrichtlijnen voor inbedrijfstelling en bediening .....                                     | 89         | <b>16</b> | <b>Technische gegevens .....</b>   |
| 2.7       | Veiligheidsrichtlijnen betreffende het gebruik van het draadloze systeem .....                       | 89         | <b>17</b> | <b>Aantonen van fouten / waarschuwingmeldingen en bedrijfstoestanden.....</b>                  |
| 2.8       | Geteste veiligheidsvoorzieningen .....   | 89         | 17.1      | Indicatie van fouten en waarschuwingen..... 123  |
| <b>3</b>  | <b>Montage.....</b>  | <b>90</b>  | 17.2      | Weergave van de functies..... 124  |
| 3.1       | Deur / deurinstallatie controleren .....   | 90         | <b>18</b> | <b>Menu en programmaoverzicht .....</b>  |
| 3.2       | Benodigde vrije ruimte.....  | 90         |           |  |
| 3.3       | Garagedeuraandrijving monteren .....   | 90         |           |  |
| 3.4       | Geleidingsrail monteren .....  | 99         |           |  |
| 3.5       | Eindposities bepalen.....  | 104        |           |  |
| 3.6       | Waarschuwingbord bevestigen.....   | 106        |           |  |
| <b>4</b>  | <b>Elektrische aansluiting .....</b>   | <b>107</b> |           |  |
| 4.1       | Aansluitklemmen.....   | 107        |           |  |
| 4.2       | Extra componenten / toebehoren aansluiten .....  | 107        |           |  |
| <b>5</b>  | <b>Inbedrijfstelling .....</b>   | <b>110</b> |           |  |
| <b>6</b>  | <b>Menu's.....</b>   | <b>112</b> |           |  |
| 6.1       | Beschrijving van de menu's.....  | 113        |           |  |
| <b>7</b>  | <b>Aandrijving aanleren.....</b>   | <b>116</b> |           |  |
| <b>8</b>  | <b>Draadloos systeem.....</b>  | <b>116</b> |           |  |
| <b>9</b>  | <b>Externe draadloze ontvanger .....</b>   | <b>116</b> |           |  |
| 9.1       | Ontvanger HE 3 BiSecur.....  | 117        |           |  |
| 9.2       | Ontvanger ESE BiSecur*.....  | 117        |           |  |
| 9.3       | Wissen van alle radiocodes .....   | 117        |           |  |
| 9.4       | Uittreksel uit de verklaring van overeenstemming voor ontvangers .....                               | 117        |           |  |
| <b>10</b> | <b>Bediening.....</b>  | <b>117</b> |           |  |
| 10.1      | Gebruikers inwerken .....  | 118        |           |  |
| 10.2      | Functietest .....  | 118        |           |  |
| 10.3      | Normale werking.....   | 118        |           |  |
| 10.4      | Functies van de verschillende radiocodes bij een externe draadloze ontvanger .....                   | 118        |           |  |

Doorgeven of kopiëren van dit document, gebruik en mededeling van de inhoud ervan zijn verboden indien niet uitdrukkelijk toegestaan. Overtredingen verplichten tot schadevergoeding. Alle rechten voor het inschrijven van een patent, een gebruiksmodel of een monster voorbehouden. Wijzigingen onder voorbehoud.

Geachte cliënt, geachte cliënt,  
wij danken u omdat u gekozen hebt voor een kwaliteitsproduct van onze firma.

## 1 Bij deze handleiding

Deze handleiding is een **originele gebruiksaanwijzing** in de zin van EG-richtlijn 2006/42/EG. Lees de handleiding zorgvuldig en volledig, zij bevat belangrijke informatie over het product. Gelieve de richtlijnen in acht te nemen en in het bijzonder de veiligheids- en waarschuwingsrichtlijnen te volgen.





Bewaar de handleiding zorgvuldig en verzeker u ervan dat deze altijd beschikbaar is en door de gebruiker van het product kan worden geraadpleegd.

### 1.1 Geldende documenten

Voor een veilig gebruik en onderhoud van de deurstalage moeten volgende documenten ter beschikking van de eindgebruiker worden gesteld:

- deze handleiding
- bijgevoegd controleboek
- de handleiding van de garagedeur

### 1.2 Gebruikte waarschuwingsverwijzingen

|   |  |
|---|--|
|                        | Het algemene waarschuwingssymbool kentekent een gevaar dat kan leiden tot <b>lichamelijke letsels</b> of tot de <b>dood</b> . In de tekst wordt het algemene waarschuwingssymbool gebruikt met betrekking tot de volgende beschreven waarschuwingsstappen. In de illustraties verwijst een bijkomende aanduiding naar de verklaringen in de tekst. |
|  <b>GEVAAR</b>         | Kentekent een gevaar dat onmiddellijk leidt tot de dood of tot zware letsels.  |
|  <b>WAARSCHUWING</b> | Kentekent een gevaar dat kan leiden tot de dood of tot zware letsels.  |
|  <b>VOORZICHTIG</b>  | Kentekent een gevaar dat kan leiden tot lichte of middelmatige letsels.  |
| <b>OPGELET</b>  | Kentekent een gevaar dat kan leiden tot <b>beschadiging of vernietiging van het product</b> .  |

### 1.3 Gebruikte definities

#### Automatische sluiting

Automatische sluiting van de deur na verloop van tijd, vanuit de eindpositie *deur-open* of gedeeltelijke opening.

#### Impulsbesturing

Bij iedere toetsbediening wordt de deur tegen de laatste bewegingsrichting in gestart, of een deurbeweging wordt gestopt.

#### Leercycli

Deurbewegingen, waarbij het traject en ook de krachten, die voor het functioneren van de deur noodzakelijk zijn, worden aangeleerd.

#### Normale werking

Deurbeweging met aangeleerde trajecten en krachten.

#### Veiligheidsreset / terugbewegen

Deurbeweging in tegengestelde richting bij het activeren van de veiligheidsinstallatie of van de krachtbegrenzing.

#### Terugkeergrens

Tot aan de terugkeergrens, kort voor de eindpositie *deur-dicht*, wordt bij het activeren van een veiligheidsvoorziening een beweging in tegengestelde richting (omgekeerde beweging) geactiveerd. Bij het overrijden van deze grens bestaat dit gedrag niet, zodat de deur zonder onderbreking van de beweging veilig de eindpositie bereikt.

#### Gedeeltelijke opening

Individueel instelbare tweede openingshoogte waarmee de garage kan worden geventileerd.

#### Time-out

Is een gedefinieerde periode waarin er een actie wordt verwacht (bv. menuselectie of functie activeren). Wanneer deze periode verloopt zonder actie, schakelt de aandrijving automatisch op de bedrijfsmodus om.

#### Traject

Het traject dat de deur van de eindpositie *deur-open* tot de eindpositie *deur-dicht* aflegt.

#### Waarschuwingstijd

De tijd tussen het bewegingsbevel (impuls) en het begin van de deurbeweging.

### 1.4 Gebruikte symbolen

In de illustraties wordt de montage van de aandrijving weergegeven bij een sectionaaldeur. Bij afwijkende montageschappen aan een kanteldeur worden deze bijkomend getoond. Hierbij worden voor de illustratienummering de volgende letters gebruikt:

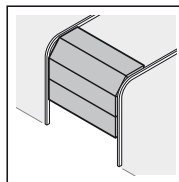

a = sectionaaldeur

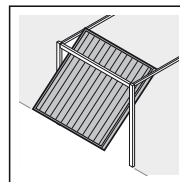

b = kanteldeur

Alle maataanduidingen in de illustraties zijn in [mm].

#### Symbolen:

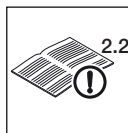

Zie tekstgedeelte

In het voorbeeld betekent **2.2**: zie tekstdeel, hoofdstuk 2.2



Belangrijke instructie ter voorkoming van lichamelijke letsels en materiële schade



Grote krachtinspanning



Opletten dat het systeem soepel loopt



Veiligheidshandschoenen gebruiken



Fabrieksinstelling

**7-segment-display**



Indicatie licht op



Indicatie knippert langzaam



Indicatie knippert snel



Een punt knippert

**1.5 Gebruikte afkortingen**

|   |   |
|---|---|
| <b>Kleurcode voor leidingen, draden en onderdelen</b>   |   |
| De afkortingen van de kleuren voor zowel kabel- en draadmarkeringen alsook onderdelen volgen de internationale kleurcode volgens IEC 757: |   |
| WH  | Wit   |
| BN  | Bruin   |
| GN  | Groen   |
| YE  | Geel  |
| <b>Artikelbenamingen</b>  |   |
| HE 3 BiSecur  | 3-kanalen-ontvanger                                 |
| ESE BiSecur   | Bidirectionele 5-kanaal ontvanger                   |
| IT 1b   | Binnendrukknopschakelaar met verlichte impulsstoets |
| EL 101 /EL 301  | Eénrichtingsfotocel                                 |
| STK   | Loopdeurcontact                                     |
| SKS   | Aansluitset sluitkantbeveiliging                    |
| VL  | Aansluitset voorlopende fotocel                     |
| HOR 1   | Optierelais   |

|          |                              |
|----------|------------------------------|
| UAP 1    | Universele adapterprintplaat |
| HNA 18-3 | Noodaccu                     |
| SLK      | LED verkeerslicht, geel      |

**2 ⚠ Veiligheidsrichtlijnen**

**OPGELET:**

BELANGRIJKE VEILIGHEIDSVORSCHRIFTEN. VOOR DE VEILIGHEID VAN PERSONEN IS HET BELANGRIJK DEZE INSTRUCTIES STRIKT OP TE VOLGEN. DEZE INSTRUCTIES MOETEN WORDEN BEWAARD.

**2.1 Gebruiksdoel**

De garagedeuraandrijving is voorzien voor impulsbediening van door veren uitgebalanceerde sectionaal- en kanteleuren en door gewicht uitgebalanceerde kanteleuren. Afhankelijk van het aandrijvingstype kan de aandrijving in privé / niet industriële of in de industriële sector (bijv. ondergrondse en parkeergarages) worden ingezet.

Let op de aanwijzingen van de fabrikant aangaande de combinatie van deur en aandrijving. Eventueel gevaar in de zin van DIN EN 13241-1 wordt door de constructie en montage volgens onze aanwijzingen vermeden. Deurinstallaties, die zich in het openbaar bevinden en enkel over slechts één beveiligingssysteem, bv. over een krachtbegrenzing beschikken, mogen alleen onder toezicht worden bediend.

De garagedeuraandrijving is voor de werking in droge ruimten geconstrueerd.

**2.2 Ondoelmatig gebruik**

De aandrijving mag niet bij deuren zonder valbeveiliging worden gebruikt.

**2.3 Kwalificatie van de monteur**

Alleen met een correcte montage en onderhoud door een competente / deskundige bediening of een competente / deskundige persoon die met de handleidingen vertrouwd is, kan een veilig en juist functioneren van een montage gegarandeerd worden. Een deskundige volgens EN 12635 is een persoon die een aangepaste opleiding heeft genoten en beschikt over praktische kennis en ervaring om een deurinstallatie correct en veilig te monteren, te controleren en te onderhouden.

**2.4 Veiligheidsrichtlijnen voor montage, onderhoud, herstelling en demontage van de deurinstallatie**

**⚠ GEVAAR**

**Compensatieveren staan onder hoge spanning**

▶ Zie waarschuwingsrichtlijn hoofdstuk 3.1

**⚠ WAARSCHUWING**

**Gevaar voor lichamelijke letsels bij onverwachte deurbeweging**

▶ Zie waarschuwingsrichtlijn hoofdstuk 11

De montage, het onderhoud, de herstelling en de demontage van de deurinstallatie en de garagedeuraandrijving moeten door een vakman worden uitgevoerd.

- ▶ Neem bij storingen van de garagedeuraandrijving onmiddellijk contact op met een vakman voor de controle of de herstelling.



**2.5 Veiligheidsrichtlijnen bij de montage**

De deskundige dient erop te letten dat bij uitvoering van de montage werkzaamheden de geldende voorschriften inzake veiligheid op het werk alsook de voorschriften voor bediening van elektrische toestellen worden toegepast. Hierbij moeten de nationale richtlijnen opgevolgd worden. Eventueel gevaar in de zin van DIN EN 13241-1 wordt door de constructie en montage volgens onze aanwijzingen vermeden.

Het plafond van de garage moet zo gemaakt zijn dat een veilige montage van de aandrijving gegarandeerd is. Bij een te hoog of te licht plafond moet de aandrijving aan bijkomende steunbalken worden bevestigd.

|   |
|---|
|  <b>WAARSCHUWING</b>             |
| <b>Ongeschikte bevestigingsmaterialen</b><br>▶ Zie waarschuwingsrichtlijn hoofdstuk 3.3                           |
| <b>Levensgevaar door de handkoord</b><br>▶ Zie waarschuwingsrichtlijn hoofdstuk 3.3                               |
| <b>Gevaar voor lichamelijke letsels door ongewilde deurbeweging</b><br>▶ Zie waarschuwingsrichtlijn hoofdstuk 3.3 |

**2.6 Veiligheidsrichtlijnen voor inbedrijfstelling en bediening**

|  |   |
|--|---|
|   |  <b>GEVAAR</b> |
| <b>Netspanning</b>   |   |
| <p>Bij contact met de netspanning bestaat er gevaar voor elektrocutie.</p> <p>Neem in ieder geval de volgende richtlijnen in acht:</p> <ul style="list-style-type: none"> <li>▶ Elektrische aansluitingen mogen enkel door een elektricien worden uitgevoerd.</li> <li>▶ De elektrische installatie van de klant moet in overeenstemming zijn met de betreffende veiligheidsvoorschriften (230/240 V AC, 50/60 Hz).</li> <li>▶ Bij beschadiging van de netaansluitkabel moet deze door een professionele elektricien worden vervangen om gevaar te voorkomen.</li> <li>▶ Trek de netstekker uit voor alle werkzaamheden aan de aandrijving.</li> </ul> |   |

|   |
|---|
|  <b>WAARSCHUWING</b> |
| <b>Gevaar voor lichamelijke letsels bij deurbeweging</b><br>▶ Zie waarschuwingsrichtlijn hoofdstuk 10   |

|  |
|--|
|  <b>VOORZICHTIG</b> |
| <b>Gevaar voor letsels door verkeerd gekozen deurtype</b><br>▶ Zie waarschuwingsrichtlijn hoofdstuk 7  |

|   |
|---|
|  <b>VOORZICHTIG</b>  |
| <b>Knelgevaar in de geleidingsrail</b><br>▶ Zie waarschuwingsrichtlijn hoofdstuk 10   |
| <b>Gevaar voor lichamelijke letsels door de handgreep met trekkabel</b><br>▶ Zie waarschuwingsrichtlijn hoofdstuk 10  |
| <b>Gevaar voor lichamelijke letsels door ongecontroleerde deurbeweging in richting deur-dicht bij breuk van een voorhanden gewichtscompensatieveer en ontgrendeling van de geleidingslede.</b><br>▶ Zie waarschuwingsrichtlijn hoofdstuk 10 |

|   |
|---|
| <b>OPGELET</b>  |
| <b>Vreemde spanning aan de aansluitklemmen</b><br>Vreemde spanning aan de aansluitklemmen van de besturing leidt tot vernietiging van de elektronica.<br>▶ Leg geen netspanning (230/240 V AC) aan de aansluitklemmen van de besturing. |

**2.7 Veiligheidsrichtlijnen betreffende het gebruik van het draadloze systeem**

|   |
|---|
|  <b>WAARSCHUWING</b> |
| <b>Gevaar voor lichamelijke letsels bij deurbeweging</b><br>▶ Zie waarschuwingsrichtlijn hoofdstuk 8  |

|   |
|---|
|  <b>VOORZICHTIG</b>            |
| <b>Gevaar voor lichamelijke letsels door ongewilde deurbeweging</b><br>▶ Zie waarschuwingsrichtlijn hoofdstuk 8 |

**2.8 Geteste veiligheidsvoorzieningen**

De volgende functies resp. componenten, indien aanwezig, voldoen aan cat. 2, PL ,c' conform EN ISO 13849-1:2008 en werden dienovereenkomstig geconstrueerd en getest:

- Interne krachtbegrenzing
- Geteste veiligheidsvoorzieningen

Wanneer dergelijke eigenschappen voor andere functies resp. componenten nodig zijn, moet dit in een afzonderlijk geval worden gecontroleerd.

|   |
|---|
|  <b>WAARSCHUWING</b>                               |
| <b>Gevaar voor lichamelijke letsels door niet functionerende veiligheidsvoorzieningen</b><br>▶ Zie waarschuwingsrichtlijn hoofdstuk 7 |

### 3 Montage

#### OPGELET:

BELANGRIJKE VOORSCHRIFTEN VOOR VEILIGE MONTAGE. VOLG ALLE INSTRUCTIES STRIKT OP, EEN VERKEERDE MONTAGE KAN LEIDEN TOT ERNSTIG LETSEL.

#### 3.1 Deur/ deurstalatie controleren

#### GEVAAR

##### Compensatieveren staan onder hoge spanning

Het bijstellen of het losmaken van de compensatieveren kan ernstige letsels veroorzaken!

- ▶ Laat voor uw eigen veiligheid, vooraleer u de aandrijving installeert, werkzaamheden aan de compensatieveren van de deur en indien nodig onderhouds- en herstelwerkzaamheden enkel door een deskundige uitvoeren!
- ▶ Probeer nooit om de compensatieveren voor de gewichtsuitbalancerings van de deur of de houders ervan zelf te vervangen, bij te stellen, te herstellen of te verplaatsen.
- ▶ Controleer bovendien de volledige deurstalatie (draaipunten, positie van de deur, kabels, veren en bevestigingsonderdelen) op slijtage en op eventuele beschadigingen.
- ▶ Controleer op aanwezigheid van roest, corrosie en barsten.

Fouten in de deurstalatie of verkeerd uitgerichte deuren kunnen tot ernstige letsels leiden!

- ▶ Gebruik de deurstalatie niet als er herstellings- of regelwerkzaamheden moeten worden uitgevoerd.

De constructie van de aandrijving werd niet ontworpen voor de bediening van stroef lopende deuren, d.w.z. deuren die niet meer of maar zeer moeilijk met de hand geopend of gesloten kunnen worden.

De deur moet zich in onberispelijke mechanische toestand bevinden en in evenwicht zijn zodat deze ook gemakkelijk met de hand kan worden bediend (EN 12604).

- ▶ Hef de deur ca. een meter en laat ze los. De deur zou in deze positie moeten blijven staan en **noch** naar beneden, **noch** naar boven bewegen. Indien de deur toch in één van deze richtingen beweegt, bestaat het gevaar dat de compensatieveren / gewichten niet juist zijn ingesteld of defect zijn. In dit geval moet u rekening houden met meer slijtage en met een verkeerde werking van de deurstalatie.
- ▶ Controleer of de garagedeur correct kan worden geopend en gesloten.

#### 3.2 Benodigde vrije ruimte

De vrije ruimte tussen het hoogste punt bij de deurbeweging en het plafond moet (ook bij het openen van de deur) **minstens 30 mm** bedragen.

Bij een kleinere vrije ruimte en indien er voldoende plaats is, kan de aandrijving ook achter de geopende deur worden gemonteerd. In dit geval moet er een verlengde deurmeenemer gebruikt en afzonderlijk besteld worden.

Bovendien kan de garagedeuraandrijving max. 500 mm excentrisch worden geplaatst. Uitgezonderd zijn sectionaaldeuren met een hogergeleiding (H-beslag); hierbij is echter een speciaal beslag noodzakelijk.

Het noodzakelijke stopcontact voor de elektrische aansluiting moet ongeveer 500 mm naast het aandrijvingsaggregaat worden geplaatst.

- ▶ Controleer deze afmetingen!

#### 3.3 Garagedeuraandrijving monteren

#### WAARSCHUWING

##### Ongeschikte bevestigingsmaterialen

Het gebruik van ongeschikte bevestigingsmaterialen kan ertoe leiden dat de aandrijving niet veilig is bevestigd en kan loskomen.

- ▶ De geschiktheid van de meegeleverde bevestigingsmaterialen (pluggen) moet voor de voorziene montageplaats door de monteur worden gecontroleerd; eventueel moet er ander materiaal worden gebruikt, omdat de meegeleverde bevestigingsmaterialen wel voor beton ( $\geq B15$ ) geschikt zijn, maar niet door bouwtoezicht zijn goedgekeurd (zie afbeeldingen **1.6a / 1.8b / 2.4**).

#### WAARSCHUWING

##### Levensgevaar door de handkoord

Een meelopende handkabel kan tot wurging leiden.

- ▶ Verwijder de handkabel bij de montage van de aandrijving (zie afbeelding **1.3a**).

#### WAARSCHUWING

##### Gevaar voor lichamelijke letsels door ongewilde deurbeweging

Bij een verkeerde montage of bediening van de aandrijving kunnen ongewilde deurbewegingen optreden en daarbij personen of voorwerpen worden ingeklemd.

- ▶ Volg alle aanwijzingen in deze handleiding.

Bij verkeerd aangebrachte besturingstoestellen (zoals bv. schakelaars) kunnen ongewenste deurbewegingen optreden en daarbij personen of voorwerpen worden ingeklemd.



- ▶ Monteer besturingstoestellen op een hoogte van minstens 1,5 m (buiten het bereik van kinderen).
- ▶ Monteer vast geplaatste besturingstoestellen (zoals schakelaars enz.) in het gezichtsbereik van de deur maar verwijderd van bewegende delen.

#### OPGELET

##### Beschadiging door verontreiniging

Boorstof en spaanders kunnen tot functiestoringen leiden.

- ▶ Dek de aandrijving af bij boorwerken.

#### OPMERKINGEN:

Voor garages zonder tweede toegang is een noodontgrendeling nodig, die een mogelijk buitensluiten in geval van netspanningsuitval verhindert; deze dient afzonderlijk te worden besteld.

- ▶ Controleer de noodontgrendeling maandelijks op functionaliteit.

Om de **TTZ-richtlijn Inbraakwering voor garagedeuren** volledig te vervullen, moet de handgreep met trekkoord aan de geleidingslede verwijderd worden.

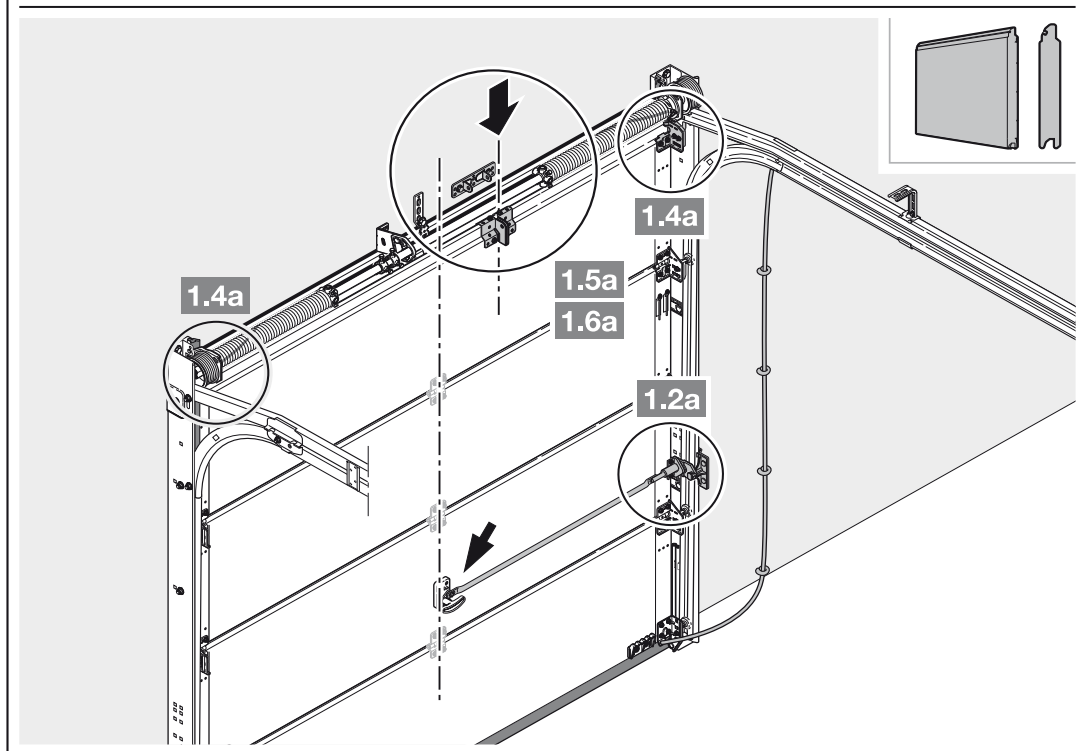
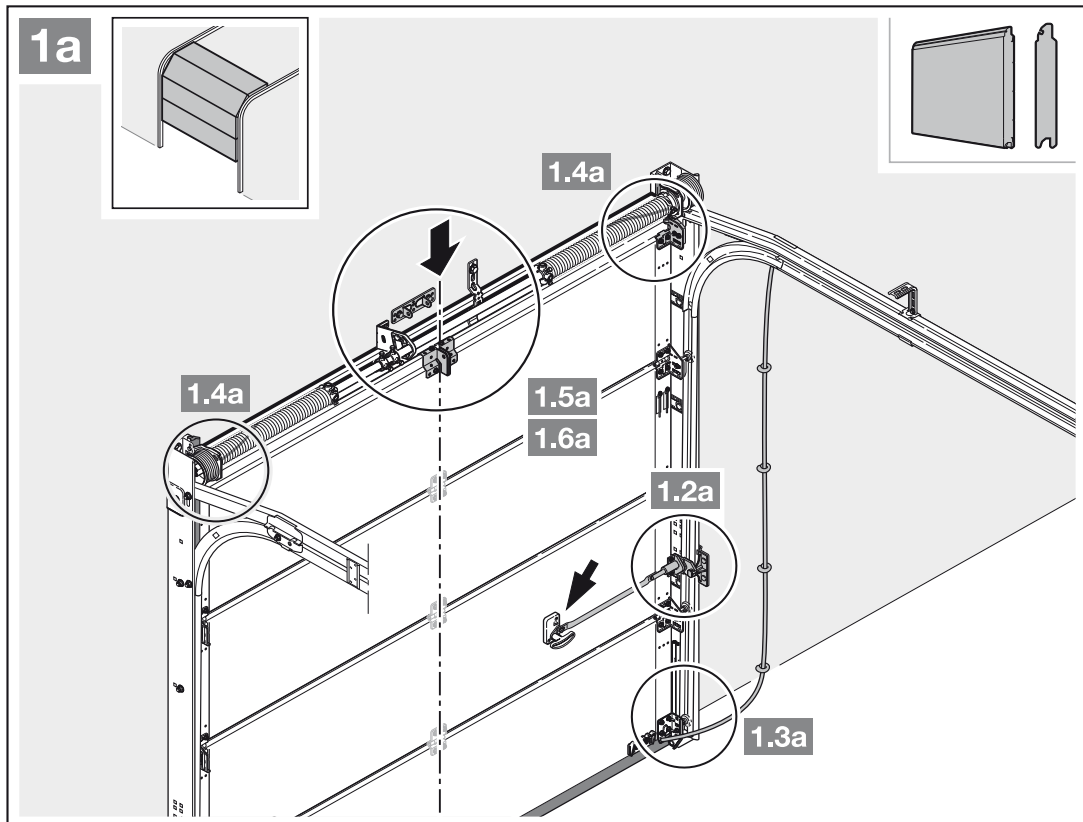

► Neem hoofdstuk 3.2 in acht.  
– *Benodigde vrije ruimte*

1. Demonteer de mechanische deurvergrendeling compleet. Stel de mechanische vergrendelingen buiten werking.
2. Monteer bij het excentrische versterkingsprofiel het meenemerhoekstuk links of rechts aan het dichtstbijzijnde versterkingsprofiel (zie afbeelding 1a).

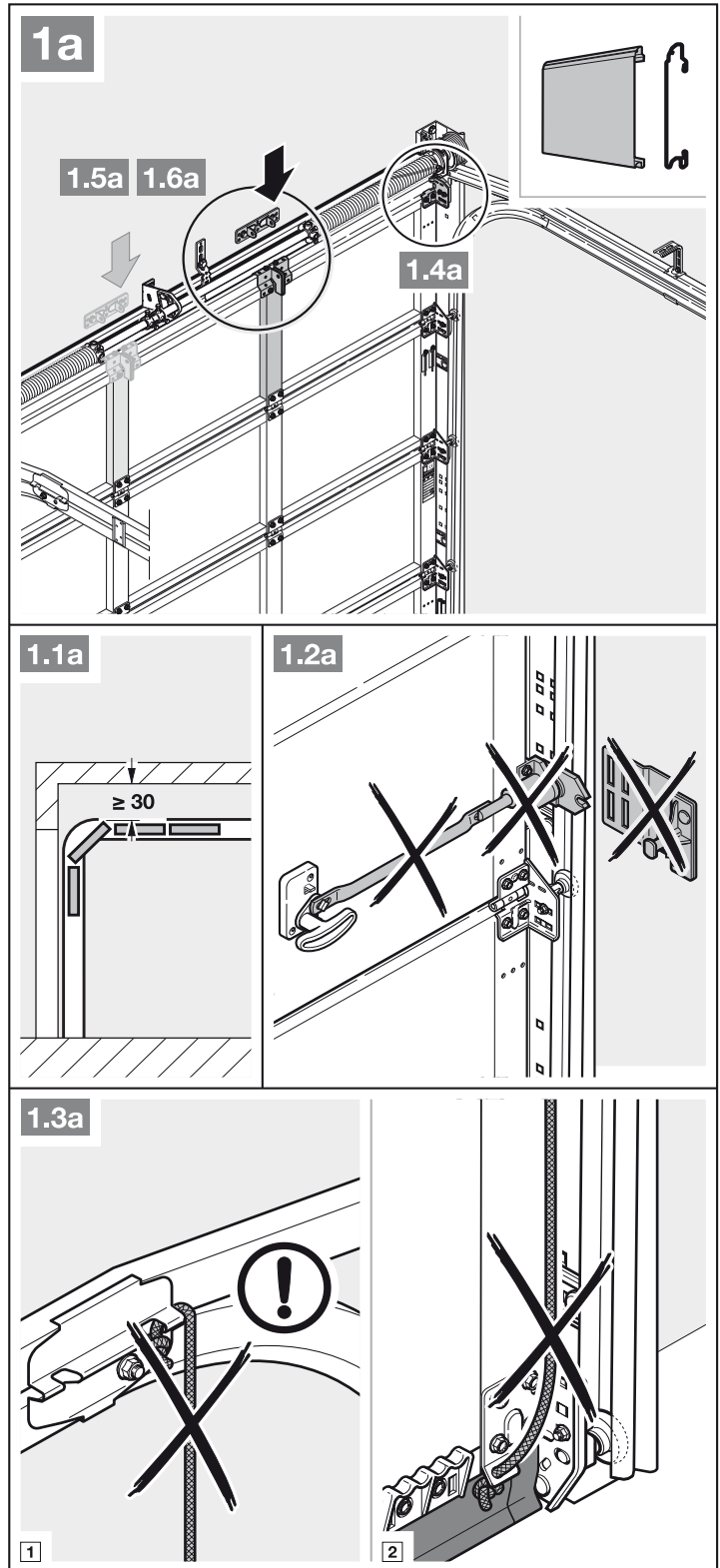

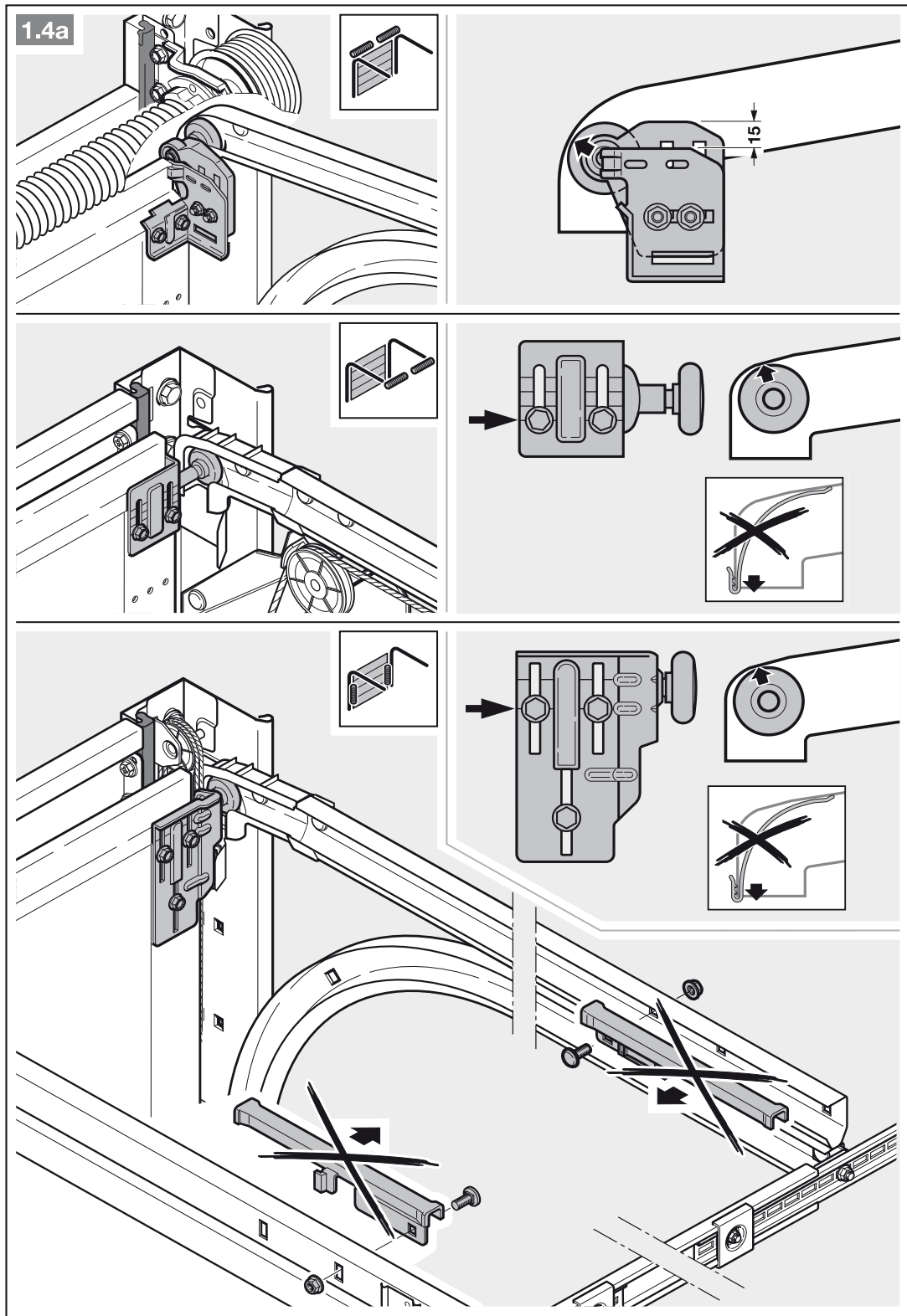

3. Monteer bij sectionaaldeuren met een middelste deurvergrendeling de meenemer en het meenemerhoekstuk (max. 500 mm) excentrisch.

**OPMERKING:**

Afwijkend van afbeelding 1.5a: gebruik bij houten deuren de houtschroeven 5 x 35 uit het extra pakje van de deur (boring Ø 3 mm).

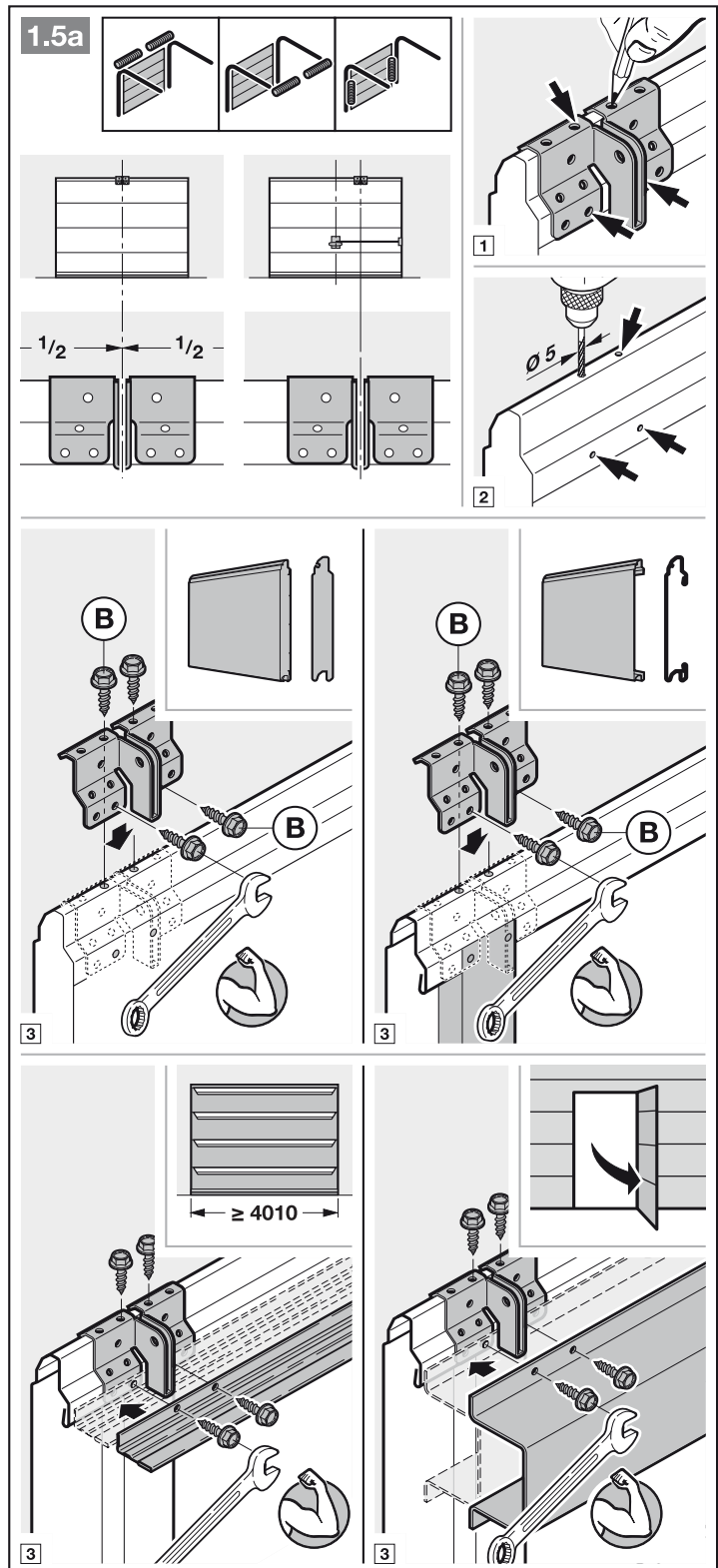

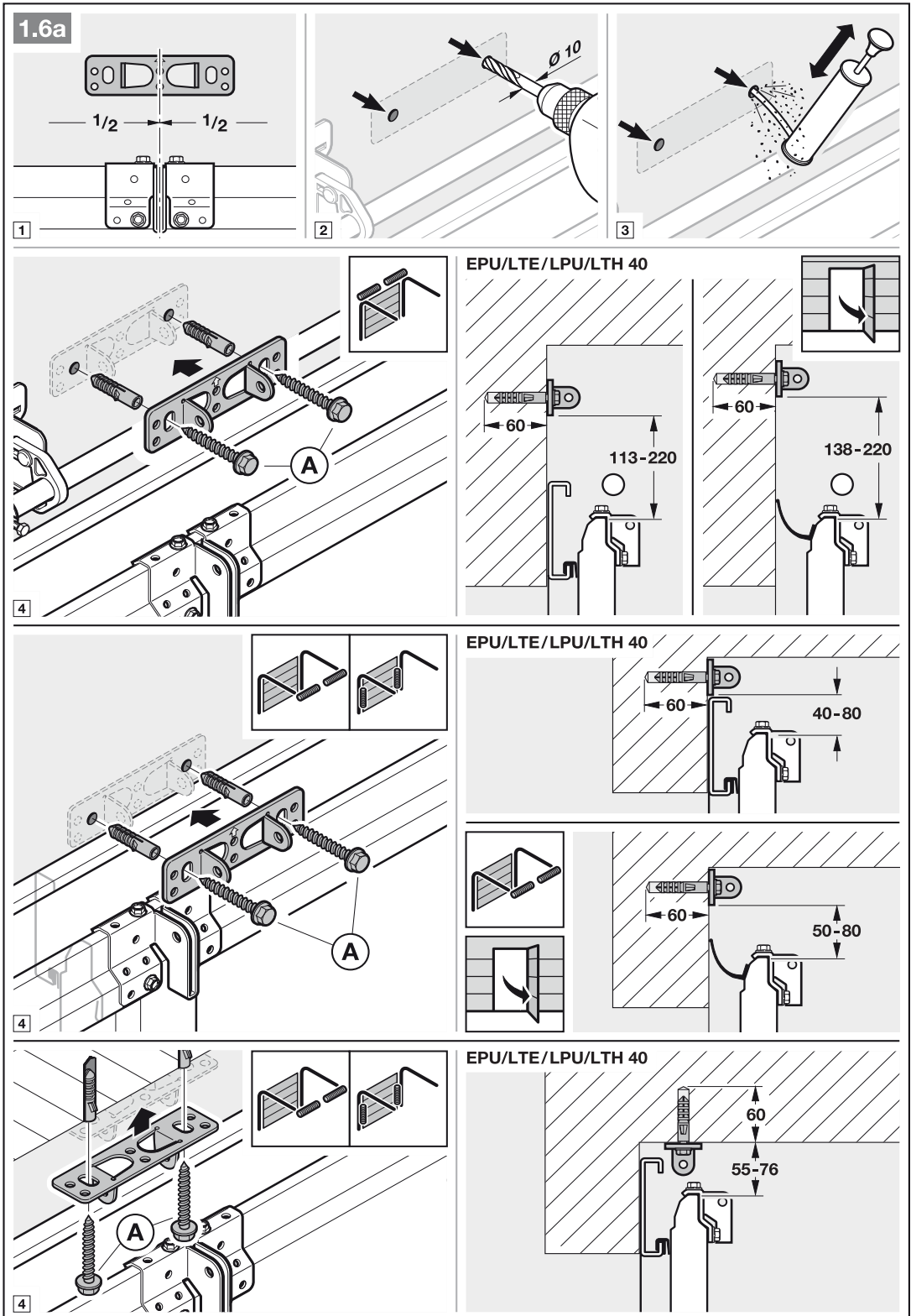

- ▶ Neem hoofdstuk 3.2 in acht.  
– Benodigde vrije ruimte
- 4. Stel de mechanische deurvergrendelingen buiten werking (zie afbeelding 1.3b).

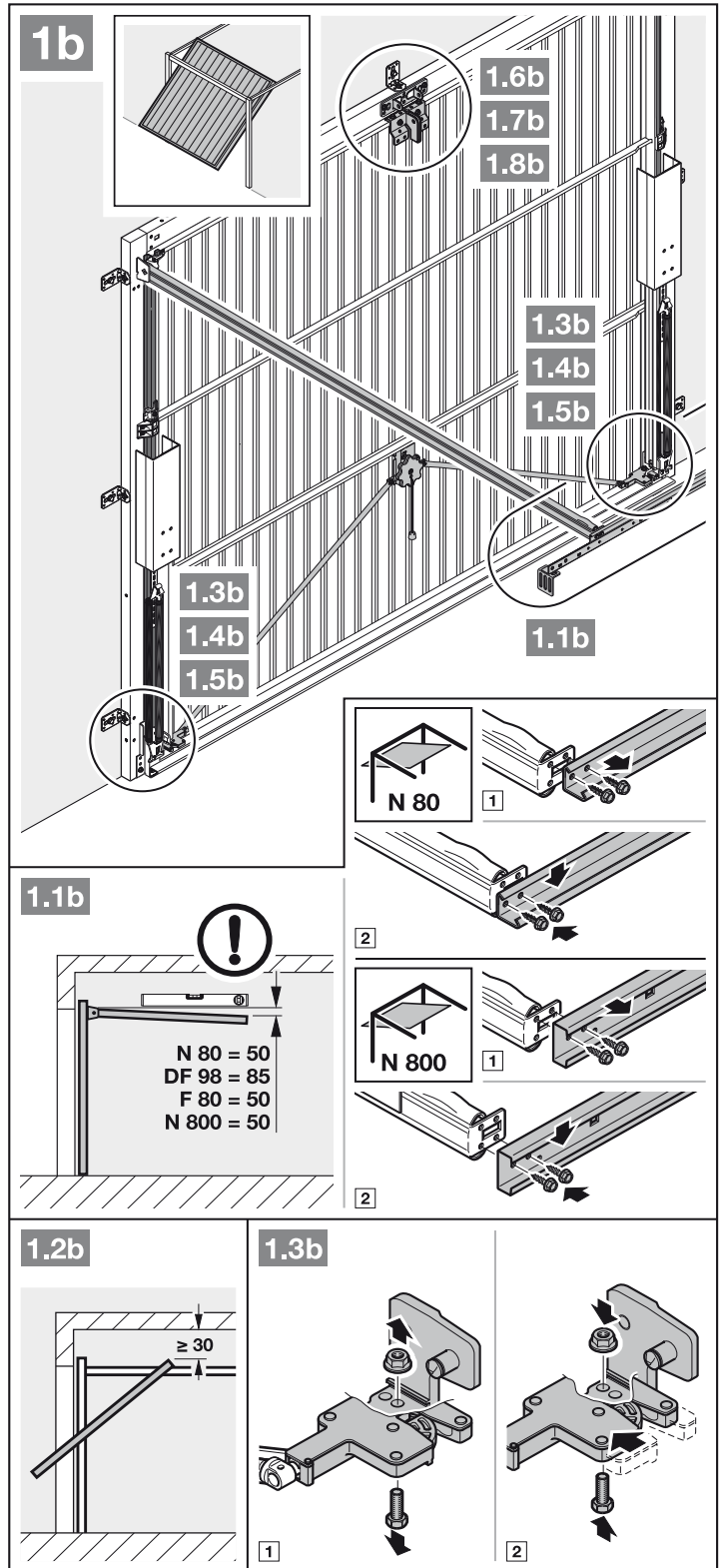

5. Stel de mechanische deurvergrendelingen buiten werking (zie afbeeldingen 1.4b / 1.5b).  
Blokkeer bij de hier niet aangehaalde deurmodellen de snappers van de klant.
6. Afwijkend van afbeelding 1.6b / 1.7b: monteer bij kanteldeuren met een kunstsmeedijzeren deurgreep de meenemer en het meenemerhoekstuk excentrisch.

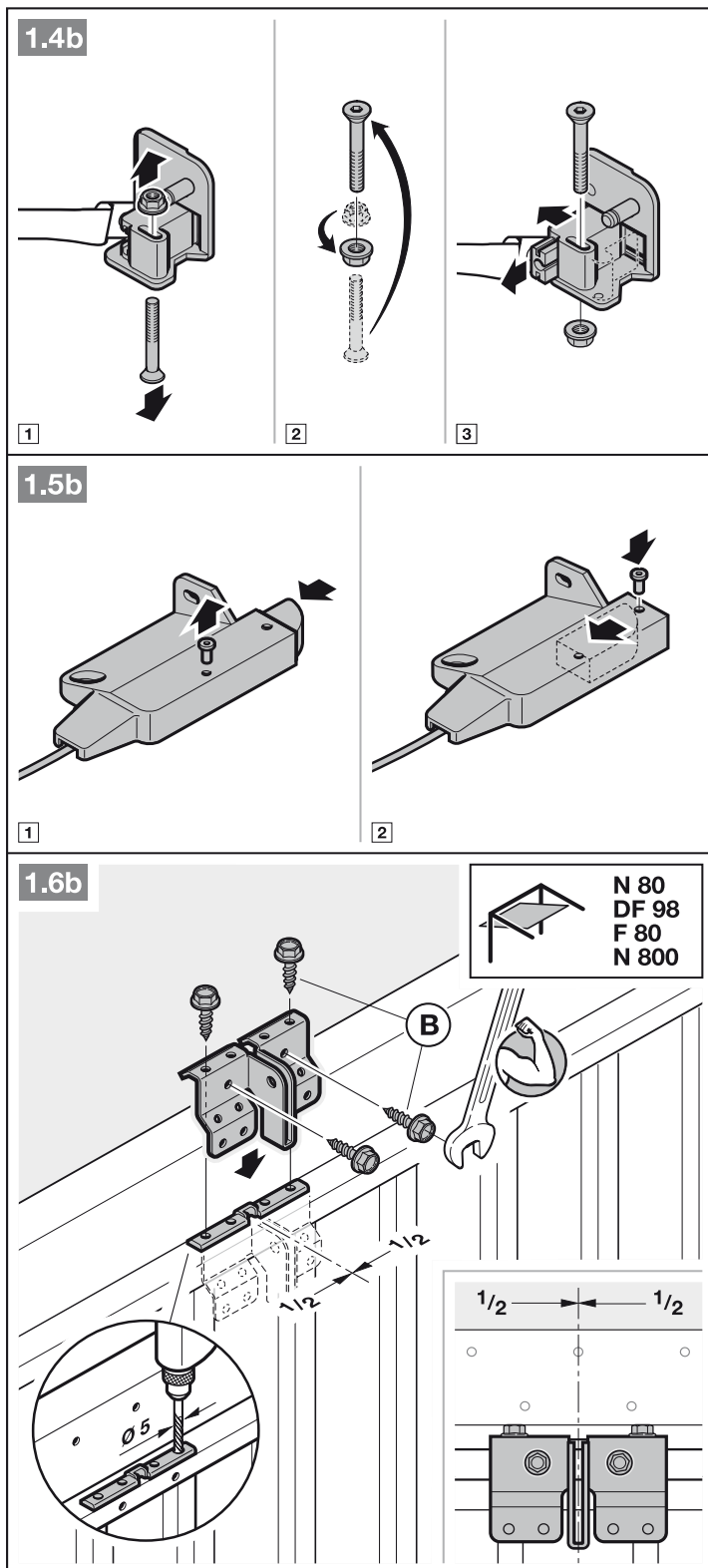

**OPMERKING:**

Gebruik bij N80-deuren met houtvulling de onderste gaten van de meenemer voor de montage.

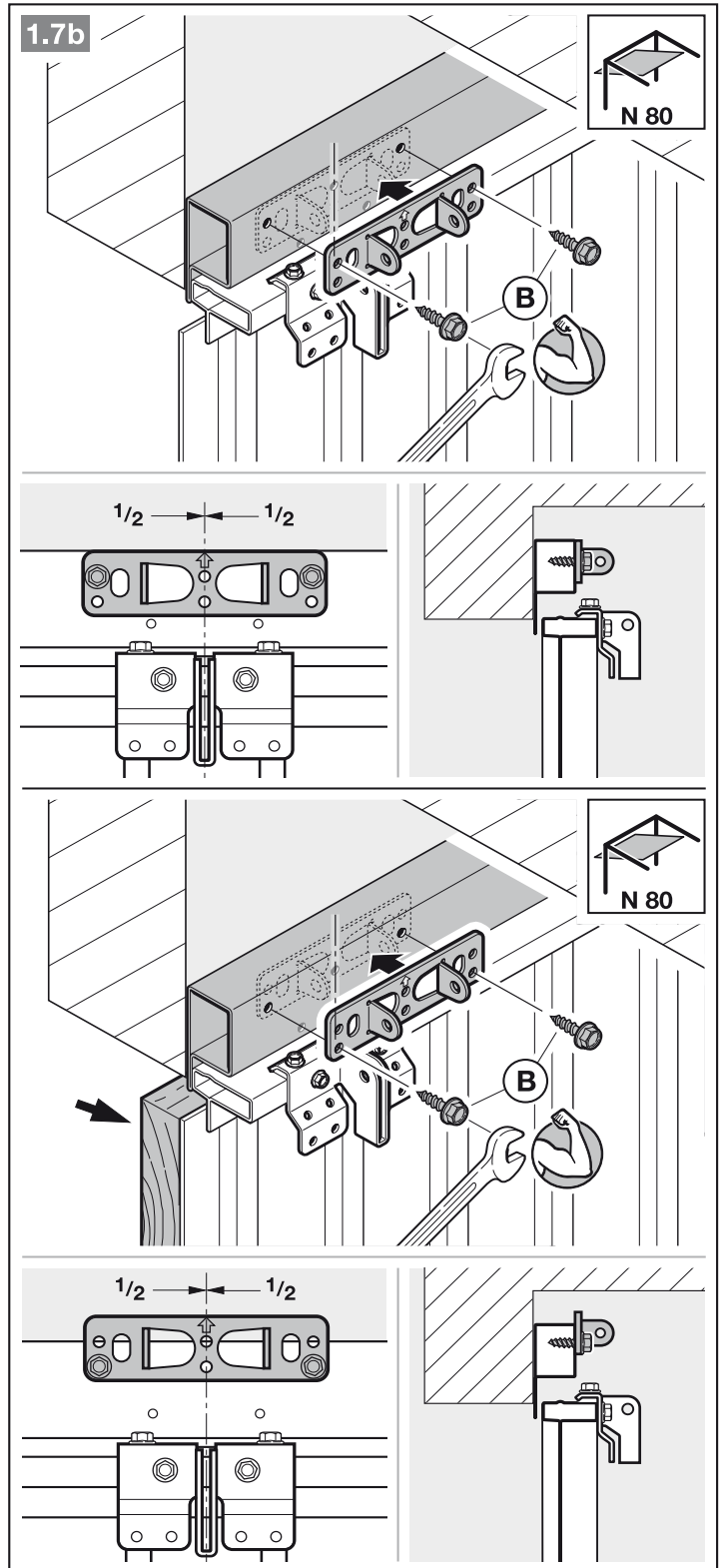

3.4 Geleidingsrail monteren

**OPMERKING:**

Gebruik voor de garagedeuraandrijvingen – afhankelijk van het betreffende gebruiksdoel – uitsluitend de door ons aanbevolen geleidingsrails (zie productinformatie)!

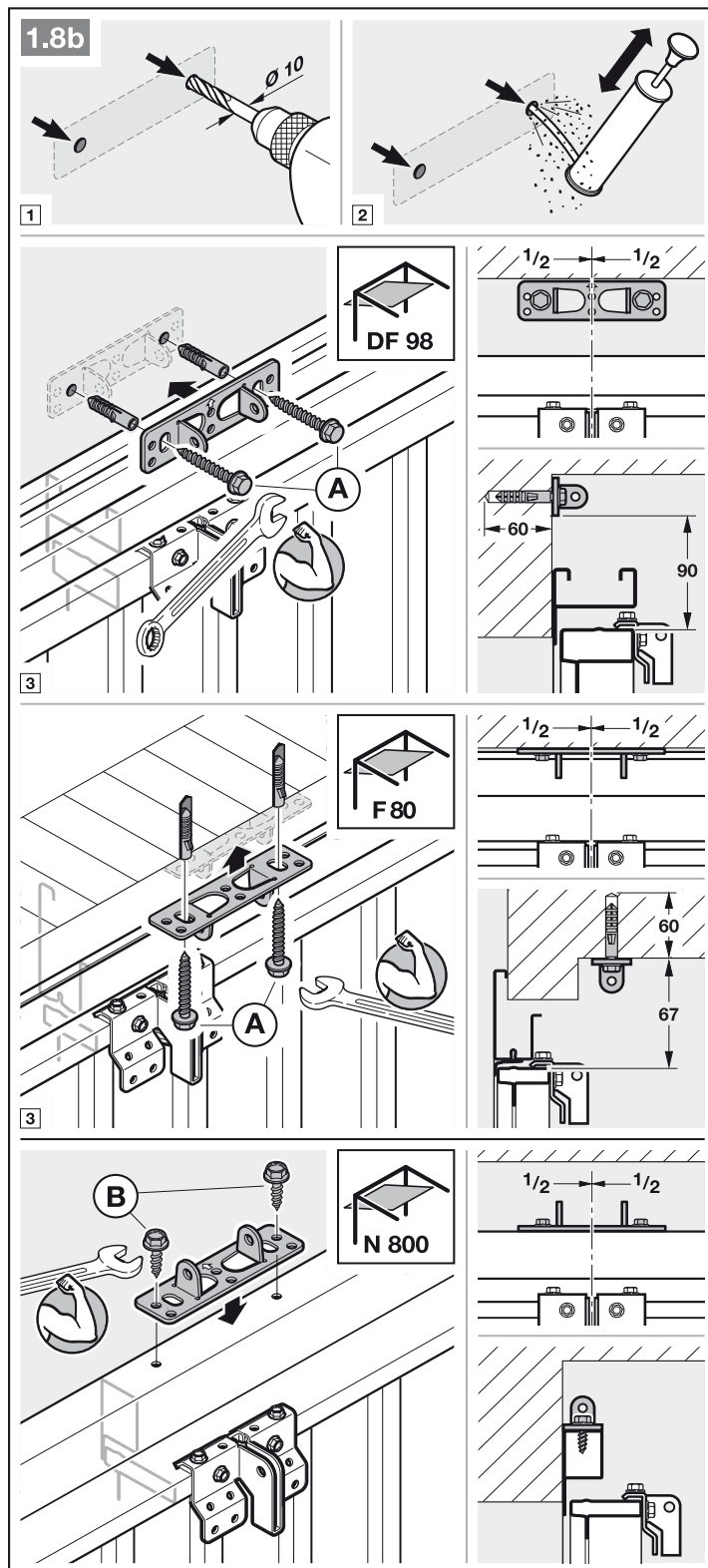

- Druk op de groene knop en schuif de geleidingslede ca. 200 mm in richting midden van de rail (zie afbeelding 2.1). Dit is niet meer mogelijk, van zodra de eindaanslagen en de aandrijving gemonteerd zijn.

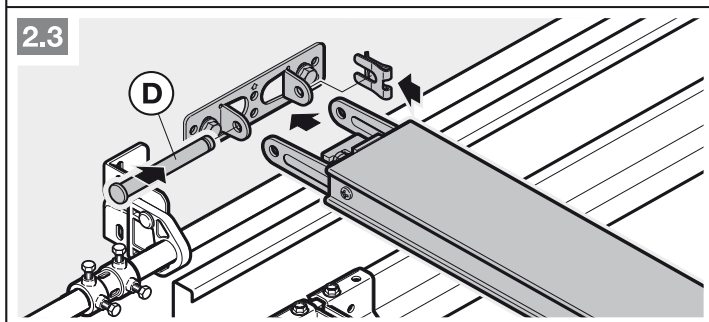
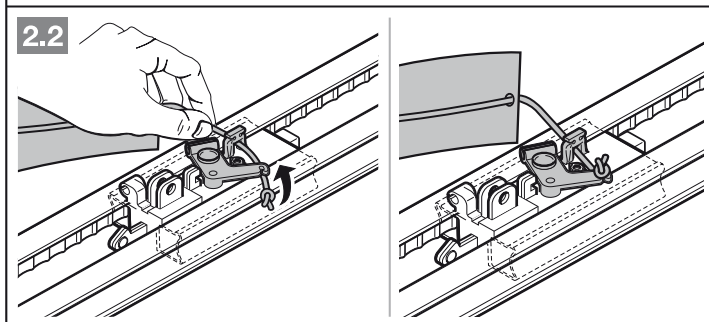
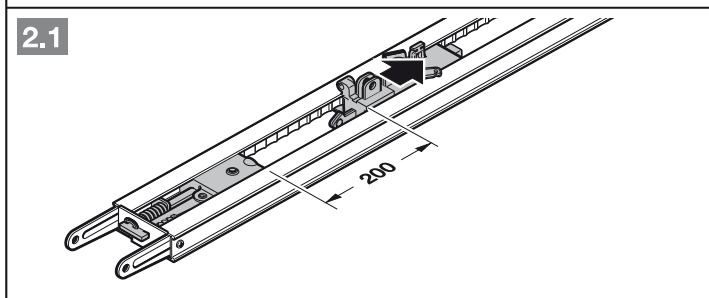
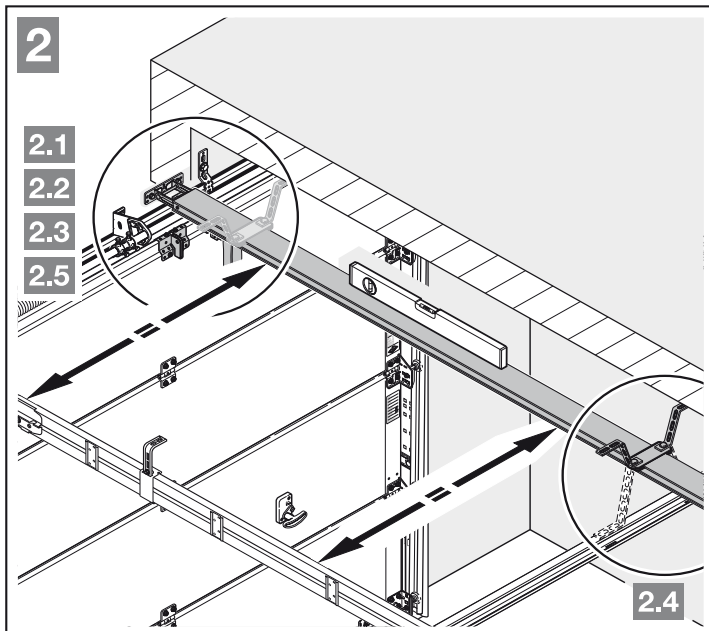

**OPMERKING:**

Bij aandrijvingen voor ondergrondse en parkeergarages is het noodzakelijk, om de geleidingsrail met een tweede ophanging onder het garageplafond te bevestigen.

Ook bij gedeelde rails wordt een tweede ophanging (als toebehoren verkrijgbaar) aanbevolen.

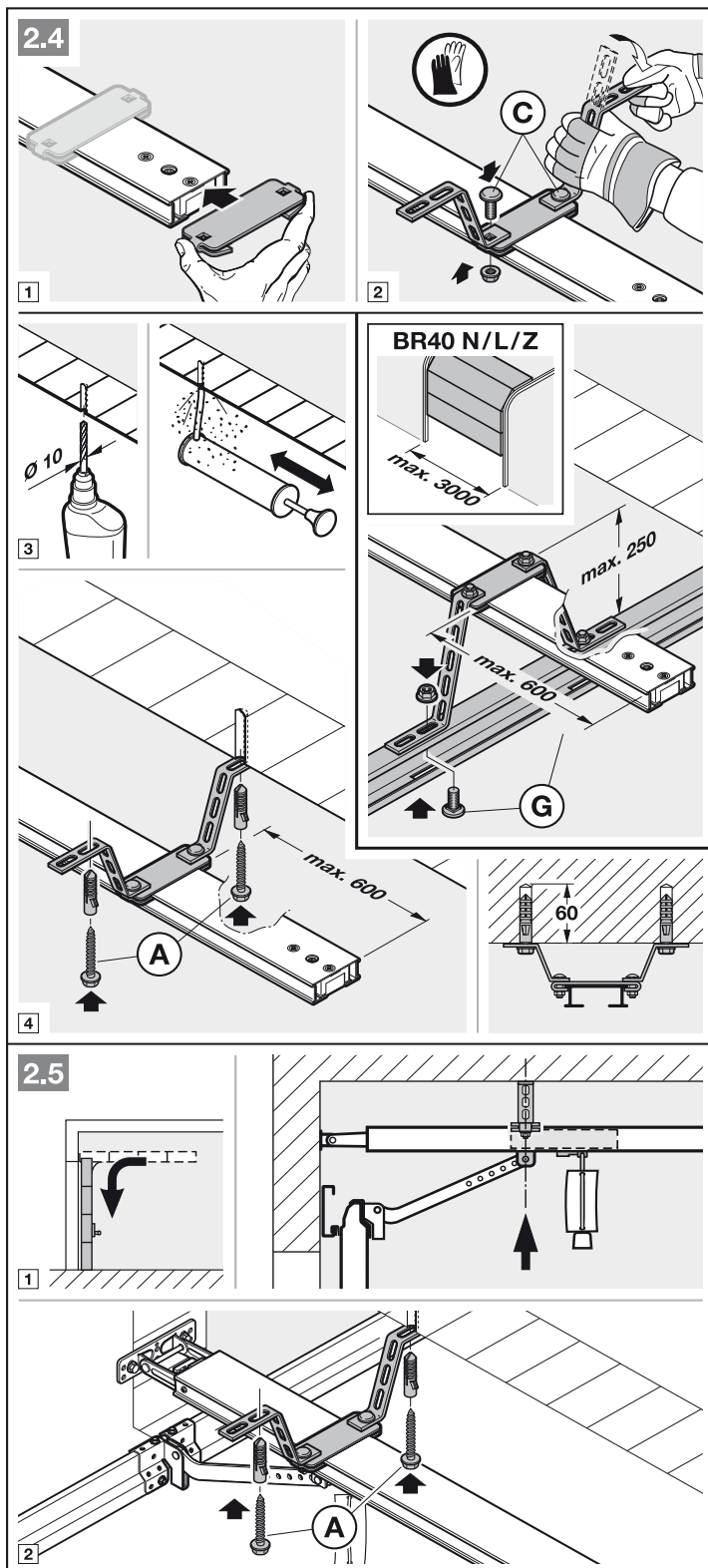

**OPMERKING:**

Afhankelijk van het **deurbeslag** moet de inbouwrichting van de deurmeenemer in acht worden genomen.

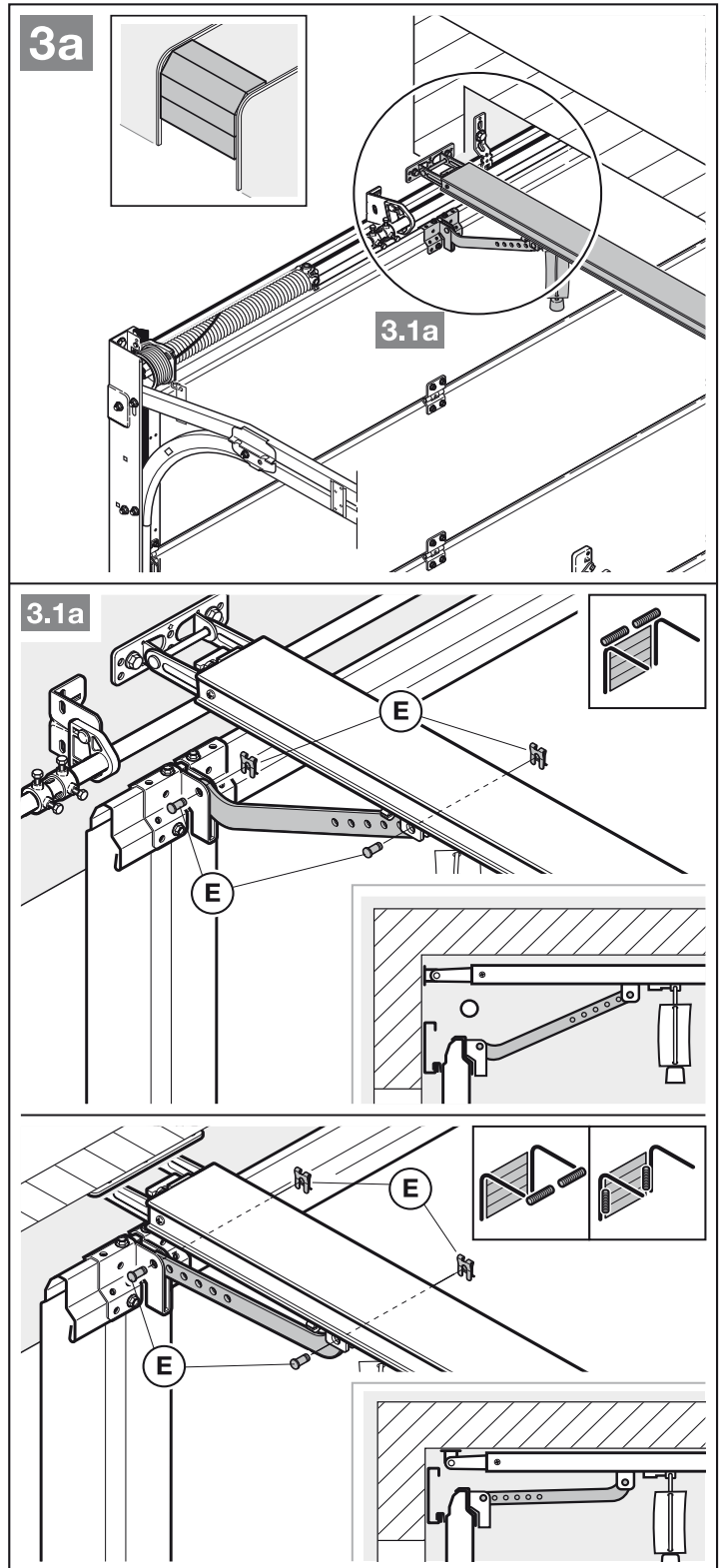

**OPMERKING:**

Afhankelijk van het **deurtype** moet de inbouwrichting van de deurmeenemer in acht worden genomen.

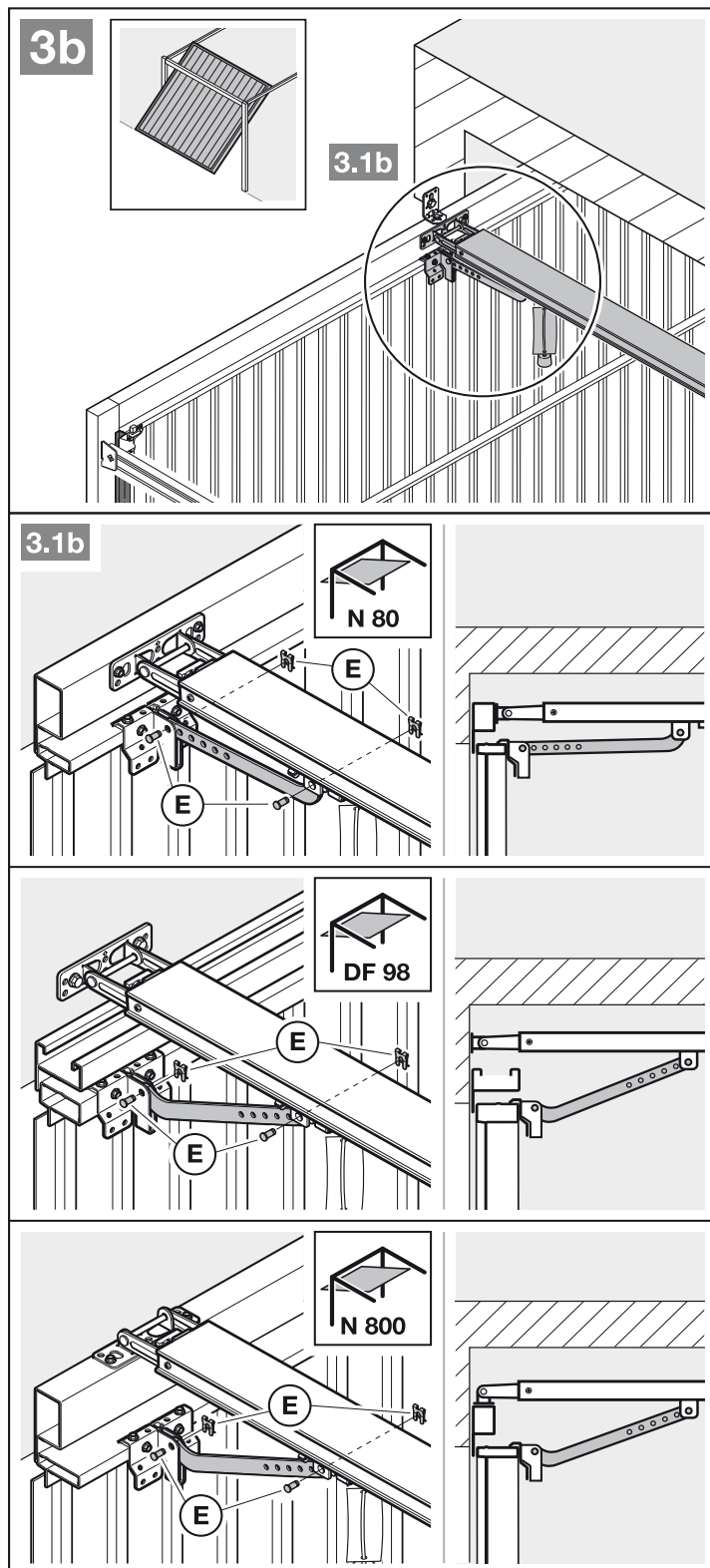

**Om op handmatige modus voor te bereiden**

- ▶ Trek aan de kabel van de mechanische ontgrendeling (afbeelding 4).

**3.5 Eindposities bepalen**

Als de deur per hand niet gewoon in de gewenste eindpositie *deur-open* of *deur-dicht* kan worden geschoven.

- ▶ Neem hoofdstuk 3.1 in acht!

**3.5.1 Montage van eindaanslag *deur-open***

1. Plaats de eindaanslag tussen de geleidingslede en de aandrijving los in de geleidingsrail.
2. Schuif de deur manueel in de eindpositie *deur-open*.
3. Fixeer de eindaanslag.

**OPMERKING:**

Wanneer de deur in de eindpositie niet de volledige doorrijhoogte bereikt kan de eindaanslag worden verwijderd, zodat de geïntegreerde eindaanslag (aan het aandrijvingsaggregaat) wordt gebruikt.

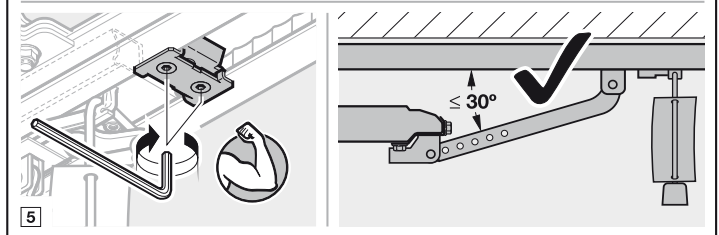
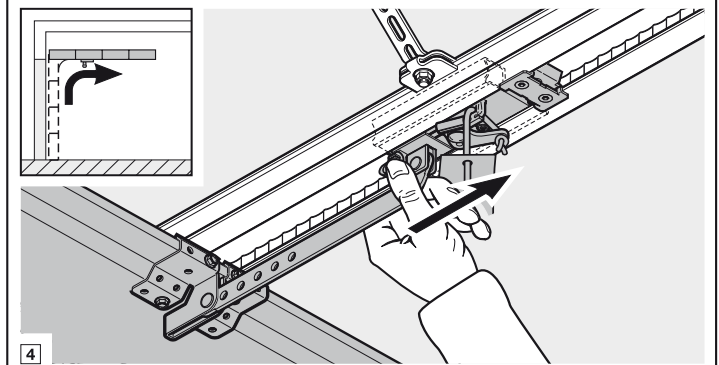
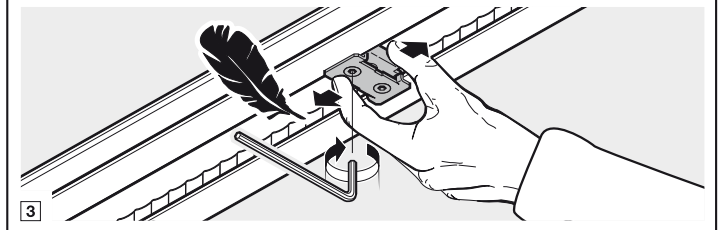
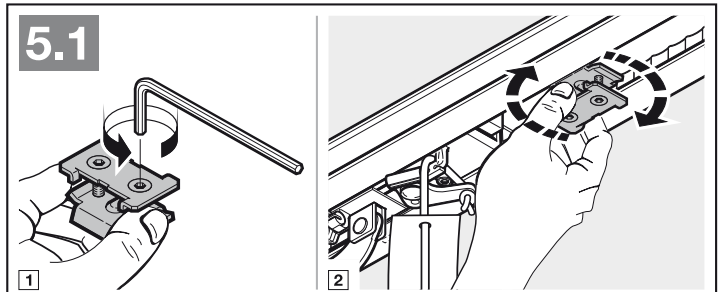
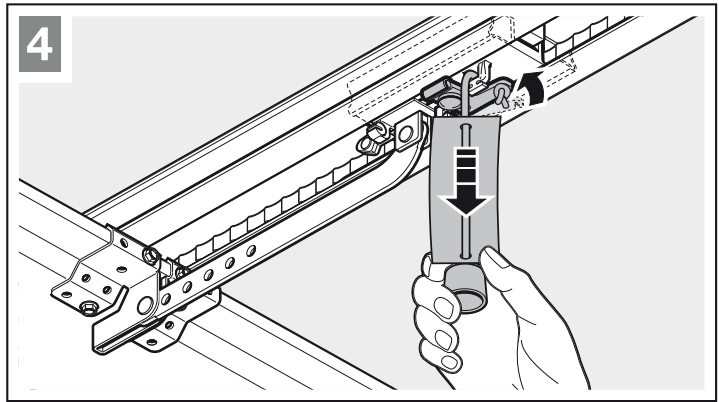

### 3.5.2 Montage van eindaanslag deur-dicht

1. Plaats de eindaanslag tussen de geleidingslede en de deur los in de geleidingsrail.
2. Schuif de deur manueel in de eindpositie *deur-dicht*.
3. Schuif de eindaanslag ca 10 mm verder in richting *deur-dicht* en fixeer de eindaanslag.

#### Om op automatische modus voor te bereiden

- ▶ De groene knop op de geleidingslede indrukken (zie afbeelding 6).
- ▶ Beweeg daartoe de deur met de hand tot de geleidingslede in het riemslot koppelt.
- ▶ Neem de veiligheidsrichtlijnen uit hoofdstuk 10 – *Knelgevaar in de geleidingsrail* in acht

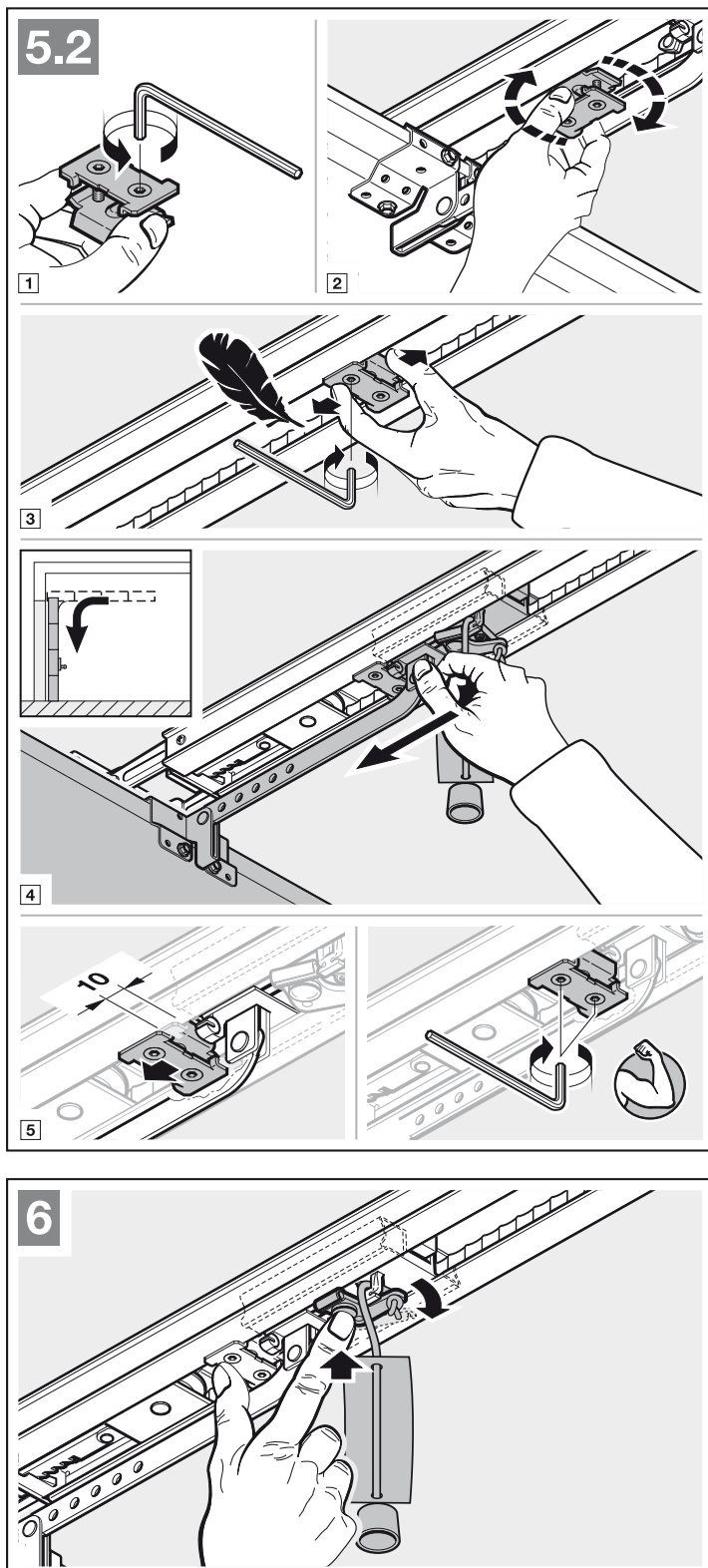

**3.5.3 Aandrijvingsaggregaat monteren**

- ▶ Bevestig het aandrijvingsaggregaat met het display in richting deur (afbeelding 7).

**3.6 Waarschuwbord bevestigen**

- ▶ Bevestig het waarschuwbord tegen knelgevaar duurzaam op een opvallende, gereinigde en ontvette plaats, bijvoorbeeld in de omgeving van de vast geïnstalleerde schakelaar voor de bediening van de aandrijving.

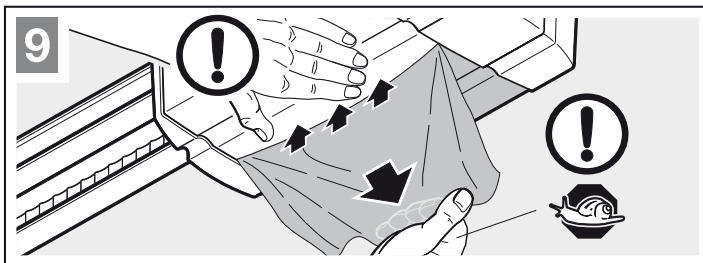
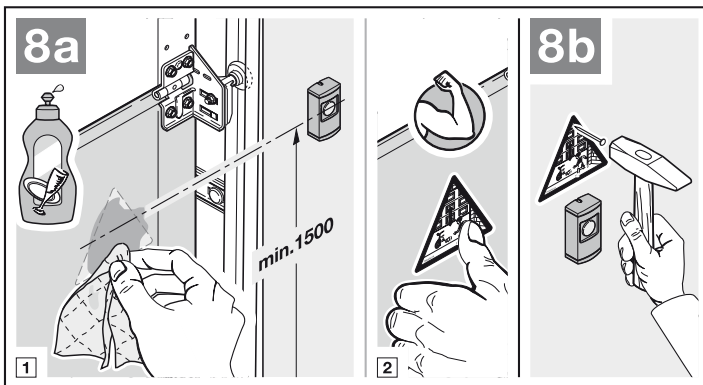
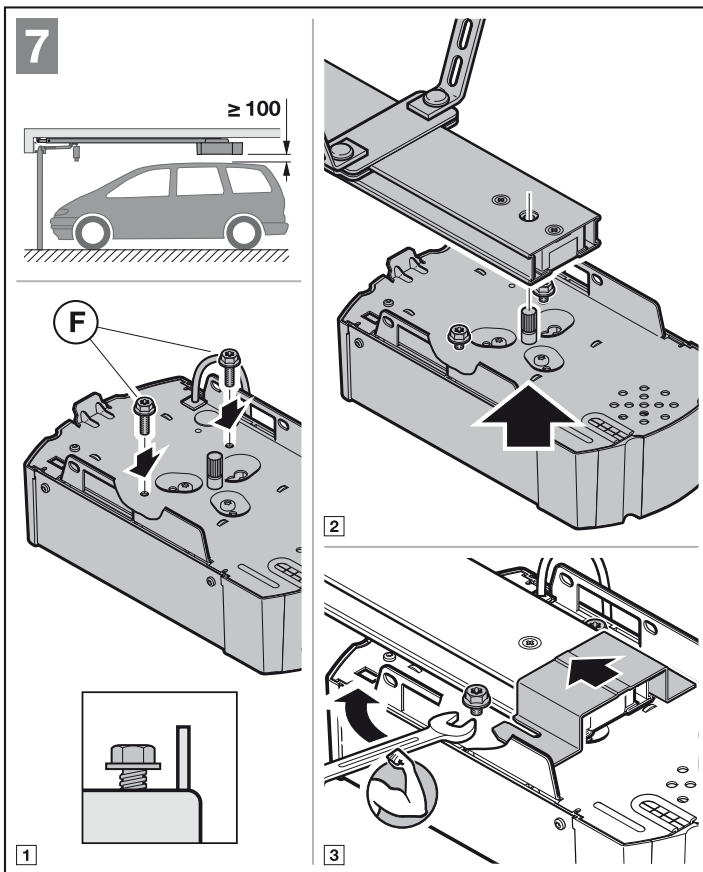

## 4 Elektrische aansluiting

- ▶ Neem de veiligheidsrichtlijnen uit hoofdstuk 2.6 in acht
  - *Netspanning*
  - *Vreemde spanning aan de aansluitklemmen*

### Om storingen te vermijden:

- ▶ Leg de besturingskabels van de aandrijving (24 / 37 V DC) in een installatiesysteem, gescheiden van de andere toevoerleidingen (230 V AC).

### 4.1 Aansluitklemmen

Alle aansluitklemmen kunnen meermaals worden toegewezen (zie afbeelding 10):

- minimum doorsnede  $1 \times 0,5 \text{ mm}^2$
- maximum doorsnede:  $1 \times 2,5 \text{ mm}^2$

Aan de aansluitklem BUS bestaat de aansluitmogelijkheid voor toebehoren met speciale functies.

### 4.2 Extra componenten / toebehoren aansluiten

#### OPMERKING:

De gezamenlijke toebehoren mogen de aandrijving met **max. 250 mA** belasten. De stroomopname van de componenten staat vermeld in de afbeeldingen.

#### 4.2.1 Externe draadloze ontvanger\*

- ▶ Zie afbeelding 11 en hoofdstuk 9
- Steek de stekker van de ontvanger in het overeenkomstige stopcontact.

#### 4.2.2 Externe impulschakelaar\*

- ▶ Zie afbeelding 12

Eén of meerdere schakelaars met sluitcontacten (potentiaalvrij), bv. binnendrukknop- of sleutelschakelaars, kunnen parallel worden aangesloten.

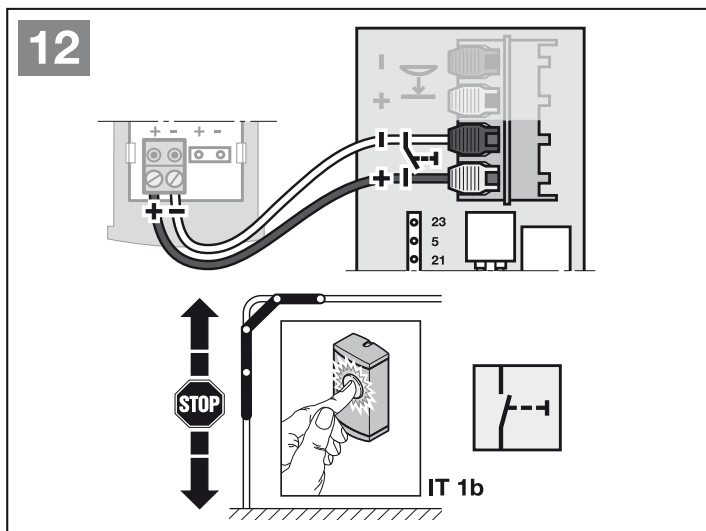
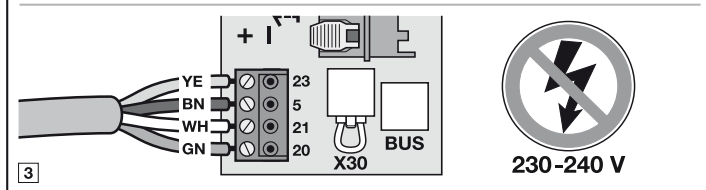
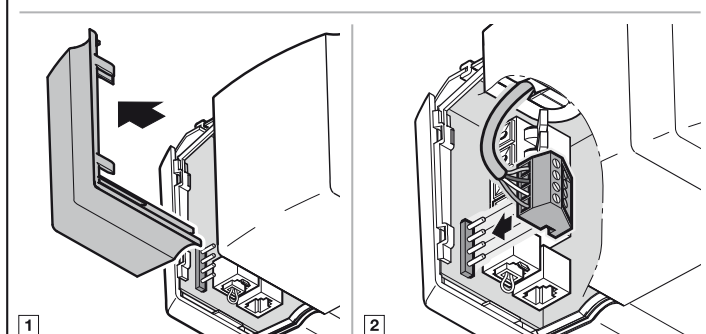
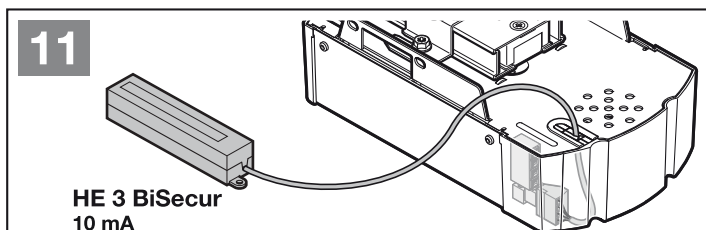
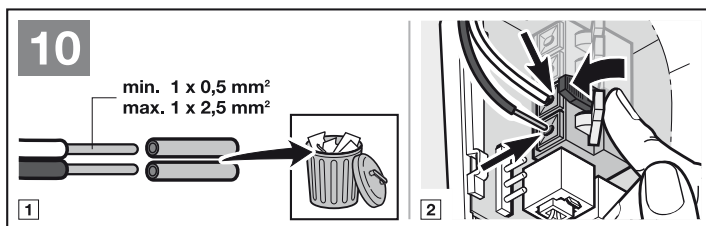

\* Toebehoren zijn niet in de standaarduitrusting begrepen!

**4.2.3 2-draads-fotocel\* (dynamisch)**

► Zie afbeelding 13

**OPMERKING:**

Neem bij de montage de handleiding van de fotocel in acht.

Na het in werking stellen van de fotocel stopt de aandrijving en er gebeurt een veiligheidsreset van de deur in eindpositie *deur-open*.

**4.2.4 Getest loopdeurcontact\***

► Sluit naar massa (0 V) schakelende loopdeurcontacten aan zoals in afbeelding 14 wordt aangetoond.

Door het openen van het loopdeurcontact worden deurbewegingen onmiddellijk gestopt en duurzaam onderbroken.

**4.2.5 Sluitkantbeveiliging\***

► Sluit naar massa (0 V) schakelende sluitkantbeveiligingen aan zoals in afbeelding 15 wordt aangetoond.

Na het in werking stellen van de sluitkantbeveiliging stopt de aandrijving en de deur keert de beweging om in richting *deur-open*.

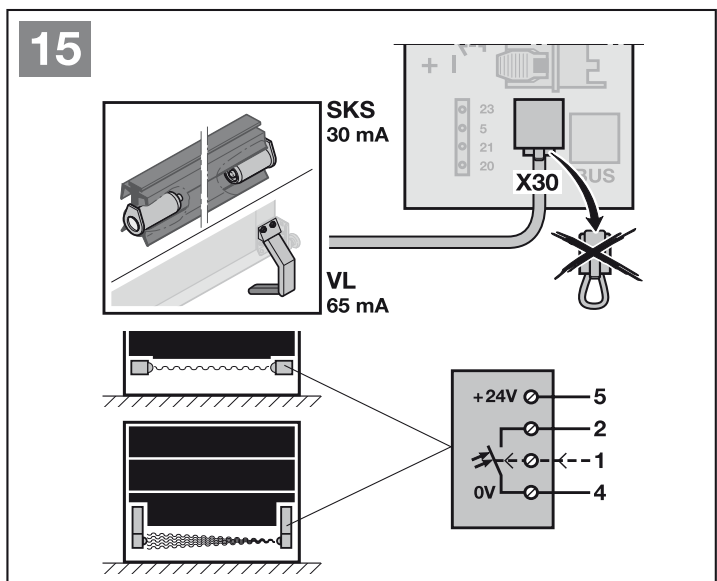
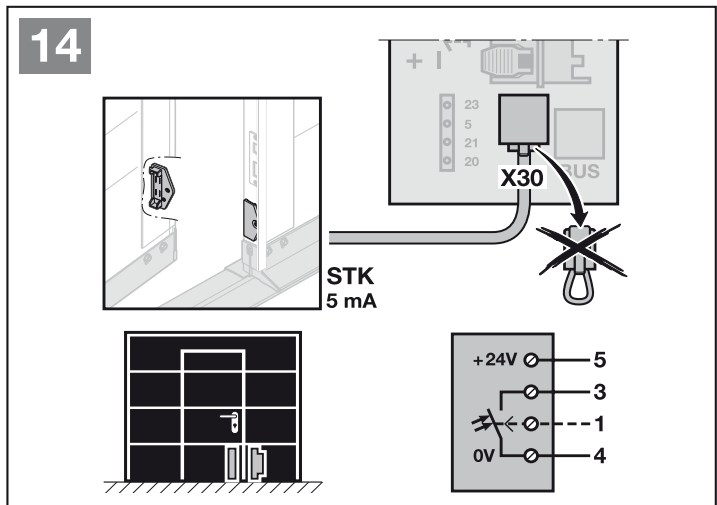
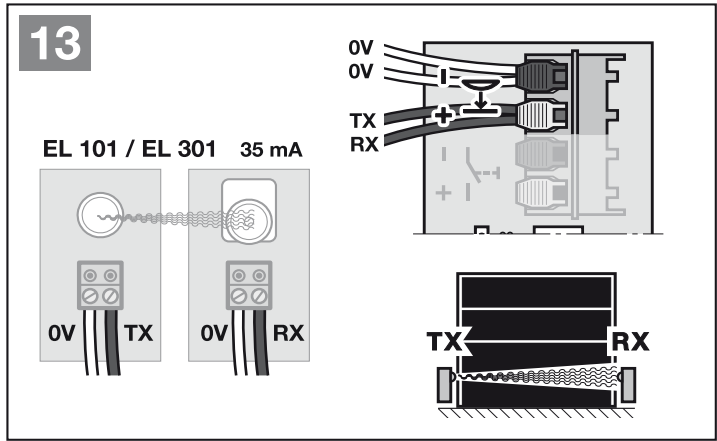

\* Toebehoren zijn niet in de standaarduitrusting begrepen!

#### 4.2.6 Optierelais HOR 1\*

- ▶ Zie afbeelding 16 en hoofdstuk 6.1.4

Het optierelais HOR 1 is noodzakelijk voor de aansluiting van een externe lamp of signaallamp.

#### 4.2.7 Universele adapterprintplaat UAP 1\*

- ▶ Zie afbeelding 17 en hoofdstuk 6.1.4

De universele adapterprintplaat UAP 1 kan voor verdere extra functies gebruikt worden.

#### 4.2.8 Noodaccu HNA 18-3\*

- ▶ Zie afbeelding 18

Om bij stroomuitval de deur te kunnen gebruiken, kan een optionele noodaccu worden aangesloten. De omschakeling naar accubedrijf gebeurt automatisch.

### ⚠ WAARSCHUWING

#### Gevaar voor lichamelijke letsels bij onverwachte deurbeweging

Een onverwachte deurbeweging kan veroorzaakt worden, wanneer ondanks uitgetrokken netstekker, de noodaccu nog is aangesloten.

- ▶ Haal bij alle werkzaamheden aan de deurinstallatie de netstekker uit het stopcontact en de stekker van de noodaccu eveneens.

#### 4.2.9 Externe besturing 360

- ▶ Zie afbeelding 19

Na het aansluiten van de externe besturing 360 zijn de bedieningstoetsen van de aandrijving geblokkeerd. De aandrijving kan niet meer via deze toetsen worden bediend.

Om de bedieningstoetsen te deblokkeren, moet een fabrieksreset worden uitgevoerd (zie hoofdstuk 12).

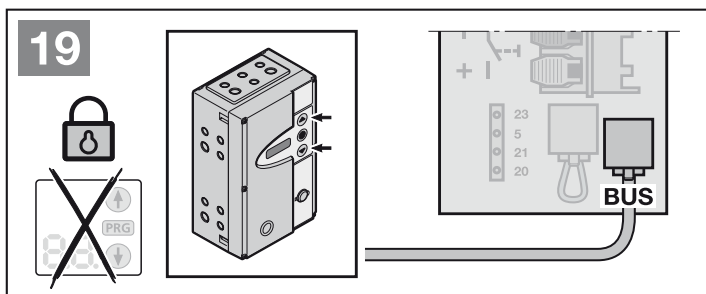
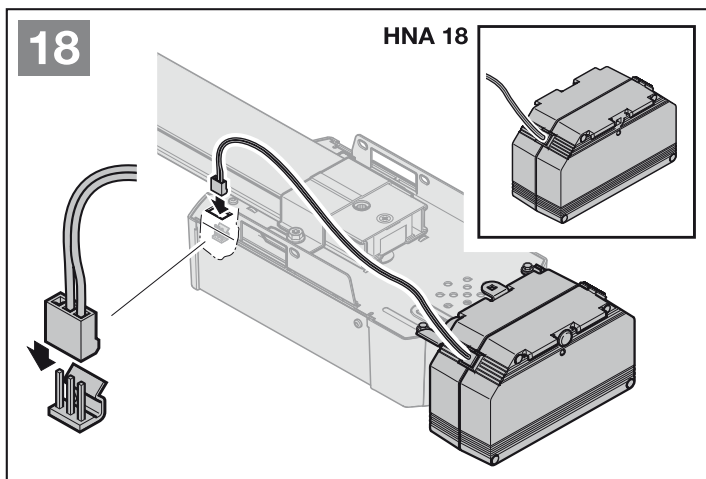
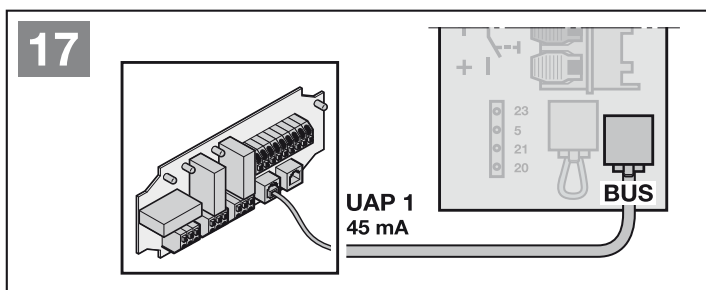
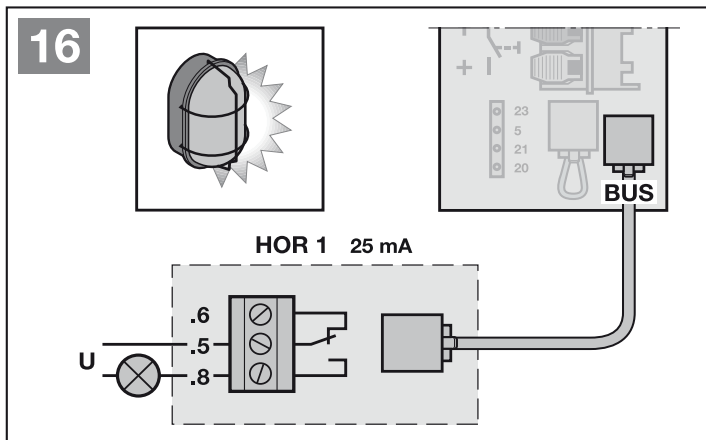

\* Toebehoren zijn niet in de standaarduitrusting begrepen!

## 5 Inbedrijfstelling

- ▶ Lees en volg voor de inbedrijfstelling de veiligheidsrichtlijnen uit hoofdstuk 2.6 en 2.8 op.

### OPMERKINGEN:

- De geleidingslede moet gekoppeld zijn en in het werkbereik van de veiligheidsvoorzieningen mogen er zich geen hindernissen bevinden.
- Veiligheidsvoorzieningen moeten voordien worden gemonteerd en aangesloten.
- Als er op een later tijdstip verdere veiligheidsvoorzieningen worden aangesloten, is een nieuwe leercyclus (menu **10**) vereist.
- Bij het aanleren zijn aangesloten veiligheidsvoorzieningen en de krachtbegrenzing niet actief.

### ▶ Zie afbeelding 20

1. Steek de netstekker opnieuw in.  
In het display licht een **U** op.
2. Selecteer het voorhanden deurtype.  
In het display licht aansluitend een **L** op.

### Deurtypes:

#### Menu Deurtype

- 01** = sectionaaldeur
- 02** = Kanteldeur <sup>1)</sup>
- 03** = Sectionaal-zijdeur
- 04** = kanteldeur instelhal <sup>2)</sup> (bijv. ET 500-2) <sup>3)</sup>
- 05** = schuifdeur instelhal <sup>4)</sup> (bijv. ST 500) <sup>3)</sup>

1) een naar buiten kantelende deur

2) een naar binnen kantelende deur

3) afhankelijk van het aandrijvingstype

4) bij dit deurtype moet een 8k2-weerstandcontactlijst in richting *deur-open* aan de extra sluitkant gemonteerd en aan de aandrijving met behulp van het analysestoestel 8k2-1T worden aangesloten.

### OPMERKING:

- ▶ Stel voor vleugeldeuren menu **03** in.

### Time-out:

Als de timeout (60 seconden) voor het starten van de leercyclussen verloopt, wisselt de aandrijving automatisch terug naar de leveringstoestand.

3. Druk op toets .
    - De deur opent en stopt kort in eindpositie *Deur-open*.
    - De deur voert automatisch 3 complete cyclussen uit (dicht- en openbewegingen), daarbij worden bewegingstraject, de benodigde krachten en de aangesloten veiligheidsvoorzieningen aangeleerd.
- Tijdens de leercycli knippert op het display een **L**.
- In de eindpositie *deur-open* blijft de deur stilstaan.

### Om een leercyclus te annuleren:

- ▶ Druk op één van de toetsen  of , op toets **PRG** of een extern bedieningselement met impulsfunctie.  
In het display licht een **U** op, de aandrijving is niet aangeleerd.

### Weergave van de aangeleerde krachten

Na de leercyclussen licht er een getal op. Dit toont de maximaal bepaalde kracht aan.

De waarde zegt het volgende:

- 0 – 2** Optimale krachtverhoudingen.  
De deurinstallatie loopt zacht.
- 3 – 9** Slechte krachtverhoudingen.  
De deurinstallatie moet gecontroleerd of bijgesteld worden.

Na het weergeven van de aangeleerde krachten schakelt de aandrijving automatisch in de bedrijfsmodus.

**De aandrijving is klaar voor gebruik.**

20

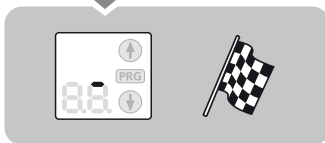
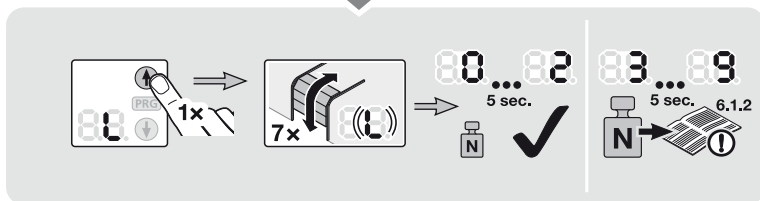
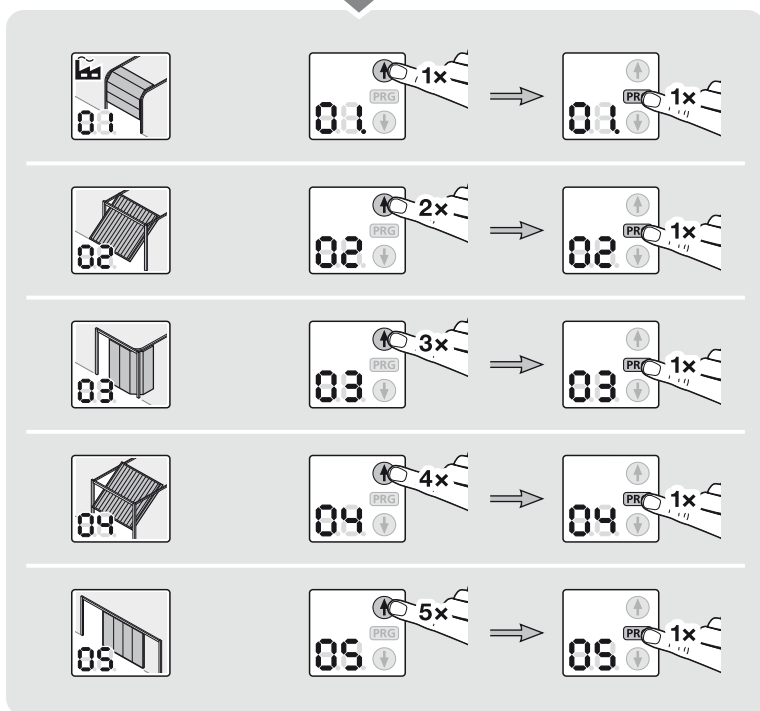
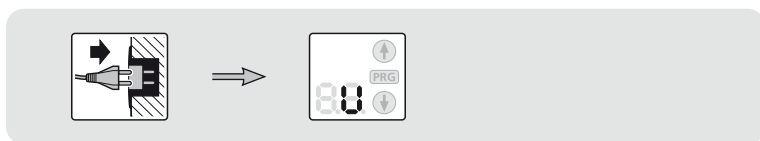

## 6 Menu's

### OPMERKINGEN:

- Bij de functieblokken, die uit meerdere menu's bestaan, kan er per blok slechts één menu geactiveerd worden.
- Nadat de aandrijving is aangeleerd, worden alleen nog de selecteerbare menu's **10 – 46** aangetoond. De menu's **01 – 05** zijn alleen bij de eerste inbedrijfstelling bereikbaar. Het menu **00** dient om de programmeermodus te verlaten.
- Een puntkomma naast het menunummer toont een actief menu aan.

### Om naar de programmeermodus te wisselen: afbeelding 21

- ▶ Druk op toets **PRG** tot indicatie **00** oplicht.

### Om een menu te selecteren: afbeelding 21.1

- ▶ Selecteer met de toetsen  $\uparrow$  of  $\downarrow$  het gewenste menu. Drukken op de toetsen en vasthouden  $\uparrow$  of  $\downarrow$  laat een snel doorlopen toe.

### Om een menu te activeren: afbeelding 21.2

- ▶ Druk op toets **PRG** tot het puntkomma naast het menunummer oplicht. Het menu is onmiddellijk geactiveerd.

### Om de programmeermodus te verlaten: afbeelding 21.3

- ▶ Selecteer met de toetsen  $\uparrow$  of  $\downarrow$  het menu **00** en druk op toets **PRG** of
- ▶ 60 seconden geen invoer (timeout).

21

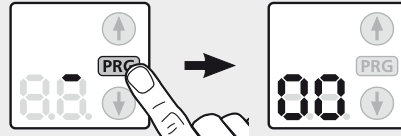

21.1

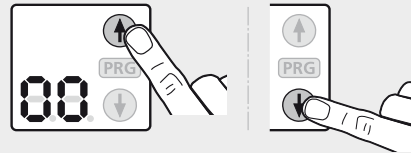

21.2

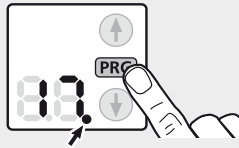

21.3

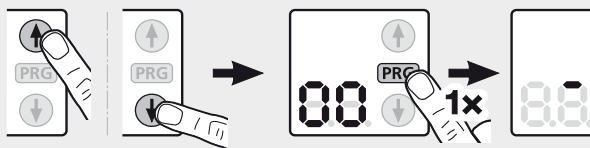

## 6.1 Beschrijving van de menu's

Een overzicht van alle menu's in tabelvorm vindt u in hoofdstuk 18, vanaf pagina 124.

### 6.1.1 Menu 01 – 05: Deurtypes

De menu's **01 – 05** zijn vereist om de aandrijving in gebruik te nemen. Zij zijn alleen bij de eerste inbedrijfstelling of na een fabrieksreset te bereiken.

Als het deurtype wordt geselecteerd worden alle deurspecifieke waarden, zoals snelheden, zachte stop, terugkeergedrag van de veiligheidsvoorzieningen, terugkeergrenzen, enz. automatisch voor ingesteld.

► Overzicht van de deurtypes zie hoofdstuk 5

### 6.1.2 Menu 10: Leercyclussen

► Neem de richtlijnen uit hoofdstuk 5 in acht.

#### Leercyclussen in leveringstoestand:

Bij de eerste inbedrijfstelling (hoofdstuk 5) worden alle leercyclussen automatisch uitgevoerd.

#### Leercyclussen na service- of onderhoudswerkzaamheden:

Door service- of onderhoudswerkzaamheden, door naderhandse inbouw van veiligheidsvoorzieningen, zoals bv. fotocel, loopdeurcontact of veiligheidscontactlijst, of wijzigingen aan de deur kunnen leercyclussen vereist zijn. Daarbij worden eerst de voorhanden deurgegevens (traject en krachten) gewist en nieuw aangeleerd.

#### Om het menu voor de start van de leercyclussen vroegtijdig te verlaten:

► Druk op toets **PRG**

1. Druk op toets **PRG** tot indicatie **00** oplicht.
2. Selecteer met de toetsen **↑** of **↓** op het gewenste menu **10**.
3. Druk op toets **PRG** tot in het display een **L** oplicht.
4. Beweeg met stap 3, in hoofdstuk 5 verder.

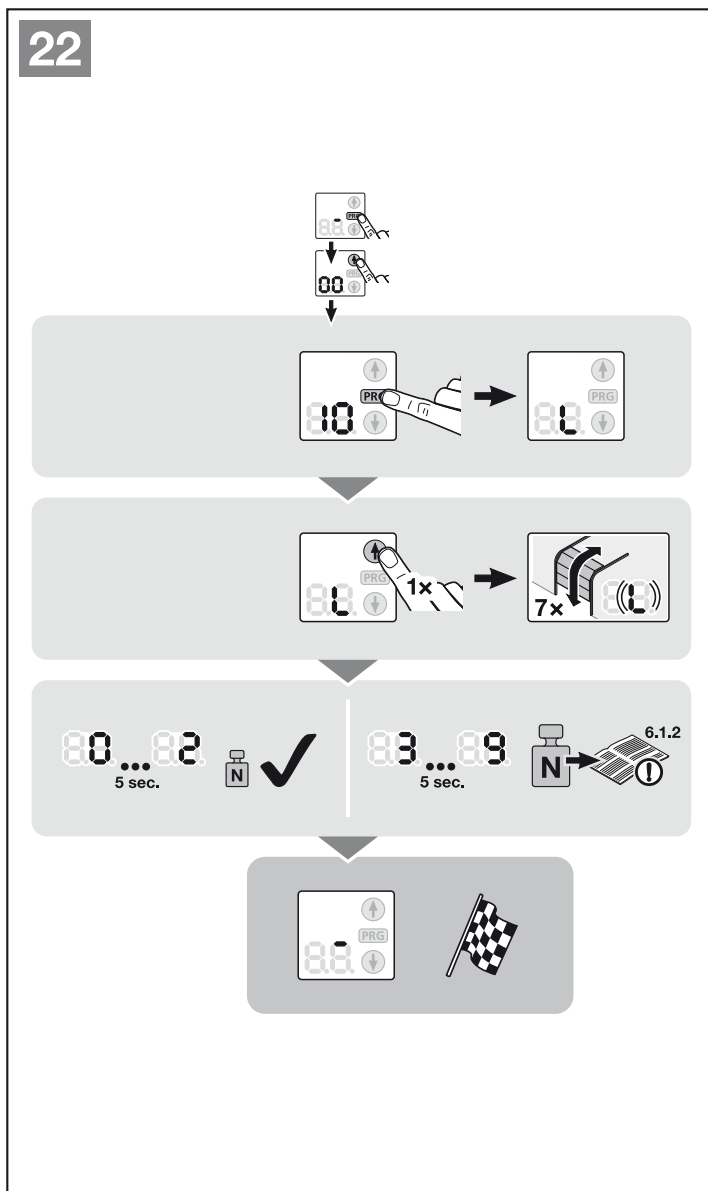

**Over de hier beschreven menu's:**

- ▶ Zie ook overzicht vanaf pagina 124.

**6.1.3 Menu 14: deurtype opvragen**

Via menu **14** kan het bij de inbedrijfstelling of na een fabrieksreset ingestelde deurtype worden opgevraagd.

**Om het deurtype op te vragen:**

1. Selecteer menu **14**, zoals in hoofdstuk 6 beschreven.
2. Drukt u op toets **PRG**.  
Het ingestelde deurtype wordt zolang aangetoond, als de toets **PRG** wordt ingedrukt.

**6.1.4 Menu 24 – 29: Functies met extra printplaat**

Is bij actief menu **27** of **28** geen waarschuwingstijd of openingstijd geactiveerd (menu **31 – 35, 41**) is het relais ondanks geactiveerd menu zonder functie.

Het optierelais **HOR 1** is vereist voor de aansluiting van een externe lamp of een verkeerslicht.

Met de universele adapterprintplaat **UAP 1** kunnen andere functies zoals bijv. eindpositiemelding *deur-open* en *deur-dicht* of de richtingskeuze worden geschakeld.

**Om de gewenste functie in te stellen:**

- ▶ Selecteer het menu van de gewenste functie, zoals in hoofdstuk 6 beschreven.

**6.1.5 Menu 30 – 31: Waarschuwingstijd**

Menu **30** deactiveert de waarschuwingstijd. Als er een bewegingsbevel wordt gegeven start de deurbeweging onmiddellijk.

Is menu **31** geactiveerd en er wordt een bewegingsbevel gegeven, dan knippert gedurende de waarschuwingstijd een op het optierelais aangesloten verkeerslicht gedurende 5 seconden, voor de deurbeweging start. De waarschuwingstijd is in richting *deur-open* en *deur-dicht* actief.

**Om de gewenste functie in te stellen:**

- ▶ Selecteer het menu van de gewenste functie, zoals in hoofdstuk 6 beschreven.

**6.1.6 Menu 32 – 36: Automatische sluiting**

Bij de automatische sluiting wordt de deur door een bewegingsbevel alleen geopend. De deur sluit automatisch na verloop van de ingestelde tijd en de waarschuwingstijd. Als de deur een bewegingsbevel ontvangt terwijl zij sluit, dan stopt de deur en beweegt weer open.

**OPMERKINGEN:**

- De automatische sluiting mag / kan binnen geldigheidsbereik van de norm DIN EN 12453 alleen geactiveerd worden, wanneer bij de standaard voorhanden krachtbegrenzing tenminste een **extra** veiligheidsvoorziening (fotocel) aangesloten is.
- Wanneer de automatische sluiting wordt ingesteld (menu's **32 - 35**), wordt automatisch gedurende 5 seconden een waarschuwingstijd in de richting *deur-dicht* en de fotocel (menu **61**) geactiveerd.

**Om de gewenste functie in te stellen:**

- ▶ Selecteer het menu van de gewenste functie, zoals in hoofdstuk 6 beschreven.

**6.1.7 Menu 37 – 38: Functies openingstijd**

De voor de automatische sluiting ingestelde tijd stemt overeen met de openingstijd van de deur voor deze automatisch sluit.

Is menu **37** geactiveerd, dan verlengt een radiocode *Impuls*, een extern bedieningselement met impulsfunctie, de toets  of een fotocel de openingstijd.

Is menu **38** geactiveerd, dan annuleert een radiocode *Impuls*, een extern bedieningselement met impulsfunctie of toets  de openingstijd en sluit de deur onmiddellijk na afloop van de waarschuwingstijd.

**Om de gewenste functie in te stellen:**

- ▶ Selecteer het menu van de gewenste functie, zoals in hoofdstuk 6 beschreven.

**6.1.8 Menu 41 – 42: Automatische sluiting vanuit positie gedeeltelijke opening**

**Niet geschikt voor sectionaal-zijdeuren!**

**OPMERKINGEN:**

- De automatische sluiting mag / kan binnen geldigheidsbereik van de norm DIN EN 12453 alleen geactiveerd worden, wanneer bij de standaard voorhanden krachtbegrenzing tenminste een **extra** veiligheidsvoorziening (fotocel) aangesloten is.
- Als de automatische sluiting wordt ingesteld (menu **41**), dan wordt automatisch ook de fotocel (menu **61**) geactiveerd. De waarschuwingstijd (menu **31**) wordt *niet* geactiveerd.

Is menu **41** geactiveerd, dan sluit de deur automatisch na 1 uur.

Menu **42** deactiveert de automatische sluiting vanuit positie gedeeltelijke opening.

**Om de gewenste functie in te stellen:**

- ▶ Selecteer het menu van de gewenste functie, zoals in hoofdstuk 6 beschreven.

### 6.1.9 Menu 43: Ventilatiepositie wijzigen

► Zie afbeelding 23



De positie gedeeltelijke opening (Ventilatiepositie) is afhankelijk van het deurtype en door de fabriek voor ingesteld.

#### Sectionaaldeur:

|   |   |
|---|---|
|  | ca. 260 mm sledetraject voor de eindpositie <i>deur-dicht</i> . |
| Minimale hoogte   | ca. 120 mm sledetraject voor iedere eindpositie.                |

De positie gedeeltelijke opening wordt via een externe ontvanger, de extra printplaat UAP 1 of een impuls op de klemmen 20/23 aangelopen.

#### Om de positie gedeeltelijke opening te wijzigen:



1. Beweeg de deur met de toetsen  en  via de aangeleerde radiocode *Impuls* of een extern bedienings-element met impulsfunctie in de gewenste positie.
2. Kies menu 43.
3. Druk op toets **PRG** tot de puntkomma naast het menunummer oplicht.

#### De gewijzigde positie gedeeltelijke opening is opgeslagen.

Is de gekozen hoogte te gering, dan verschijnt cijfer 1 met knipperende puntkomma (zie hoofdstuk 17).

### 6.1.10 Menu 44: Blokkeren van de bedieningstoetsen aan de aandrijving



► Zie afbeelding 24

Bij het blokkeren worden alleen de toetsen  en  aan de aandrijving geblokkeerd. Externe bedieningselementen en handzenders zijn verder actief.

Als de puntkomma naast het menunummer oplicht zijn de bedieningstoetsen geblokkeerd.

### 6.1.11 Menu 45: Deblokken van de bedieningstoetsen aan de aandrijving

► Zie afbeelding 25

Bij het deblokken worden de toetsen  en  aan de aandrijving vrijgegeven.

Als de puntkomma naast het menunummer oplicht zijn de bedieningstoetsen **niet** geblokkeerd.

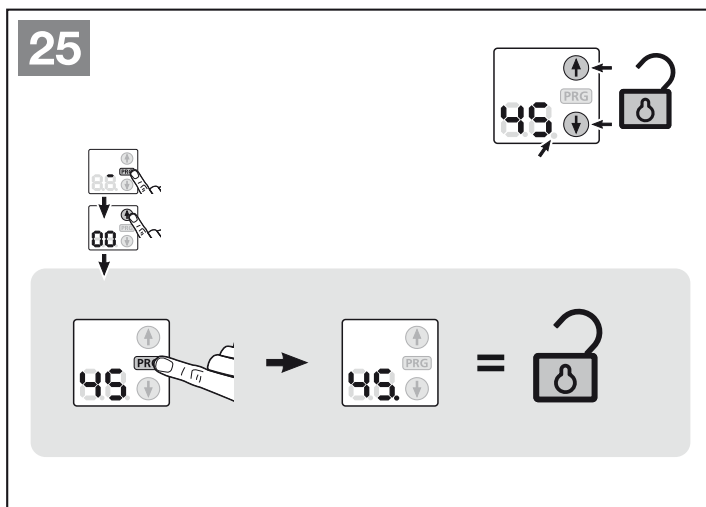
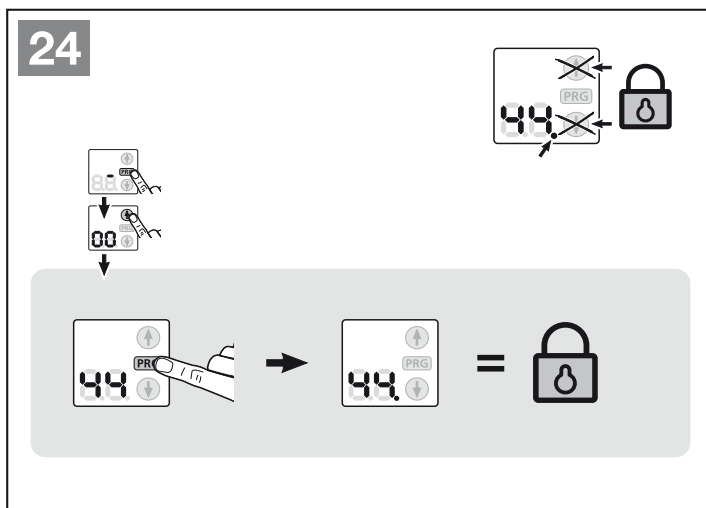
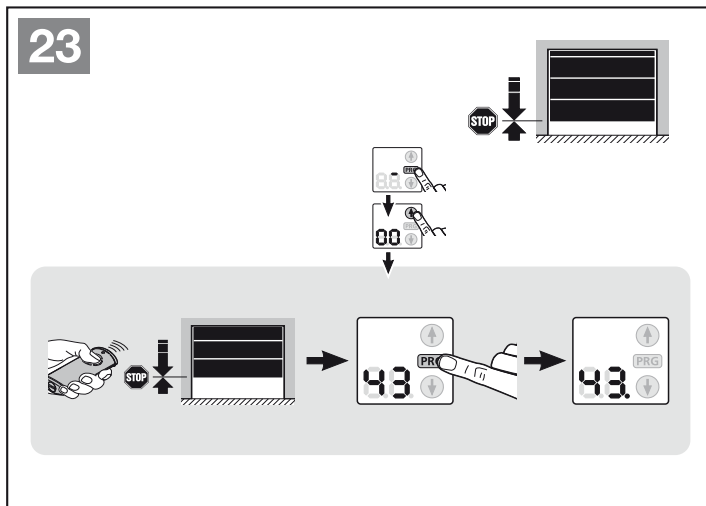

## 7 Aandrijving aanleren

Bij het aanleren (afbeelding 20) wordt de aandrijving op de deur afgestemd. Daarbij wordt de lengte van het traject, de vereiste kracht voor het openen en sluiten en eventueel aangesloten veiligheidsvoorzieningen automatisch aangeleerd en tegen stroomuitval beveiligd opgeslagen. De gegevens zijn alleen geldig voor deze deur.

### VOORZICHTIG

#### Gevaar voor letsels door verkeerd gekozen deurtype

Bij verkeerd geselecteerd deurtype worden onspecifieke waarden vooringesteld. Het verkeerd gedrag van de deur kan leiden tot lichamelijke letsels.

- ▶ Selecteer alleen het menu, dat overeenstemt met uw voorhanden deurtype.

### WAARSCHUWING

#### Gevaar voor lichamelijke letsels door niet functionerende veiligheidsvoorzieningen

Door niet functionerende veiligheidsvoorzieningen kunnen in geval van fouten lichamelijke letsels worden veroorzaakt.

- ▶ Na de leercyclussen dient de inbedrijfstellingsmonteur de functie(s) van de veiligheidsvoorziening(en) te controleren.

**Eerst daaraan aansluitend is de installatie klaar voor gebruik.**

## 8 Draadloos systeem



### WAARSCHUWING

#### Gevaar voor lichamelijke letsels bij deurbeweging

Als de handzender bediend wordt, kunnen personen gekwetst worden door de deurbeweging.

- ▶ Vergewis u ervan dat de handzenders niet in kinderhanden terecht komen en alleen door personen gebruikt worden, die vertrouwd zijn met de werkwijze van de deurinstallatie met afstandsbediening!
- ▶ Bedien de handzender alleen als u de deur ziet indien deze over slechts één veiligheidsvoorziening beschikt!
- ▶ Rijd of loop pas door de deuropening van deurinstallaties met afstandsbediening als de garagedeur zich in de eindpositie deur-open bevindt!
- ▶ Blijf nooit onder de geopende deur staan.
- ▶ Denk er aan, dat op de handzender onopzettelijk op een toets kan worden gedrukt (bv. in de broekzak / handtas) en er hierdoor een ongewilde deurbeweging kan gebeuren.

### VOORZICHTIG

#### Gevaar voor lichamelijke letsels door ongewilde deurbeweging

Tijdens het leerproces aan het radiosysteem kunnen er ongewenste bewegingen van de deur plaatsvinden.

- ▶ Let erop dat er zich bij het aanleren van het radiosysteem geen personen of voorwerpen binnen de bewegingsradius van de deur bevinden.

#### OPMERKINGEN:

- Als er geen afzonderlijke toegang tot de garage is, vor dan elke wijziging of uitbreiding van radiosystemen binnen de garage uit.
- Voer een functietest uit na het programmeren of uitbreiden van het radiosysteem.
- Gebruik voor de inbedrijfstelling of de uitbreiding van het radiosysteem uitsluitend originele onderdelen.
- De plaatselijke omstandigheden kunnen de reikwijdte van het radiosysteem beïnvloeden.
- Ook mobiele telefoons met GSM 900 toestellen kunnen bij gelijktijdig gebruik de reikwijdte van de afstandsbediening beïnvloeden.

## 9 Externe draadloze ontvanger\*

#### OPMERKINGEN:

Radiosysteem aanleren/wissen is alleen mogelijk wanneer de aandrijving zich in stilstand bevindt. De beste afstelling van de ontvanger moet door middel van tests worden bepaald.

\* Toebehoren zijn niet in de standaarduitrusting begrepen!

### 9.1 Ontvanger HE 3 BiSecur\*

Er kunnen maximaal 100 radiocodes per kanaal op de ontvanger worden aangeleerd.

- ▶ Leer de handzender-toets voor de functie *Impuls* (kanaal 1) of *Gedeeltelijke opening* (kanaal 2) met behulp van de bedieningshandleiding van de externe ontvanger aan.

### 9.2 Ontvanger ESE BiSecur\*

Er kunnen maximaal 300 radiocodes op de ontvanger worden aangeleerd. Deze kunnen naar keuze over de beschikbare kanalen worden verdeeld.

- ▶ Leer de handzender-toets voor de functie *Impuls* (kanaal 1), *Licht* (kanaal 2, alleen in combinatie met een HOR1\*), *Gedeeltelijke opening* (kanaal 3), *deur-open* (kanaal 4) of *deur-dicht* (kanaal 5) met behulp van de bedieningshandleiding van de ontvanger ESE BiSecur aan.

### 9.3 Wissen van alle radiocodes

- ▶ Wis de radiocodes van alle handzender-toetsen met behulp van de bedieningshandleiding van de externe ontvanger.

### 9.4 Uittreksel uit de verklaring van overeenstemming voor ontvangers

De overeenstemming van het hierboven genoemde product met de voorschriften van de richtlijnen conform artikel 3 van de R&TTE-richtlijnen 1999/5/EG werd aangetoond door naleving van de volgende normen:

- EN 300 220-3
- EN 301 489-1
- EN 300 489-3

De originele verklaring van overeenstemming kan bij de fabrikant worden opgevraagd.

## 10 Bediening

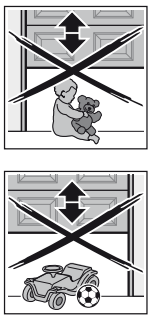
|   |   |
|---|---|
|  | <p><b>⚠ WAARSCHUWING</b></p> <p><b>Gevaar voor lichamelijke letsels bij deurbeweging</b></p> <p>In het bereik van de deur kunnen letsels of beschadigingen veroorzaakt worden als de deur in beweging is.</p> <ul style="list-style-type: none"> <li>▶ Kinderen mogen niet bij de deurinstallatie spelen.</li> <li>▶ Vergewis u ervan dat er zich geen personen of voorwerpen binnen het bewegingsbereik van de deur bevinden.</li> <li>▶ Stel de garagedeuraandrijving enkel in werking wanneer u het bewegingsbereik van de deur kunt overzien en deze over slechts één veiligheidsvoorziening beschikt.</li> <li>▶ Controleer de deurbeweging tot de deur de eindpositie bereikt heeft.</li> <li>▶ Rijd of loop pas door de deuropening van deurinstallaties met afstandsbediening als de garagedeur zich in de eindpositie deur-open bevindt!</li> <li>▶ Blijf nooit onder de geopende deur staan.</li> </ul> |
|---|---|

|   |
|---|
| <p><b>⚠ VOORZICHTIG</b></p>   |
| <p><b>Knelgevaar in de geleidingsrail</b></p> <p>Het grijpen in de geleidingsrail tijdens de deurbeweging kan leiden tot kneuzingen.</p> <ul style="list-style-type: none"> <li>▶ Grijp tijdens de deurbeweging niet in de geleidingsrail.</li> </ul> |

|  |
|--|
| <p><b>⚠ VOORZICHTIG</b></p>  |
| <p><b>Gevaar voor lichamelijke letsels door de handgreep met trekkabel</b></p> <p>Als u aan de handgreep met trekkabel gaat hangen, kunt u vallen en een letsel oplopen. De aandrijving kan afbreken en personen verwonden die zich eronder bevinden, voorwerpen beschadigen of zelf vernield worden.</p> <ul style="list-style-type: none"> <li>▶ Hang niet met uw lichaamsgewicht aan de handgreep met trekkabel.</li> </ul> |

|  |
|--|
| <p><b>⚠ VOORZICHTIG</b></p>  |
| <p><b>Gevaar voor lichamelijke letsels door ongecontroleerde deurbeweging in richting deur-dicht bij breuk van een voorhanden gewichtscompensatieveer en ontgrendeling van de geleidingslede.</b></p> <p>Zonder de montage van een toerustset kan er een ongecontroleerde deurbeweging in richting deur-dicht ontstaan, wanneer bij een gebroken gewichtsuitbalanceringsveer, een onvoldoende uitgebalanceerde deur en bij een niet volledig gesloten deur de geleidingslede wordt ontregeld.</p> <ul style="list-style-type: none"> <li>▶ De verantwoordelijke monteur dient een toerustset aan de geleidingslede te monteren, wanneer de volgende voorwaarden van toepassing zijn: <ul style="list-style-type: none"> <li>- de norm DIN EN 13241-1 is geldig</li> <li>- De garagedeuraandrijving wordt door een deskundige aan een <b>sectionaaldeur zonder veerbreukbeveiliging (BR30)</b> van Hörmann toegerust.</li> </ul> </li> </ul> <p>Deze set bestaat uit een schroef, die de geleidingslede tegen ongecontroleerd ontgrendelen beveiligd alsook een nieuw bordje voor de trekkabel met greep, waarop de afbeeldingen aantonen, hoe de set en de geleidingslede voor de twee bedrijfsmodi van de geleidingslede moeten worden bediend.</p> <p><b>OPMERKING:</b></p> <p>Het gebruik van een noodontgrendeling of een noodontgrendelingslot is <b>niet mogelijk</b> in verbinding met de toerustset.</p> |

|   |
|---|
| <p><b>OPGELET</b></p>   |
| <p><b>Beschadiging door de kabel van de mechanische ontgrendeling</b></p> <p>Als de kabel van de mechanische ontgrendeling aan een dakdragersysteem of een ander voorbijstekend deel van het voertuig of de deur blijft hangen, kan dit tot beschadiging leiden.</p> <ul style="list-style-type: none"> <li>▶ Let erop dat de kabel niet kan blijven hangen.</li> </ul> |

\* Toebehoren zijn niet in de standaarduitrusting begrepen!

### 10.1 Gebruikers inwerken

- ▶ Maak iedereen die de deurinstallatie gebruikt, vertrouwd met de gepaste en veilige bediening van de garagedeuraandrijving.
- ▶ Demonstreer en test de mechanische ontgrendeling en de veiligheidsreset.

### 10.2 Functietest

#### Om de veiligheidsreset te controleren:

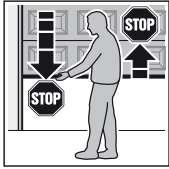

1. Stopt u de deur met beide handen terwijl zij **sluit**.  
De deurinstallatie moet stoppen en de veiligheidsreset beginnen.
2. Stopt u de deur met beide handen terwijl zij **opent**.  
De deurinstallatie moet uitschakelen.
3. Plaats midden in de deuropening een ca. 50 mm (SKS) of 16 mm (VL) hoog controlelichaam en sluit de deur.  
De deurinstallatie moet stoppen en de veiligheidsreset beginnen, van zodra de deur het controlelichaam bereikt.

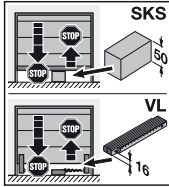

- ▶ Wanneer de veiligheidsreset niet functioneert, moet u onmiddellijk aan een deskundige opdracht geven voor controle of de herstelling doen uitvoeren.

### 10.3 Normale werking

De garagedeuraandrijving functioneert in de normale werking uitsluitend overeenkomstig de impulsbesturing (open - stop - dicht - stop), wanneer een externe toets of een bedieningstoets op de aandrijving wordt ingedrukt. Zie ook hoofdstuk 10.4.1 en 10.4.2 (kanaal 1 / Impuls).

### 10.4 Functies van de verschillende radiocodes bij een externe draadloze ontvanger

Onder elke handzender toets is een radiocode opgeslagen. Om de aandrijving met de handzender te bedienen, moet de desbetreffende handzender toets voor de gewenste functie worden aangeleerd, d.w.z. de desbetreffende radiocode moet naar de externe draadloze ontvanger worden verzonden.

#### OPMERKING:

Wanneer de radiocode van de aangeleerde handzender toets tevoren door een andere handzender werd gekopieerd, moet de handzender toets voor het **eerste** gebruik een tweede keer worden ingedrukt.

#### 10.4.1 Werking met ontvanger HE 3 BiSecur

##### Kanaal 1 / Impuls en kanaal 2 / Gedeeltelijke opening

De garagedeuraandrijving functioneert in de normale werking met de impulsbesturing die via de aangeleerde radiocode *Impuls* of *Gedeeltelijke opening* wordt geactiveerd:

- ▶ Druk voor het openen en sluiten in de complete opening op de desbetreffende impulsgever voor kanaal 1.
- ▶ Druk voor het openen en sluiten in de gedeeltelijke opening op de desbetreffende impulsgever voor kanaal 2.

- 1e impuls: De deur loopt in de richting van een eindpositie.
- 2e impuls: De deur stopt.
- 3e impuls: De deur loopt in de tegenovergestelde richting.
- 4e impuls: De deur stopt.
- 5e impuls: De deur loopt in de richting van de bij de eerste impuls gekozen eindpositie.

enz.

##### Kanaal 3

Zonder functie

#### 10.4.2 Werking met ontvanger ESE BiSecur

##### Kanaal 1 / Impuls

De garagedeuraandrijving functioneert in de normale werking met de impulsbesturing (open - stop - dicht - stop), die via de aangeleerde radiocode *Impuls* wordt geactiveerd:

- 1e impuls: De deur loopt in de richting van een eindpositie.
- 2e impuls: De deur stopt.
- 3e impuls: De deur loopt in de tegenovergestelde richting.
- 4e impuls: De deur stopt.
- 5e impuls: De deur loopt in de richting van de bij de eerste impuls gekozen eindpositie.

enz.

##### Kanaal 2 / Licht

Alleen in combinatie met een universele adapterprintplaat UAP 1\* en een aangesloten externe lamp, bijv. binnenplaatsverlichting.

##### Kanaal 3 / Gedeeltelijke opening

Wanneer de deur zich **niet in de gedeeltelijke opening** bevindt, wordt met de impulsvolgorde (open - stop - dicht - stop) bewogen, die via de aangeleerde radiocode *Gedeeltelijke opening* wordt geactiveerd.

Wanneer de deur zich **in de gedeeltelijke opening** bevindt, kan deze met de radiocode *Gedeeltelijke opening* in de eindpositie *deur-dicht* en met de radiocode *Impuls* in de eindpositie *deur-open* worden bewogen.

##### Kanaal 4 / Richtingskeuze deur-open

Met de radiocode *deur-open* wordt de deur met de impulsvolgorde (open - stop - open - stop) in de eindpositie *deur-open* bewogen.

##### Kanaal 5 / Richtingskeuze deur-dicht

Met de radiocode *deur-dicht* wordt de deur met de impulsvolgorde (dicht - stop - dicht - stop) in de eindpositie *deur-dicht* bewogen.

Wanneer de deur zich **niet in de gedeeltelijke opening** bevindt, kan deze met de radiocode *Gedeeltelijke opening* in deze positie worden bewogen.

Wanneer de deur zich **in de gedeeltelijke opening** bevindt, kan deze met de radiocode *Gedeeltelijke opening* in de eindpositie *deur-dicht* en met de radiocode *impuls* in de eindpositie *deur-open* worden bewogen.

\* Toebehoren, niet bij de standaarduitrusting inbegrepen!

### 10.5 Gedrag van de garagedeuraandrijving na twee opeenvolgende snelle deur-open bewegingen

De motor van de garagedeuraandrijving is uitgerust met een thermische bescherming tegen overbelasting. Wanneer binnen twee minuten twee tot drie snelle cycli in richting *deur-open* worden uitgevoerd, dan reduceert de beveiliging tegen overbelasting de bewegingssnelheid, d.w.z. de bewegingen in richting *deur-open* en *deur-dicht* gebeuren met dezelfde snelheid. Na een rusttijd van verdere twee minuten wordt de volgende cyclus in richting *deur-open* weer snel uitgevoerd.

### 10.6 Wat te doen bij een spanningsuitval (zonder noodaccu)

Om de garagedeur tijdens een spanningsuitval met de hand te kunnen openen of sluiten, moet de geleidingslede bij gesloten deur worden losgekoppeld.

- ▶ Zie afbeelding 4 op bladzijde 104

### 10.7 Wat te doen na terugkeer van de spanning (zonder noodaccu)

Na terugkeer van de spanning moet de geleidingslede voor de automatische werking weer worden gekoppeld.

- ▶ Zie afbeelding 6 op pagina 105

Om veiligheidsredenen wordt na een spanningsuitval **gedurende** een deurbeweging met het eerste impulsbevel altijd richting *deur-open* bewogen.

### 10.8 Referentieloop

Een referentiecycclus wordt uitgevoerd, wanneer de deurpositie na een spanningsuitval onbekend is of wanneer de krachtbegrenzing 3 x op elkaar volgend bij een beweging in richting *deur-dicht* wordt geactiveerd.

In het display wordt gelijktijdig eindpositie *deur-open* en *deur-dicht* aangetoond.

Een referentiecycclus vindt altijd plaats in de richting *deur-open*.

#### OPMERKING:

Bij meermaals activeren van de krachtbegrenzing in richting *deur-open* wordt er geen referentiecycclus uitgevoerd.

## 11 Controle en onderhoud

De garagedeuraandrijving is onderhoudsvrij.

Voor uw eigen veiligheid raden wij echter aan, om de deurinstallatie volgens de gegevens van de fabrikant door een deskundige te laten controleren en onderhouden.

### ⚠ WAARSCHUWING

#### Gevaar voor lichamelijke letsels bij onverwachte deurbeweging

Een ongewilde deurbeweging kan gebeuren, wanneer de deurinstallatie bij controles en onderhoudswerkzaamheden onopzettelijk door derden opnieuw wordt ingeschakeld.

- ▶ Haal bij alle werkzaamheden aan de deurinstallatie de netstekker uit het stopcontact **en** evt. de stekker van de noodaccu eveneens.
- ▶ Beveilig de deurinstallatie tegen het onbevoegd opnieuw inschakelen.

Een controle of nodige reparatie mag alleen door een deskundige persoon uitgevoerd worden. Richt u hiervoor tot uw leverancier.

De gebruiker kan een optische controle uitvoeren.

- ▶ Controleer **maandelijks** de werking van alle veiligheids- en beschermingsfuncties.
- ▶ Alle veiligheidsvoorzieningen zonder test **halfjaarlijks** controleren.
- ▶ Voorhanden fouten of gebreken moeten **onmiddellijk** worden verholpen.

#### 11.1 Spanning van de tandriem

De tandriem van de geleidingsrail bezit een in de fabriek ingestelde optimale voorspanning.

In de aanloop- en afremfase kan het bij grote deuren voorkomen, dat de riem even uit het railprofiel hangt. Dit effect veroorzaakt echter geen technische schade en is evenmin nadelig voor de functie en de levensduur van de aandrijving.

#### 11.2 Veiligheidsreset / terugbewegen controleren

Om de veiligheidsreset / het terugbewegen te controleren:

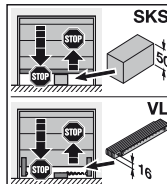
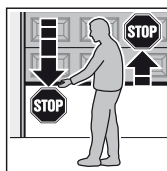

1. Stopt u de deur met beide handen terwijl zij **sluit**. De deurinstallatie moet stoppen en de veiligheidsreset beginnen.
2. Stopt u de deur met beide handen terwijl zij **opent**. De deurinstallatie moet uitschakelen.
3. Plaats midden in de deuropening een ca. 50 mm (SKS) of 16 mm (VL) hoog controlelichaam en sluit de deur. De deurinstallatie moet stoppen en de veiligheidsreset beginnen, van zodra de deur het controlelichaam bereikt.

- ▶ Wanneer de veiligheidsreset niet functioneert, moet u onmiddellijk aan een deskundige opdracht geven voor controle of de herstelling doen uitvoeren.

## 12 Fabrieksreset

### Om de fabrieksinstelling weer tot stand te brengen:

1. Trek de netstekker en evt. de stekker van de noodaccu uit.
2. Druk op toets **PRG** en houd deze ingedrukt.
3. Steek de netstekker opnieuw in. In het display licht
  - gedurende een seconde **8.8**.
  - gedurende een seconde een **C** op
  - aansluitend een **U** op
4. Laat de **PRG** toets los.
5. Stel de aandrijving af en leer deze aan (zie hoofdstuk 5).

Als de fabrieksreset niet succesvol was wisselt de aandrijving automatisch terug in de bedrijfsmodus.

#### OPMERKING:

De aangeleerde radiocodes (*impuls / licht / gedeeltelijke opening*) blijven behouden.

#### Om alle radiocodes te wissen:

- ▶ Zie bedieningshandleiding van de externe ontvanger.

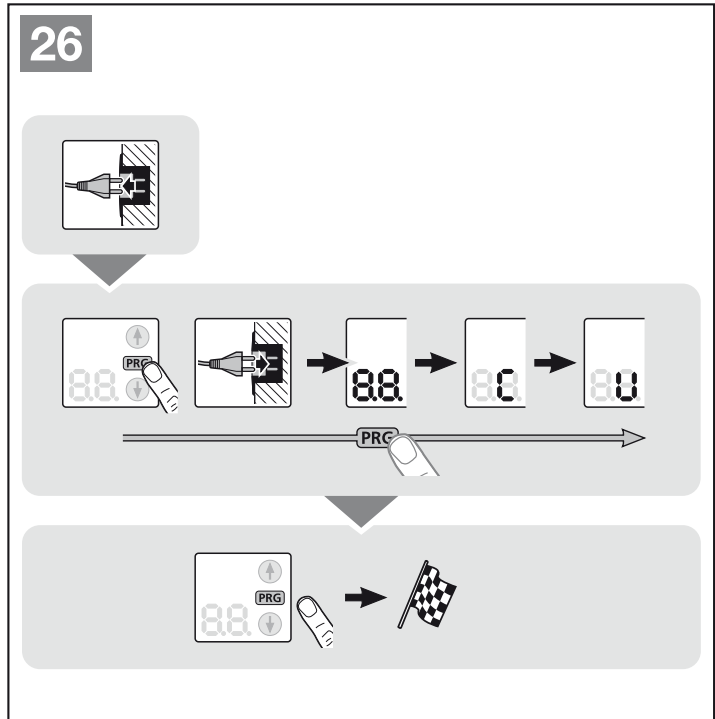

## 13 Demontage en berging

### OPMERKING:

Let bij de demontage op alle geldende voorschriften van de arbeidsveiligheid.

Laat de garagedeuraandrijving door een deskundige volgens deze handleiding in omgekeerde volgorde demonteren en vakkundig bergen.

## 14 Garantievoorwaarden

### Garantieduur

Naast de wettelijke garantie van de handelaar, die voortvloeit uit het koopcontract, geven wij de volgende garantie op onderdelen vanaf de datum van aankoop:

- 5 jaar op de aandrijvingstechniek, motor en motorbesturing
- 2 jaar op zendsysteem, toebehoren en speciale installaties

Een garantieclaim verlengt de garantieduur niet. Voor vervanging van onderdelen en reparatiewerkzaamheden bedraagt de garantietermijn 6 maanden, met een minimum van de lopende garantietermijn.

### Voorwaarden

De garantieclaim geldt alleen in het land waar het toestel werd gekocht. Het product moet via de door ons bepaalde distributiekanaal zijn aangekocht. De garantieclaim geldt alleen voor schade aan het product zelf.

De aankoopbon geldt als bewijs voor uw garantieclaim.

### Prestaties

Binnen de duur van de garantie verhelpen wij alle defecten aan het product waarvan bewezen kan worden dat ze aan materiaal- of productiefouten te wijten zijn. Wij stellen ons verplicht, naar keuze, het defecte onderdeel te vervangen, te herstellen of door een waardevermindering te vergoeden. De vervangen onderdelen worden onze eigendom.

De terugbetaling van zowel de kosten voor uit- en inbouw, het testen van overeenkomstige delen als claims over gemiste winst en schadevergoeding zijn uitgesloten van garantie.

Eveneens uitgesloten is schade door:

- ondeskundige montage en aansluiting
- ondeskundige inbedrijfstelling en bediening
- externe invloeden zoals vuur, water, abnormale milieuomstandigheden
- mechanische beschadigingen door een ongeval, een val of een schok
- onachtzame of moedwillige vernieling
- normale slijtage of gebrek aan onderhoud
- reparatie door niet-gekwalificeerde personen
- gebruiken van onderdelen van vreemde oorsprong
- verwijderen of onleesbaar maken van het productienummer

## 15 Uittreksel uit de inbouwverklaring

(in de zin van EG machinerichtlijn 2006/42/EG voor inbouw van een onvolledige machine overeenkomstig Aanhangsel II, Deel 1 B)

Het op de achterzijde beschreven product is ontwikkeld, geconstrueerd en geproduceerd in overeenstemming met de volgende richtlijnen:

- EG-richtlijn machines 2006/42/EG
- EG-richtlijn bouwproducten 89/106/EEG
- EG-richtlijn laagspanning 2006/95/EEG
- EG-richtlijn elektromagnetische compatibiliteit 2004/108/EG

Aangewende en geraadpleegde normen en specificaties:

- EN ISO 13849-1, PL „c“, Cat. 2  
Veiligheid van machines – Veiligheidsrelevante delen van besturingen – deel 1: algemene vormgevingsprincipes
- EN 60335-1 / 2, voor zover toepasselijk  
Veiligheid van elektrische toestellen / aandrijvingen voor deuren
- EN 61000-6-3  
Elektromagnetische compatibiliteit – Uitzending van storingen
- EN 61000-6-2  
Elektromagnetische compatibiliteit – Bestendigheid tegen storingen

Onvolledige machines in de zin van de EG-richtlijn 2006/42/EG zijn bestemd om in andere machines of in andere onvolledige machines of installaties ingebouwd of ermee samengevoegd te worden, om daarmee samen een machine in de zin van bovenstaande richtlijn te vormen.

Daarom mag dit product eerst in bedrijf worden gesteld wanneer er werd vastgesteld, dat de volledige machine / installatie waarin het werd ingebouwd, overeenstemt met de bepalingen van de bovenstaande EG-richtlijn.

Bij een wijziging van het product, die niet met ons werd overeengekomen, vervalt de geldigheid van deze verklaring.

## 16 Technische gegevens

|   |  |
|---|--|
| <b>Netaansluiting</b>                               | 230 / 240 V, 50 / 60 Hz  |
| <b>Stand-by</b>                                     | Ca. 1 W  |
| <b>Beveiligingstype</b>                             | Enkel voor droge ruimten   |
| <b>Uitschakelautomaat</b>                           | Wordt voor beide richtingen automatisch afzonderlijk aangeleerd.   |
| <b>Eindpositie-uitschakeling / Krachtbegrenzing</b> | Zelflerend, slijtagevrij, aangezien zonder mechanische schakelaars gerealiseerd, bijkomend geïntegreerde looptijdbegeleiding van ca. 60 seconden. Bij elke deurbeweging zelfregelende uitschakelautomaat.  |
| <b>Nominale last</b>                                | Zie typeplaatje  |
| <b>Trek- en drukkracht</b>                          | Zie typeplaatje  |
| <b>Motor</b>  | Reductiemotor SW2L, 2-kanaal / 4-polig   |
| <b>Transformator</b>                                | Met thermische beveiliging   |
| <b>Aansluiting</b>                                  | Schroevenloze aansluitingstechniek voor externe toestellen met veiligheidslaagspanning 24 V DC, zoals bv. binnen- en buiten-drukknopschakelaar met impulsbediening.  |
| <b>Bijzondere functies</b>                          | <ul style="list-style-type: none"> <li>• Stop- / uitschakelaar aansluitbaar</li> <li>• Fotocel of sluitkantbeveiliging aansluitbaar</li> <li>• Optierelais voor waarschuwingslicht, bijkomend externe verlichting aansluitbaar met ACP-busadapter</li> </ul> |
| <b>Snelontgrendeling</b>                            | Bij stroomuitval van binnenuit met trekkabel te bedienen   |
| <b>Universeel beslag</b>                            | Voor kantel- en sectionaaldeuren   |
| <b>Deurloopsnelheid</b>                             | <ul style="list-style-type: none"> <li>• Bij beweging in richting <i>deur-dicht</i> max. 14 cm / sec<sup>1)</sup></li> <li>• Bij beweging in richting <i>deur-open</i> max. 22 cm / sec<sup>1)</sup></li> </ul>  |
| <b>Luchtgeluidsemissie garagedeuraandrijving</b>    | ≤ 70 dB (A)  |
| <b>Geleidingsrail</b>                               | Met 30 mm extreem vlak, met geïntegreerde optilbeveiliging en onderhoudsvrije, tandriem.   |

1) afhankelijk van aandrijvingstype, deurtype, deurmaat en deurbladgewicht

## 17 Aantonen van fouten / waarschuwingmeldingen en bedrijfstoestanden

### 17.1 Indicatie van fouten en waarschuwingen

| Weergave  | Fout / Waarschuwing   | Mogelijke oorzaak   | Oplossing   |                            |
|-----------|---|---|---|----------------------------|
| 81<br>(*) | Instellen van de terugkeergrens niet mogelijk               | Bij het instellen van de terugkeergrens SKS/VL was er een hindernis in de weg                                   | De hindernis verwijderen  |                            |
|           |   | De positie van de terugkeergrens is > 200 mm voor eindpositie <i>deur-dicht</i>                                 | Door drukken op toetsen ⬆ of ⬇ wordt de fout bevestigd.<br>Kies een positie < 200 mm voor eindpositie <i>deur-dicht</i> |                            |
|           | Instellen van de gedeeltelijke openingshoogte niet mogelijk | De gedeeltelijke openingshoogte bevindt zich te dicht bij eindpositie <i>deur-dicht</i> (≤ 120 mm sledetraject) | De gedeeltelijke openingshoogte moet groter zijn  |                            |
| 82<br>(*) | Veiligheidsvoorzieningen (fotocel)                          | Er is geen fotocel aangesloten  | Een fotocel aansluiten of menu 60 activeren   |                            |
|           |   | De lichtstraal is onderbroken   | De fotocel instellen  |                            |
|           |   | De fotocel is defect  | De fotocel uitwisselen  |                            |
| 83<br>(*) | Krachtbegrenzing in de richting <i>deur-dicht</i>           | De deur loopt stroef of ongelijkmatig   | De deurloop corrigeren  |                            |
|           |   | Er bevindt zich een hindernis binnen het bereik van het schuifhek   | De hindernis verwijderen, evt. de aandrijving opnieuw aanleren  |                            |
| 84<br>(*) | Ruststroomkring geopend                                     | De loopdeur is geopend  | De loopdeur sluiten   |                            |
|           |   | De magneet is verkeerd gemonteerd   | De magneet juist monteren (zie handleiding van het loopdeurcontact)   |                            |
|           |   | De test is niet in orde   | Het loopdeurcontact uitwisselen   |                            |
|           |   | Stop UAP gedrukt  |   |                            |
| 85<br>(*) | Krachtbegrenzing in de richting <i>deur-open</i>            | De deur loopt stroef of ongelijkmatig   | De deurloop corrigeren  |                            |
|           |   | Er bevindt zich een hindernis binnen het bereik van het schuifhek   | De hindernis verwijderen, evt. de aandrijving opnieuw aanleren  |                            |
| 86<br>(*) | Systeemfout   | Interne fout  | Opnieuw instellen van de fabrieksinstellingen (zie hoofdstuk 12) en de aandrijving opnieuw aanleren, evt. uitwisselen   |                            |
|           |   | Looptijdbebegrenzing  | De riem is gescheurd  | De riem uitwisselen        |
|           |   |   | De aandrijving is defect  | De aandrijving uitwisselen |
| 87<br>(*) | Communicatiefout  | Communicatie met extra printplaat is foutief (bv. UAP 1, ES 1, ES 2, EF 1)                                      | De toevoerkabels controleren, evt. uitwisselen  |                            |
|           |   |   | De extra printplaat controleren, evt. uitwisselen   |                            |
| 88<br>(*) | Bewegingsbevel is niet mogelijk                             | De aandrijving werd voor de bedieningselementen geblokkeerd en er werd een bewegingsbevel gegeven               | De aandrijving vrijgeven voor de bedieningselementen  |                            |
|           |   |   | Aansluiting IT 3b controleren   |                            |
| 89<br>(*) | Sluitkantbeveiliging  | De lichtstraal is onderbroken   | Zender en ontvanger controleren, evt. uitwisselen of de sluitkantbeveiliging compleet uitwisselen                       |                            |
|           |   | 8k2-weerstandcontactlijst is defect of niet aangesloten   | 8k2-weerstandcontactlijst controleren of met behulp van het analysetoestel 8k2-1T aan de aandrijving aansluiten         |                            |
| 88<br>(*) | Geen referentiepunt   | Spanningsuitval   | De deur in eindpositie <i>deur-open</i> bewegen   |                            |
|           |   | De krachtbegrenzing heeft 3 x op elkaar volgend in richting <i>deur-dicht</i> geactiveerd                       |   |                            |
| 80<br>(*) | De aandrijving is niet aangeleerd                           | De aandrijving is nog niet aangeleerd   | De aandrijving aanleren (zie hoofdstuk 5)   |                            |

| Weergave | Fout/Waarschuwing                                   | Mogelijke oorzaak   | Oplossing   |
|----------|---|---|---|
|          | Onderhoudsdisplay knippert bij iedere deurbeweging. | Geen fout<br>Het door de monteur ingestelde onderhoudsinterval is overschreden. | De deurinstallatie volgens de gegevens van de fabrikant door een deskundige laten controleren en onderhouden. |













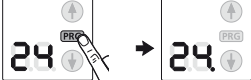

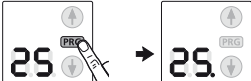
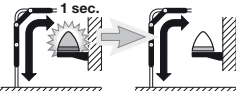

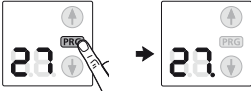

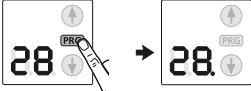
### 17.2 Weergave van de functies

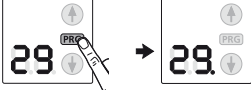
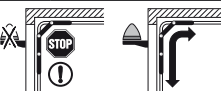

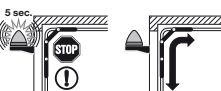
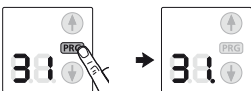







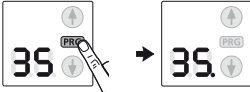

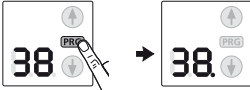

|  |  |  |  |
|--|--|--|--|
|  | De aandrijving bevindt zich in eindpositie <i>deur-open</i>              |  | De aandrijving bevindt zich in een tussenpositie             |
|  | 1. De aandrijving beweegt momenteel<br>2. De waarschuwingstijd is actief |  | De aandrijving bevindt zich in eindpositie <i>deur-dicht</i> |
|  | De aandrijving bevindt zich in gedeeltelijke opening                     |  |  |
|  | De communicatie met de besturing 360 is voorhanden.                      |  | De communicatie met de besturing 360 is onderbroken.         |

## 18 Menu en programmaoverzicht

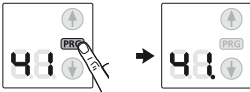
De genoemde fabrieksinstellingen gelden voor deurtype sectionaaldeur.

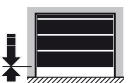
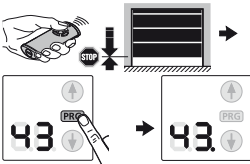
| Symbol              | Menu      | Actie | Opmerking  |          |
|---------------------|-----------|-------|--|----------|
|                     | <b>00</b> |       | Verlaten van de programmeermodus   |          |
| Deurtype selecteren |           |       |  |          |
|                     | <b>01</b> |       | <br><br>Deurtype selecteren – (alle vereiste standaardinstellingen zoals snelheid, zachte stop, terugkeergedrag van veiligheidsvoorzieningen, terugkeergrens, enz. worden vooringesteld) |          |
|                     | <b>02</b> |       |  |          |
|                     | <b>03</b> |       |  |          |
|                     | <b>04</b> |       |  | ET 500-2 |
|                     | <b>05</b> |       |  | ST 500   |
| Leercycli           |           |       |  |          |
|                     | <b>10</b> |       | Leercycli na service / onderhoud of wijzigingen  |          |

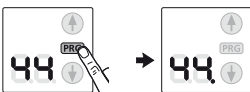
| Symbol  | Menu | Actie   | Opmerking  |
|---|------|---|--|
| Deurtype opvragen   |      |   |  |
|    | 84   |    | 06 = vreemde deur  |
| Extra functies met relais   |      |   |  |
|    | 24   |    | Melding <i>eindpositie deur-open</i>   |
|    | 25   |    | Melding <i>eindpositie deur-dicht</i>  |
|    | 26   |   | Wissignaal bij bevelsgave <i>deur-open</i><br> |
|    | 27   |    | Aanloop- / waarschuwing permanent signaal  |
|    | 28   |    | Aanloop- / waarschuwing knipperend   |
|    | 29   |    | Relais trekt gedurende de beweging aan   |
| Waarschuwingstijd   |      |   |  |
|  | 30   |   |    |
|  | 31   |  |  |
| Automatische sluiting - openingstijd  |      |   |  |
|  | 32   |  |  |
|  | 33   |   |    |
|  | 34   |  |  |

| Symbol  | Menu | Actie   | Opmerking  |
|---|------|---|--|
|     | 35   |    |  |
|     | 36   |    |  |
| Gedrag bij druk op de toets – automatische sluiting – openingstijd                  |      |   |  |
|     | 37   |   | Druk op de toets<br>verlengt openingstijd<br> |
|     | 38   |    | Druk op de toets<br>annuleert openingstijd   |
| Automatische sluiting – gedeeltelijke opening                                       |      |   | Fotocel vereist  |
|     | 41   |    |  |
|     | 42   |   |   |
| Ventilatiepositie wijzigen  |      |   |  |
|   | 43   |   |  |
| Bedieningstoetsen blokkeren/deblokkeren   |      |   |  |
|  | 44   |  |  |
|  | 45   |   |   |

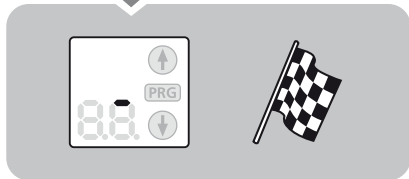
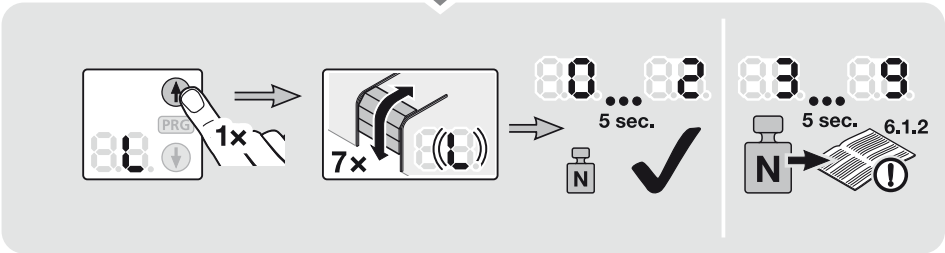
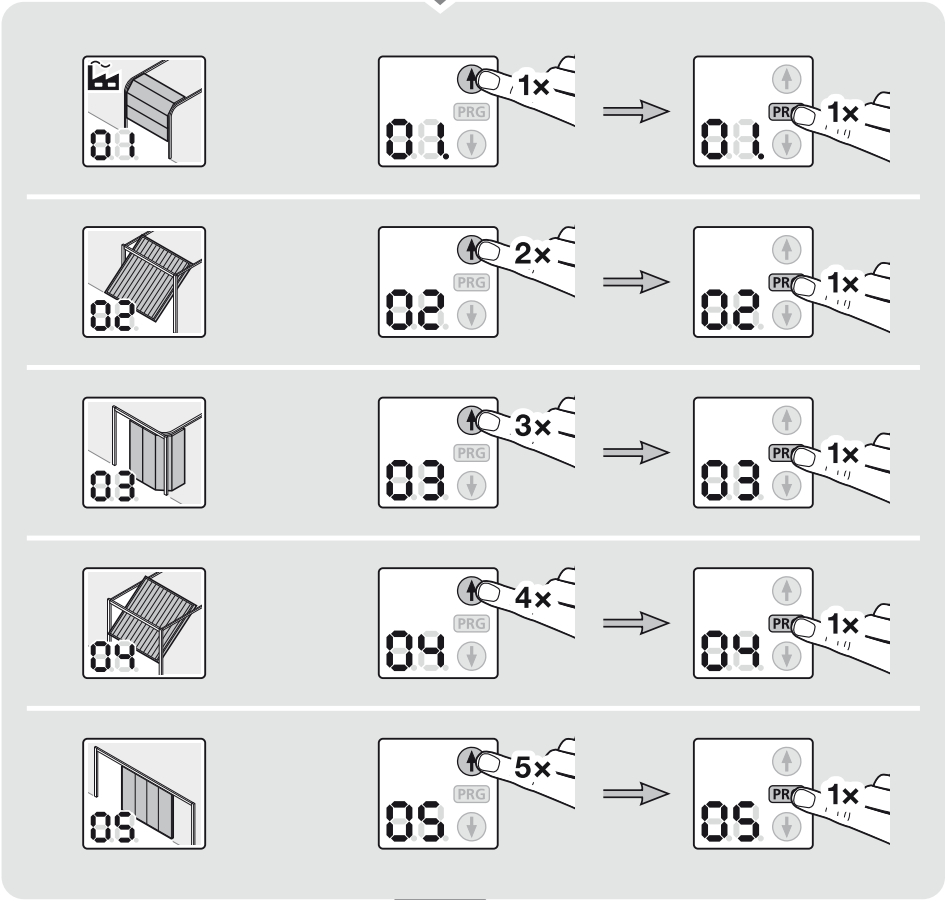
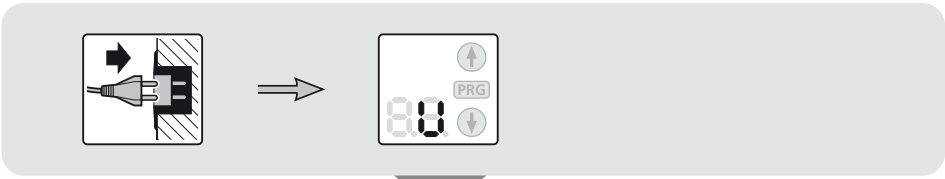



TR10A124 RE / 06.2014

## **SupraMatic HT**

HÖRMANN KG Verkaufsgesellschaft  
Upheider Weg 94-98  
D-33803 Steinhagen  
[www.hoermann.com](http://www.hoermann.com)